



+
DAR SMAGIAU.



800 MT-X

Naudotojo vadovas

Atidžiai perskaitykite šį vadovą.

Jame pateikiama svarbi informacija apie saugą. Vairuotojas privalo turėti galiojantį vairuotojo pažymėjimą.

Draudžiama vežti jaunesnius nei 12 m. keleivius



TURINYS

IŽANGA	7
EVAP sistema (garų emisijos kontrolės sistema)	8
Įspėjamieji žodžiai.....	9
VIN IR VARIKLIO SERIJOS NUMERIS	11
Specifikacijos	12
Vairuotojo sauga	16
Bendrosios išankstinės saugos priemonės	16
Galimos įrangos modifikacijos	17
Savininko atsakomybė	21
Saugaus važiavimo priemonės	22
Bendroji informacija	25
VAŽIUODAMI NEKELKITE PAVOJAUS	26
Transporto priemonės apžvalga	30
Iš kairės pusės	30
Iš dešinės pusės	31
Transporto priemonės apžvalga	32
VALDYMO DALYS	33
Sankabos svirtis.....	33

Priekinio rankinio stabdžio svirtis	33
Kairysis vairakočio jungiklis	34
Dešinysis vairakočio jungiklis.....	36
Elektroninis akceleratorius	37
Užraktai.....	37
Bėgių svirtis	39
Galinio stabdžio svirtis	40
Atraminė kojėlė	40
Keleivio turėklas.....	41
Pakojos prietaisas.....	41
Priekinio stiklo aukščio reguliavimas.....	42
USB išvesties lizdo komplektas	42
Ekranas	43
Įsijungimas ir patikra	43
Ekranu rodikliai	44
Kitų funkcijų rodinys	47
Monitoriaus meniu	54
Transporto priemonės valdymas	85
Prasivažinėjimas.....	85
Kasdienė saugos patikra.....	86

Užvedimas	87
Pajudėjimas iš vietos	89
Bėgių perjungimas važiuojant	89
Stabdymas	91
Stovėjimas	92
SAUGUS VALDYMAS	94
Saugaus važiavimo patarimai	94
Papildomos atsargumo priemonės važiuojant dideliu greičiu	95
Atsargumo priemonės važiuojant bekele	96
TECHNINĖ PRIEŽIŪRA	97
Netinkamas naudojimas	97
Svarbiausi planinio dalių sutepimo punktai	98
Prasivažinėjimo laikotarpio priežiūros lentelė	99
Planinės priežiūros tvarkaraštis	102
SANKABOS SVIRTIES NEVEIKSNUMO TARPAS	108
ĮRANKIŲ DĖŽĖ	109
DEGALŲ SISTEMA	110
Degalų bakas	110
Degalų reikalavimai	111
Oktaninis skaičius (RON)	111

Degalų pildymas	112
VARIKLIS	114
Alyvos lygio patikra	114
Alyvos ir alyvos filtro keitimas	115
Variklio alyvos talpa	120
Uždegimo žvakė	121
Tuščioji eiga.....	121
ORO ĮLEIDIMO IR IŠMETIMO SISTEMA	122
Išmetalų aptikimo sistema.....	122
Oro įleidimo / išmetimo vožtuvas	122
Vožtuvų tarpas	123
Oro filtras	124
Akceleratorius	124
AUŠINIMO SISTEMA	125
Radiatorius ir ventiliatorius.....	125
Radiatoriaus žarnelės	125
Aušinimo skystis	126
Aušinimo skysčio lygio patikra	128
Aušinimo skysčio papildymas	129
PADANGOS IR GRANDINĖS.....	130

Padangų specifikacijos	130
Padangų trintis	132
Transmisijos apžiūra	134
Grandinės įtempimo reguliavimas	136
STABDŽIŲ SISTEMA	140
Priekinių stabdžių svirties patikra	140
Galinių stabdžių pedalo patikra	140
Stabdžių skysčio lygio patikra	141
Stabdžių skysčio keitimas	142
Stabdžių diskų patikra	144
Stabdžių apkabos patikra	144
Stabdžių antiblokavimo sistema (ABS)	145
AMORTIZATORIAI	147
Amortizatoriaus patikra	147
Priekinio amortizatoriaus reguliavimas	148
Galinio amortizatoriaus reguliavimas	152
Pakabos reguliavimo lentelė	155
ELEKTROS SISTEMA IR ŽIBINTAI	156
Akumuliatorius	156
Akumuliatoriaus išėmimas	159

Akumulatoriaus montavimas	160
Žibintai	161
Saugikliai	162
ŠONINĖ IR GALINĖ DAIKTADĖŽĖS (jei yra).....	163
KATALIZATORIUS.....	165
DEGALŲ GARŲ SURINKIMO SISTEMA (EVAP)	166
Valymas ir sandėliavimo sąlygos.....	167
Bendrosios atsargumo priemonės	167
Paviršiaus poliravimas	170
Priekinis langas ir kitos plastiko dalys	170
Chromas ir aliuminis (jeigu yra)	170
Oda, PVC ir guminės dalys (jei yra).....	170
Parengimas sandėliuoti.....	171
Parengimas naudoti po sandėliavimo	172
Tr. priemonės gabenimas	173
DAŽNIAUSIOS PROBLEMAS IR JŲ PRIEŽASTYS	174
SUKIMO MOMENTŲ LENTELE	177
SVARBIŲ SUKIMO MOMENTŲ LENTELE	177
Programėlė „CFMOTO“ / Telematikos dėžė	187

IŽANGA

Dėkojame, kad įsigijote gamintojo „CFMOTO“ transporto priemonę ir sveikiname prisijungus į pasaulinę „CFMOTO“ bendruomenę. Apsilankykite mūsų interneto svetainėje www.cfmoto.com ir sekite naujausias naujienas, pamatykite informaciją apie naujus gaminius bei būsimus renginius pirmi ir dar daugiau.

„CFMOTO“ – tai tarptautinė bendrovė, kuri specializuojasi motociklų, el. motociklų, el. dviračių, visureigių, darbinių transporto priemonių, didelio darbinio tūrio motociklų projektavime, gamyboje ir rinkodaroje. 1989 m. įkurta bendrovė fokusuojasi ties nepriklausomo prekės ženklo vystymu ir mokslo inovacijomis.

„CFMOTO“ produktai šiandien platinami bendradarbiaujant su daugiau nei 2 000 partnerių daugiau nei 100 pasaulio šalių. „CFMOTO“ braunasi tarp pažangiausių bekelės sporto vardų ir siekia pristatyti šios srities prekiautojams bei mėgėjams aukščiausios kokybės gaminius.

Kad važiavimas tr. priemone būtų saugus ir malonus, prašome perskaityti ir vadovautis šiame naudotojo vadove pateikiamais nurodymais. Šiame vadove duodami nurodymai, kaip atlikti smulkios apimties techninę priežiūrą. Didesnės apimties remonto darbai aprašomi „CFMOTO“ serviso knygelėje.

Jūsų įsigytą tr. priemonę geriausiai išmano „CFMOTO“ prekybos atstovybės darbuotojai, kuriems rūpi klientų pasitenkinimas. Todėl iškilus remonto klausimams, nedvejodami apsilankykite prekybos atstovybėje tiek garantiniu laikotarpiu, tiek jam pasibaigus.

Dėl nuolat tobulinamo dizaino ir dalių kokybės, šiame vadove pateikiama informacija gali šiek tiek nesutapti su tikrovėje turimu motociklu.

Šiame vadove pateikiamos iliustracijos, aprašymai ir (arba) tvarka yra tik orientacinės.

Prieš važiuodami apžiūrėkite motociklą ir atlikite pagrindines techninės priežiūros procedūras. Nepameskite šio vadovo, laikykite šalia motociklo ir perleisdami jį kitam asmeniui, kartu perduokite ir šį vadovą.

„Zhejiang CFMOTO power Co., Ltd“ pasilieka teisę pateikti galutinį šio naudotojo vadovo aiškinimą.

PAVOJUS

Eksploduodami, aptarnaudami ar techniškai prižiūrėdami kelių ar bekelės transporto priemones galite kontaktuoti su cheminėmis medžiagomis kaip išmetamosios dujos, anglies monoksidas, ftalatai ir švinas, kurie yra kancerogeniški, gali sukelti apsigimimus ar pakenkti reprodukcinei sveikatai. Kad sumažintumėte šią riziką, nepalikite užvesto variklio, jeigu to nereikia, aptarnaukite transporto priemonę gerai vėdinamoje vietoje ir dažnai plaukite rankas.

Šiame vadove pateikiamos iliustracijos, aprašymai ir (arba) tvarka yra tik orientacinės. Vadovas parengtas remiantis naujausia leidinio patvirtinimo spausdinti metu turima informacija.

„CFMOTO Co., Ltd.“ pasilieka teisę keisti vadovo turinį be pranešimo ir teisinių pasekmių.

Vadove pateikiama informacija aprašo šiuos motociklų modelius: CF800-11 / CF800-11H

EVAP sistema (garų emisijos kontrolės sistema)

(jeigu įrengta)

Atsižvelgiant į galiojančius aplinkosaugos emisijų reglamentus, transporto priemonėje įrengiama degalų garų surinkimo sistema (EVAP), neišmetanti degalų garų į atmosferą.

Atlikdami planinę priežiūrą apžiūrėkite, ar žarnos neprispaustos ir ar neprateka. Užspaustos arba įlenktos žarnos gali pažeisti degalų siurbį arba baką. EVAP sistema kitokios priežiūros nereikalauja.

Prireikus remonto, praneškite apie tai atstovybei. Nemodifikuokite EVAP sistemos. Modifikacijos pažeidžia aplinkosaugos emisijų reglamentus.

Įspėjamieji žodžiai

Įspėjamieji žodžiai atkreipia dėmesį į saugos pranešimus, žalos turtu pranešimus ir nurodo kilusio pavojaus sunkumą. Šiame vadove vartojami įspėjamieji žodžiai yra: „PAVOJUS“, „ĮSPĖJIMAS“, „ATSARGIAI“ ir „PASTABA“.

Šie įspėjamieji žodžiai ir simboliai vartojami šiame vadove bei naudojami ant jūsų tr. priemonės. Šie simboliai reiškia, kad kalbama apie jūsų kaip vairuotojo saugumą. Prieš skaitydami vadovą, susipažinkite su jų reikšmėmis:

PAVOJUS

Šis saugos pranešimas ir simbolis reiškia galimą pavojų, dėl kurio galima sunkiai susižeisti ar net žūti.

ĮSPĖJIMAS

Šis saugos pranešimas ir simbolis reiškia galimą pavojų, dėl kurio galima vidutiniškai susižeisti pačiam ir (arba) apgadinti tr. priemonę.

ATSARGIAI

Šis saugos pranešimas ir simbolis reiškia galimą pavojų, dėl kurio galima sugadinti transporto priemonę.

PASTABA.

Šis pranešimas reiškia svarbią informaciją arba nurodymus.

**PERSKAITYKITE NAUDOTOJO VADOVĄ IR
PAISYKITE VISŲ NURODYMŲ BEI ĮSPĖJIMŲ**

 ĮSPĖJIMAS

Susipažinkite ir laikykitės visų šiame vadove ir ant gaminio lapelių pateiktų instrukcijų ir saugos priemonių. To nedarant galima sunkiai susižeisti ar net žūti.

 ĮSPĖJIMAS

Išmetamosiose šio produkto dujose yra anglies monoksido, kurio įkvėpus galima apsvaigti, netekti sąmonės ar net žūti.

VIN IR VARIKLIO SERIJOS NUMERIS

Laukeliuose žemiau užsirašykite motociklo VIN numerį, variklio serijos numerį ir duomenų plokštelės informaciją.

Tr. priemonės identifikavimo numeris:

Variklio serijos numeris:

Vardinė plokštelė

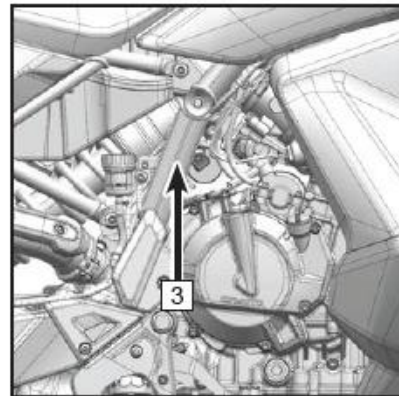
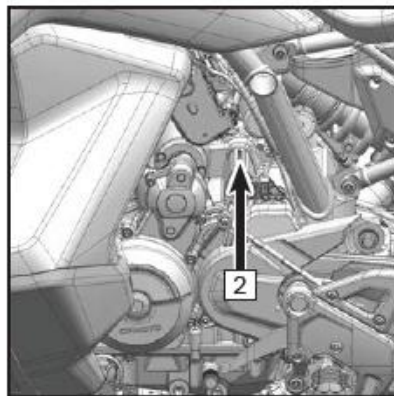
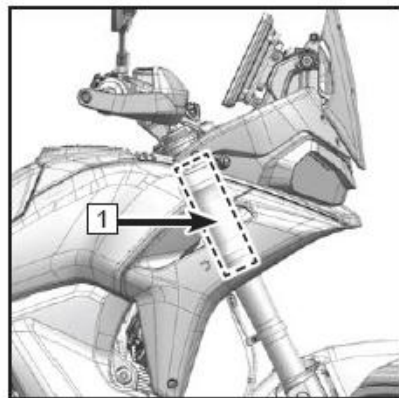

1	VIN kodas	2	Variklio serijos numeris	3	Vardinė plokštelė
---	-----------	---	--------------------------	---	-------------------

SPECIFIKACIJOS

	800MT-X			
	CF800-11		CF800-11H	
Eksploatacinės savybės				
Didžiausia galia	93,9 AG (70 Kw) / 8500 aps./min.		89,8 AG (67 Kw) / 8250 aps./min.(L3e- A3)	
	89,8 AG (67 Kw) / 8250 aps./min. (ne visose rinkose)		47 AG (35 Kw) / 8250 aps./min.(L3e- A2)	
Didžiausias sukimo momentas	87 N•m / 6750 aps./min.		85,5 N•m / 6500 aps./min.(L3e- A3)	
			68 N•m / 4500 aps./min.(L3e- A2)	
Maž. posūkio skersmuo	5,6 m			
Didžiausias projektinis greitis	192 km/h		192 km/h (L3e-A3)	
			140 km/h (L3e-A2)	
Dydis				
Ilgis	2288 mm			
	2330 (jei su galine daiktadėže)			
Plotis	945 mm			
Aukštis	1426 mm – 1476 mm Reguliuojamas priekinis stiklas	1396 mm – 1446 mm Reguliuojamas priekinis stiklas	1426 mm – 1476 mm Reguliuojamas priekinis stiklas	1396 mm – 1446 mm Reguliuojamas priekinis stiklas
Ratų bazė	1530 mm			
Sėdynės aukštis	870 mm	830 mm	870 mm	830 mm
Prošvaisa	250 mm	210 mm	250 mm	210 mm

Masė be papildomo svorio	220 kg	220 kg
	220 – 240 kg (su neprivaloma įranga (ne visose rinkose))	
Variklis		
Tipas	Vertikalus, linijinis, dviejų cilindrų keturtaktis skysčiu aušinamas variklis su viršutinio išdėstymo skirstomuoju velenu (DOHC)	
Darbinis tūris	799 cm ³	
Skersmuo × stūmimas	88 mm x 65,7 mm	
Suspaudimo laipsnis	12,8 (± 0,3): 1	
Užvedimo sistema	Elektrinis starteris	
Kuro padavimas	EFI	
Uždegimo valdymo sistema	ECU degimas	
Tepimo sistema	Slėginis / purslinis tepimas	
Alyvos talpa:	Keičiant alyvos filtrą: 2,8 l	
Variklio alyvos tipas	SAE10W-50 SJ ir daugiau JASO T903 MA2	
Alyvos talpa	1600 ml + 240 ml (bakelis)	
Aušinimo skysčio rūšis	Organinis aušinimo skystis „CFMOTO“	
Tuščiosios eigos apsukos	1400 aps./min ± 140 aps./min	
Transmisija		
Transmisijos tipas	6 greičių, tarptautinio standarto pavara	
Sankabos tipas	Šlapia, daugiadiskė, slankiojanti	
Pavaros sistema	Grandininė pavara	
Pirminis redukcinis santykis	1,923	

Paskutinis redukcinis santykis		2,813
Bėgių santykis	1-a	2,846
	2-a	2,000
	3-a	1,550
	4-a	1,273
	5-a	1,083
	6-a	0,957
Važiuklė		
Padangų dydis	Priekinis ratas	90/90-21 M/C 54H
	Galinis ratas	150/70 R18 M/C 70H
Ratlankių dydis	Priekinis ratas	MT2.5×21
	Galinis ratas	MT4.25×18
Degalų bako talpa		22,5 l ± 1 l
Vidutinis degalų suvartojimas (l/100 km)	5,6 l	≤ 4,6 l (L3e-A3)
		≤ 4,5 l (L3e-A2)
Riba, ties kuria mirksi degalų lygio lemputė (didžiausia)		1,8 l
Elektros sistemos dalys		
Akumuliatorius		12 V / 11,2 Ah
Priekiniai žibintai		Tolimosios šviesos: 4 LED 40W Artimosios šviesos: 2 LED 26 W Gabaritiniai žibintai: 45 LED 10 W

Posūkio signalas	Priekinis ratas	3 LED: 1,5 W			
	Galinis ratas				
Galiniai žibintai		Galiniai gabaritiniai žibintai – 15 LED: 2,3 W Stabdžių žibintai – 19 LED: 0,23 W 4,4 W			
Valst. numerių lemputė		2 LED: 0,2 W			
Amortizatoriai					
Priekinio amortizatoriaus eiga		230 mm	190 mm	230 mm	190 mm
Priekinio amortizatoriaus įtempimas	Kairėn	Bendras nustatymas: 25 ± 2 Pradinis: 10			
	Dešinėn	Bendras nustatymas: 25 ± 2 Pradinis: 10			
Priekinio amortizatoriaus atlaisvinimo slopinimo reguliavimas		Bendras nustatymas: 20 ± 2 Pradinis: 10			
Priekinio amortizatoriaus suspaudimo slopinimo reguliavimas		Bendras nustatymas: 20 ± 2 Pradinis: 10			
Galinio amortizatoriaus eiga		70,5 mm	57,5 mm	70,5 mm	57,5 mm
Galinio amortizatoriaus atlaisvinimo slopinimo reguliavimas		Bendras nustatymas: 22 ± 2 Pradinis: 12			
Galinio amortizatoriaus suspaudimo slopinimo reguliavimas		Bendras nustatymas: 15 ± 2 Pradinis: 8			
Galinio amortizatoriaus įtempimo reguliavimo diapazonas		10 mm			

SAUGUS NAUDOJIMAS

Bendrosios išankstinės saugos priemonės

ĮSPĖJIMAS

Prieš pradėdami važiuoti atidžiai perskaitykite šį vadovą, susipažinkite su saugos įspėjimais, atsargumo priemonėmis ir važiavimo tvarka.

Amžiaus riba

Šis motociklas skirtas važiuoti suaugusiems. Vairuotojas turi būti įgijęs vietos įstatymų reikalaujamą vairuotojo pažymėjimą. „CFMOTO“ transporto priemonėmis draudžiama vežti jaunesnius kaip 12 m. amžiaus keleivius.

Susipažinkite su motociklu

Kaip automobilio vairuotojas, jūs atsakote už savo ir kitų saugumą bei už aplinkos tausojimą. Perskaitykite naudotojo vadovą ir supraskite jo turinį, susipažinkite su skirtingais transporto priemonės naudojimo aspektais, tarp kurių yra ir saugus vairavimas.

Įrangos modifikacijos

„CFMOTO“ bendrovei rūpi jos klientų ir visuomenės saugumas. Todėl tikrai patariame naudotojams ant motociklo neįrenginėti papildomos įrangos, kuri padidintų motociklo greitį ar galią ir atlikti kitas panašaus pobūdžio modifikacijas. Bet kokios originalios įrangos modifikacijas kelia ryškius saugos pavojus, galinčius padidinti kūno sužalojimų riziką. Motociklo garantija baigia galiojusi ant motociklo be leidimo įrengus bet kokį priedą arba atlikus jo greitį ar galią didinančias modifikacijas.

PASTABA. Tam tikra kartu naudojama įranga gali daryti įtaką motociklo valdomumui. Tokia įranga yra šoninės talpos, išmetimo vamzdžiai, šoniniai ratai ir kt. Naudokite tik patvirtintą naudoti įrangą ir susipažinkite su jos funkcijomis bei įtaka važiavimui.

Perspėjimas

Šios transporto priemonės dalys ir jai skirti priedai yra specialaus dizaino, todėl labai rekomenduojame naudoti originalias „CFMOTO“ dalis ir patvirtintus naudoti priedus.

Perspėjimas

Modifikavus transporto priemonės svorį, stipriai pasikeičia jos variklio galingumas. Būtinai paisykite nurodytos krovinio, keleivio ir tvirtinamo priedo apkrovas.

Stenkitės neapsinuodyti anglies monoksidu

Visų variklių išmetamosiose dujose yra mirtino anglies monoksido. Įkvėpus šių dujų gali įsiskaudėti galva, prasidėti svaigimas, mieguistumas, pykinimas, paininga, o blogiausia – mirtis. Anglies monoksidas yra bespalvės, bekvapės, beskonės dujos, kurių gali būti aplinkoje net jeigu nematote ar neužuodžiate jokių variklio išmetamųjų dujų. Anglies monoksido lygis gali sparčiai pasiekti gyvybei pavojingą koncentraciją, taip sukeldamas pavojų jūsų gyvybei. Gyvybei pavojinga anglies monoksido koncentracija uždaroje ar nevedinamoje patalpoje gali užsilikti kelias valandas ar paras.

Kad mirtinai neapsinuodytumėte anglies monoksidu:

- Nelaikykite motociklo užvesto prastai vėdinamose ar dalinai uždaroje patalpoje.
- Nelaikykite automobilio užvesto vietose, kur išmetamosios dujos gali patekti į statinio vidų pro duris ar langus.

Venkite degalų gaisro ir kitų pavojų.

Benzinas yra labai degus ir sprogus. Degalų garai gali skliti į aplinką ir pasitaikiusi kibirkštis ar liepsna gali juos uždegti per kelis metrus nuo variklio. Kad taip neįvyktų:

- Laikykite benzina jam laikyti patvirtintoje taroje.
- Griežtai laikykitės nustatytos degalų pylimo tvarkos.
- Užvedinėkite ir važiuokite motociklu tik jeigu degalų bako dangtelis yra tinkamai uždėtas. Benzinas yra nuodingas ir gali pakenkti sveikatai ar kelti pavojų gyvybei.
- Nesiurbkite benzino burna.
- Prarijus benzina, jam patekus į akis arba įkvėpus jo garų, būtina nedelsiant kreiptis į gydytoją.
- Jeigu apsitaškėte benzinu, nuplaukite drabužius muilinu vandeniu ir persirenkite.

Mažiausias degalų oktaninis skaičius ir saugos įspėjimai

Rekomenduojama pilti E5/E10 arba 95(ROn)/98(ROn) degalus. Geriausią važiavimą bet kokiomis sąlygomis užtikrina degalai be etanolio.

ĮSPĖJIMAS

Tam tikromis sąlygomis benzinas yra itin degus ir sprogus. Pilkite benzina palaukę, kol atvės variklis ir išmetimo sistema. Tvarkydami benzina būkite labai atsargūs. Pilkite benzina lauke arba gerai vėdinamose patalpose ir užgesinę variklį. Nerūkykite ir nekelkite atvirų liepsnų ar kibirkščių degalų pylimo ar sandėliavimo vietoje ir netoli jos.

Neperpildykite bako. Nepilkite degalų aukščiau bako kaklelio.

Jeigu apsitaškote benzinu drabužius ar odą, iš karto nusiplaukite vandeniu ir muilu ir persirenkite. Neužvedinėkite variklio ir nepalikite jo įjungto uždaroje erdvėje. Išmetamosios dujos yra nuodingos ir jų įkvėpus galima staigiai netekti sąmonės arba žūti. Šios transporto priemonės išmetamose dujose yra cheminių medžiagų, kurios žinomos kaip sukeliančios vėžį, apsigimimus ar kitaip kenkiančios reprodukinei sveikatai. Naudokitės ja tik lauke ir gerai vėdinamose vietose.

PASTABA. Netinkamai šalindami degalus kenkiate aplinkai, todėl pasirūpinkite, kad degalai nenutekėtų į gruntinius vandenius, į dirvožemį ir kanalizaciją.

Sąlytis su įkaitusiomis dalimis

Veikiančios išmetimo sistema ir variklis įkaista. Nelieskite jų motociklo veikimo metu ir šiek tiek laiko po to, kad nenusidėgintumėte.

Savininko atsakomybė

Būkite budrus ir važiuokite atsakingai

Atidžiai perskaitykite šį naudotojo vadovą ir įsidėmėkite įspėjamuosius lipdukus. Mokykitės važiuodami nedideliu greičiu atvirose vietose. Didesniam greičiui reikia daugiau patirties, žinių ir tinkamų paviršiaus sąlygų. Gerai susipažinkite su tr. priemonės valdymo specifika.

Ši transporto priemonė skirta vairuoti tik SUAUGUSIEMS. Vairuotojas privalo turėti vairuotojo pažymėjimą, kurio reikalauja vietos įstatymai. Vairuotojas turi būti pakankamai aukštas ir pajėgus tinkamai sėdėti, abiem rankomis laikyti vairą, kaire ranka valdyti sankabos svirtį, dešine – stabdžių svirtį, dešine koja – kojinių stabdį, taip pat abiem kojom tvirtai siekti kojų atramas ir sustojus kojomis siekti žemę, kad motociklas ir jo vairuotojas nenuvirstų.

Keleivio vežimas

- Vienu metu vežkite tik vieną keleivį. Vežamas keleivis turi saugiai sėdėti keleivio vietoje.
- Keleivis turi būti sulaukęs 12 m. amžiaus ir būti pakankamai aukštas, kad galėtų tinkamai sėdėti prisilaikydamas už turėklo ir kojomis siektų kojų atramas.
- Nevežkite apsvaigusių, išvargusių ar negaluojančių keleivių. Tokios būklės keleiviai reaguoja lėčiau ir sunkiau priima sprendimus.
- Liepkite keleiviui susipažinti su įspėjamaisiais lipdukais.
- Nevežkite keleivių, jeigu jums atrodo, kad jie negebės tinkamai įvertinti važavimo aplinkybių ir sunkiai prie jų prisitaikys.

Saugaus važiavimo priemonės

Vairuotojas ir keleivis privalo dėvėti pagal važiavimo pobūdį pritaikytą aprangą, kuri yra:

1. Patvirtintas naudoti šalmas
2. Saugos akiniai
3. Pirštinės
4. Marškiniai ilgomis rankovėmis arba švarkai
5. Ilgos kelnės
6. Auliniai batai (turi dengti čiurną)

Atsižvelgiant į esamas oro sąlygas ir temperatūrą, gali tekti naudoti papildomas priemones kaip nerasojantys akiniai, termo drabužiai, veido skydelis. Negalima dėvėti laisvų drabužių, galinčių įsipainioti į motociklą arba užsikabinti už medžių šakų ir krūmų.

Šalmas ir apsauginiai akiniai

Naudoti patvirtintas šalmas gali apsaugoti galvą įvykus avarijai. Tačiau atminti, kad net ir geriausias šalmas negarantuoja, kad nepatirsite sužalojimų.

Šalmas turi atitikti jūsų valstybėje ar regione galiojančius standartus bei tikti jūsų galvai. Visą galvą gaubiantis uždaras šalmas su veido skydeliu geriau apsaugo nuo susidūrimų su vabzdžiais, skriejančių akmenų ir kitų atliekų, dulkių ir t.t.

Atviras šalmas saugo prasčiausiai, nes negaibia veido ir žandikaulio.

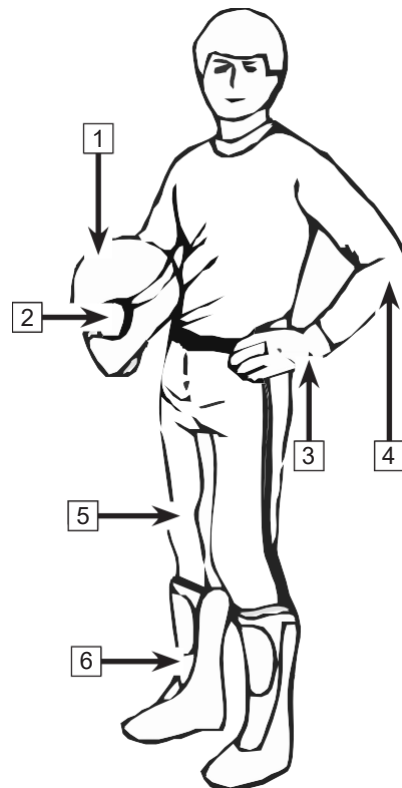

Jei dėvite atvirą šalimą, taip pat dėvėkite veido kaukę ir saugius akinius.

Nesikliaukite tik regėjimo akiniais ar akiniais nuo saulės, nes tokie akiniai nepritaikyti tinkamai apsaugoti akių. Sviedžiami smulkūs objektai gali įskelti stikliuką ir sužaloti akis.

Naudokite tamsintas kaukes ar akinius tik dienos metu esant daug ryškios šviesos. Nenaudokite jų naktį arba esant prastam apšvietimui. Tai gali paveikti jūsų gebėjimą atpažinti ar skirti spalvas. Jeigu šios priemonės apsunkina jūsų gebėjimą skirti spalvas, jų nenaudokite.

Pirštinės

Penkiapirštės pirštinės gali apsaugoti jūsų rankas nuo vėjo, saulės, karščio, šalčio ir tiškaly. Prigludančios pirštinės padeda lengviau sukti vairą ir atpalaiduoti rankas. Jeigu pirštinės per sunkios, sunkiau bus ir vairuoti.

Pora tvirtų motociklininko pirštinių apsaugo rankas patekus į avariją ar apvirtus. Sniegaeigio vairavimui pritaikytos pirštinės geriau apsaugo esant šaltoms oro sąlygoms.

Švarkai, kelnės ir motociklininko apranga

Dėvėkite švarką arba marškinius ilgomis rankovėmis ir ilgas kelnės arba motociklininko aprangą. Kokybiškos apsaugos priemonės yra patogios ir gali padėti nejausti nepalankių oro sąlygų. Patekus į avariją, kokybiškos ir iš patvarių medžiagų pagamintos priemonės gali apsaugoti nuo sužeidimų arba juos gerokai sušvelninti.

Važiuodami šaltu oru, apsisaugokite nuo hipotermijos. Hipotermija – tai būklė, kai nukrenta kūno temperatūra ir dėl to suprastėja dėmesingumas, sulėtėja reakcijos laikas ir suprastėja raumenų veikla. Esant vėsiam orui, būtina dėvėti tokias apsaugines priemones kaip neperpučiamas švarkas ir termo drabužiai. Net ir esant vidutinei temperatūrai, dėl pustomo vėjo galima stipriai sušalti. Važinėjimui šaltu oru pritaikytos apsaugos priemonės sustojus gali šutinti. Aprangos sluoksnius rinkitės taip, kad galėtumėte juos patogiai nusirengti. Ant viršaus dėvimas neperpučiamos aprangos sluoksnis apsaugo odą nuo šalto oro.

Batai

Avėkite tik pirštus ir čiurną dengiančius batus. Kieti ir aukšti batai neslystančiu padu suteikia geresnę apsaugą ir leidžia tvirtai padėti koją ant pakojų. Batai turėtų būti be ilgų raištelių, kad jie neįsipainiotų į motociklo dalis. Žiemos metu, batai guminiiais padais su nailono arba odos batviršiais ir išimamu veltiniu pašiltinimu yra geriausias pasirinkimas. Neavėkite guminių batų nuo lietaus. Neavėkite guminių batų, kurie gali įstrigti už arba pačiame stabdžio pedale.

Kitos važiavimo priemonės

Priemonės nuo lietaus

Važiuojant per lietų patariama dėvėti lietpaltį arba neperšlammą aprangą. Išvažiuojant ilgesniam laikui patariama pasiimti priemones nuo lietaus su savimi. Važiuojimas sausa apranga padeda palaikyti komfortą ir budrumą.

Ausų apsauga

Ilgai važiuojant vėlyje ir greta garsiai veikiančio variklio galima neatstatomai pažeisti klausą. Tinkamai dėvima ausų apsauga, pvz., ausų kištukai, gali padėti apsaugoti klausą. Prieš naudodami klausos apsaugos priemones, pasidomėkite vietos įstatymais.

Bendroji Informacija

Bendrosios prieš važiavimą aktualios atsargumo priemonės

1. Visi keleiviai turi būti susipažinę su motociklo važiavimo specifika. Netinkamai atsisėdęs keleivis apsunkina motociklo valdymą ir kenkia jo stabilumui. Sėdintys keleiviai turi palaikyti pusiausvyrą ir nejudėti. Keleiviai turi nedaryti įtakos vairuotojo gebėjimui valdyti motociklą ir nesivežti gyvūnų.
2. Bagažą reikia vežti kuo žemiau, kad motociklas išlaikytų pusiausvyrą. Paskirstykite krovinius abejose motociklo pusėse ir nekiškite jų per tolį į motociklo galą.
3. Pritvirtinkite bagažą prie motociklo kėbulo ir patikrinkite, ar jis nekruta. Sustoję pailsėti, dar kartą patikrinkite vežamą bagažą. Jei važiudami pastebite, kad bagažas tvirtai nesilaiko, sustokite ir pritvirtinkite.
4. Nevežkite per didelį ir per sunkių krovinių. Perkrova neigiamai veikia motociklo valdymą ir galingumą.
5. Nekabinkite krovinių, kurie trukdytų motociklui važiuoti. Kabinami kroviniai neturi trukdyti žibintams, prošvaisai, stabdžių veikimui, posvyriui posūkiuose, eksploatacinėms savybėms, padangų slėgimo laipsniui, priekinei šakei ir kitoms motociklo funkcijoms.
6. Padidinta vairakočio ar priekinės šakės apkrova apsunkina vairavimą ir kelia saugumo riziką.
7. Oro kreiptuvas, galas arba kitos stambios dalys daro įtaką stabilumui ir važiavimui. Šios dalys padidina motociklo svorį ir mažina jo galingumą. Nepatvirtintos naudoti konstrukcinės dalys taip pat gali būti nesaugios naudoti.
8. Šio motociklo negalima modifikuoti į motociklą su šonine priekaba. Nenaudokite motociklo priekabai ar kitam transportui vilkti. „CFMOTO“ neatsako už savo valia atliktų modifikacijų sukeltą žalą ar sužeidimus.
9. Jeigu reikia vežti bagažą, saugiausia tai daryti pritvirtinus specialaus dizaino patvirtintą šoninę ir galinę daiktadėžes.

Didžiausia gamykloje nustatyta aprova: 405 kg (Tuščios transporto priemonės svoris, vairuotojo svoris, keleivio svoris, bagažo ir priedų svoris)

Didžiausias važiuojančių žmonių skaičius (su vairuotoju) – 2 asmenys

VAŽIUODAMI NEKELKITE PAVOJAUS

Toliau išvardyti važiavimo būdai yra pavojingi. Laikykitės nurodymų ir važiuodami nekelkite pavojaus.

Vairavimo klaidos

⚠️ISPĖJIMAS. Naudojant motociklą galima susižeisti, sužeisti keleivį ar aplinkinius.

Perskaitykite visus šio vadovo nurodymus ir susipažinkite su kiekviena motociklo funkcija. Išklauskite saugos instruktažą ir susipažinkite, kaip valdyti motociklą skirtingose situacijose ir važiuojant skirtingais reljefais.

Amžiaus riba

ISPĖJIMAS. Motociklą draudžiama vairuoti nepilnamečiams ir juo draudžiama vežti keleivius jaunesnius kaip 12 m. keleivius.

Jeigu jaunesnis vaikas naudojasi šiuo motociklu, kyla didesnė rizika sunkiai susižaloti ar net žūti. Tačiau net jei vaikui ir leidžiama naudotis motociklu dėl pakankamo amžiaus, tam vaikui gali stigti reikiamų įgūdžių vairuoti šį motociklą bei važiuojant priimti teisingus sprendimus, todėl rizika susižeisti ir patekti į nelaimingą atsitikimą išlieka. Vairuoti šią transporto priemonę leidžiama tik nustatyto amžiaus sulaukusiems, įgudusiems ar vairuotojo pažymėjimą turintiems asmenims.

Teisėtas keleivių skaičius

⚠️ISPĖJIMAS Draudžiama vežti daugiau keleivių, nei leidžiama.

Vežti keleivių, nei leidžiama, yra nelegalu ir ženkliai suprastina motociklo važiavimo savybes ir gali baigtis nelaimė.

Saugaus važiavimo priemonės

⚠️ISPĖJIMAS. Vairuotojas privalo dėvėti patvirtinta naudoti šalną ir apsauginę aprangą. Važiuojant nedėvint patvirtinto šalmo kyla didesnė rizika įvykus avarijai sunkiai susitrenkti galvą ir net žūti. Važiuojant nedėvint apsauginių akinių kyla didesnė rizika įvykus avarijai sunkiai susižeisti akis ir net žūti. Važiuodami visada naudokite visą reikiamą saugos įrangą ir būkite saugūs.

Alkoholio ir vaistų vartojimas

⚠️ISPĖJIMAS Nevažiuokite motociklu apsvaigę nuo alkoholio, narkotinių medžiagų arba pavartoje vaistų.

Alkoholio vartojimas, narkotinių medžiagų arba vaistų vartojimas ženkliai susilpnina vairuotojo gebėjimą priimti teisingus sprendimus ir sulėtina reakciją, suprastėja vairuotojo aplinkos suvokimas ir pusiausvyra ir taip padidėja rizika sukelti avariją. Nevažiuokite motociklo pavartoję alkoholio, narkotinių medžiagų ar vaistų.

Greičio viršijimas

⚠️ISPĖJIMAS Neviršykite greičio.

Viršijant greitį padidėja rizika prarasti valdymą ir sukelti avariją. Pasirinkite saugų greitį atsižvelgdami į vežamą apkrovą, reljefą, kelio matomumą, važiavimo sąlygas ir neviršykite leistino greičio.

Kaskadiniai triukai

⚠️ISPĖJIMAS Nemėginkite daryti kaskadinių triukų.

Bet kokie tokie triukai kaip slidinėjimas, šokinėjimas, rato iškėlimas ir t.t. yra pavojingi ir juos atliekant įmanoma sunkiai susižeisti. Važiuokite paprastai.

Patikra ir techninė priežiūra

⚠️ISPĖJIMAS Prieš važiuodami įvertinkite motociklo būklę ir reguliariai ją techniškai prižiūrėkite.

Reguliariai tikrinant motociklo būklę ženkliai sumažėja avarijos rizika. Palaikykite gerą motociklo techninę būklę. Vadovaukitės pateikiamomis patikros ir techninės priežiūros instrukcijomis.

Rankų ir kojų atitraukimas nuo motociklo

⚠️ISPĖJIMAS Važiuodami iokiu būdu neatitraukite rankų nuo vairakočio, o kojų – nuo pedalu.

Atleidus bent vieną ranką nuo vairakočio ar koją nuo pakojos tampa žymiai sunkiau suvaldyti motociklą, galima prarasti pusiausvyrą ir iš jo išvirsti. Nelaikant kojų ant pedalu galima nesuspėti jų uždėti atgal ir pavėluoti akceleruoti arba stabdyti ir sukelti avariją.

Padangų dydis

⚠️ISPĖJIMAS Nenaudokite netinkamo dydžio, netinkamo ir nevienodo slėgio padangų.

Važiuojant netinkamomis padangomis padidėja avarijos rizika. Važiuoti netinkamomis padangomis yra draudžiama. Reguliariai matuokite padangų slėgį, kad jis būtų tinkamo slėgio ribose.

Įrangos modifikacijos

⚠️ISPĖJIMAS Atlikti nestandartines modifikacijas yra draudžiama.

Bet kokios modifikacijos keičia motociklo valdomumą ir padidina avarijos riziką. Todėl ant motociklo draudžiama montuoti papildomą įrangą, kuri padidintų jo greitį ar galią ir atlikti kitas panašaus pobūdžio modifikacijas. Bet kokia montuojama įranga ir priedai turi būti originalaus gamintojo ir skirta naudoti būtent su šiuo motociklu.

Rakteliai

⚠️ ISPĖJIMAS Nepalikite rakteliu istatytu į motociklą. Prieš nulipdami užrakinkite koto užraktą.

Palikus raktelius, motociklu gali pasinaudoti pašaliniai asmenys ir sukelti avariją ar apgadinti turtą. Todėl jei nenaudojate motociklo, pasiimkite raktelius su savimi.

Gabenimo pavojai

ISPĖJIMAS. Nevežkite degių, sprogių ar kitų pavojingų daiktų.

Vežant tokius daiktus įmanoma sunkiai susižeisti ir sukelti nelaimę.

Naudojimo sritis

ISPĖJIMAS. Nevažiuokite keliais, kurie neatitinka transporto priemonės naudojimo srities.

Ši transporto priemonė yra suprojektuota važiuoti padidinta apkrova įprastais keliais ir taip pat važiuoti bekele (negrįstais keliais). Transporto priemonė nėra skirta lenktyniauti.

TRANSPORTO PRIEMONĖS APŽVALGA

Iš kairės

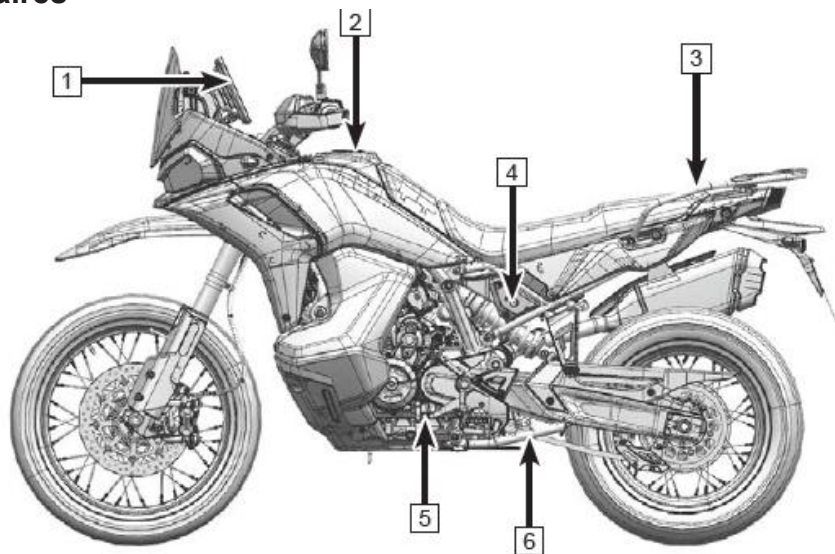

1. Centrinis monitorius
2. Degalų bako užraktas
3. Keleivio turėklas
4. Sėdynės fiksatorius
5. Bėgių svirtis
6. Atraminė kojėlė

Iš dešinės pusės

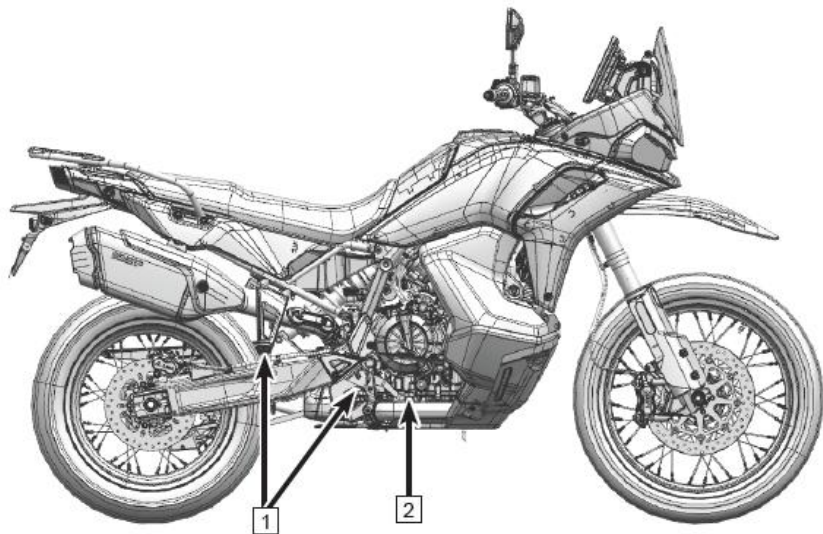

1. Kojų atrama
2. Galinio stabdžio svirtis

Iš viršaus

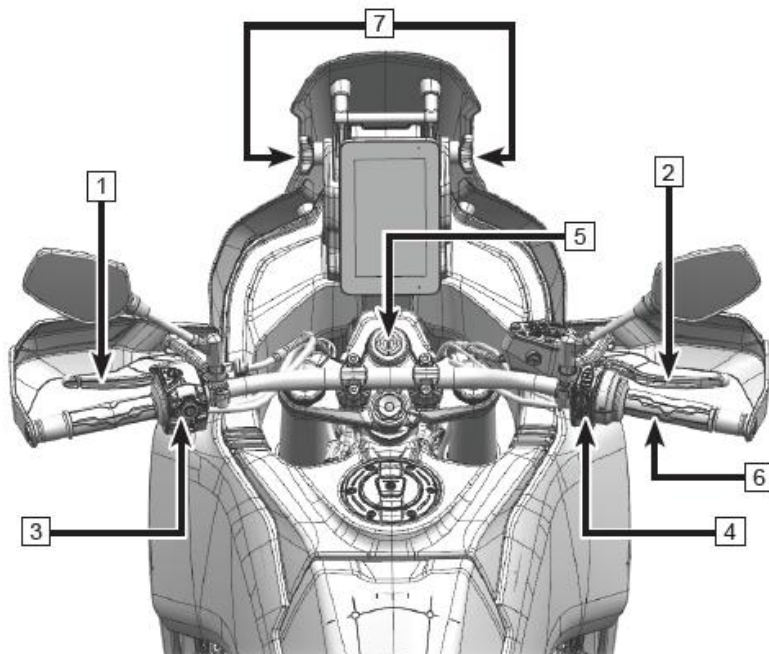

1. Sankabos svirtis
2. Priekinių stabdžių svirtis
3. Kairysis vairakočio jungiklis
4. Dešinysis vairakočio jungiklis
5. Degimo jungiklio užraktas
6. Akceleratorius
7. Priekinio stiklo reguliavimo rankenėlė

VALDYMO DALYS

Sankabos svirtis

Sankabos svirtis [1] įrengta kairėje vairakočio pusėje. Sankaba yra laidinė. Svirties atstumą nuo vairakočio galite reguliuoti sukdami svirties reguliavimo rankenėlę.

Sukant rankenėlę pagal laikrodžio rodyklę, svirtis pritraukiama arčiau vairakočio.

Sukant rankenėlę prieš laikrodžio rodyklę, svirtis atitraukiama toliau vairakočio.

Priekinio rankinio stabdžio svirtis

Priekinio rankinio stabdžio svirtis [2] įrengta vairakočio dešinėje.. Priekinių stabdžių apkaba suveikia nuspaudus priekinio rankinio stabdžio svirtį.

Svirties atstumą nuo vairakočio galite reguliuoti sukdami svirties reguliavimo rankenėlę.

Sukant rankenėlę pagal laikrodžio rodyklę, svirtis pritraukiama arčiau vairakočio.

Sukant rankenėlę pagal laikrodžio rodyklę, svirtis atitraukiama toliau vairakočio.

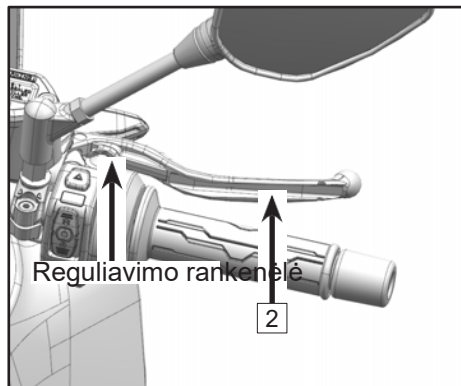
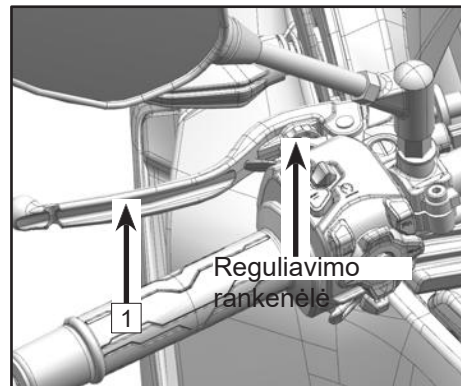

Stabdžio svirties ir sankabos svirties reguliavimo diapazonas yra ribotas. Nesukite reguliavimo rankenėlės per toli ir sukite tik ranka. Reguluokite rankenėlę tik visiškai sustoję.







Kairysis vairakočio jungiklis

Kairysis vairakočio jungiklis [1] įrengtas kairėje vairakočio pusėje.

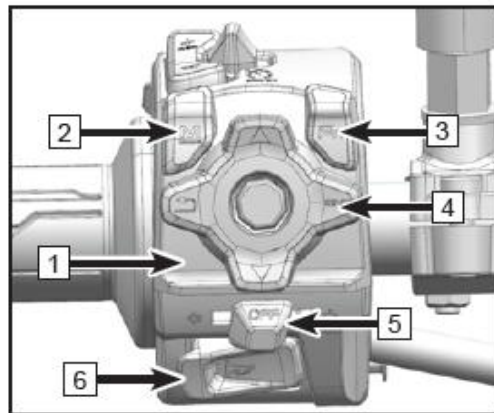
Kairiojo vairakočio jungiklio funkcijos

2	Režimo perjungimas:	M MODE	Paspauskite jungiklį norėdami perjungti važiavimo režimą. Kai įjungta ABS arba TC funkcija, palaikius jungiklį nuspaustą bent 3 sekundes įjungiamas bekelės (OFF-ROAD) režimas ir išjungiamos ABS ir TC funkcijos.
3	Funkcijos mygtukas	Fn	Paspaudus įsijungia ciklo meniu – Fn meniu.
4	Menu mygtukas	Monitoriaus valdymas aprašytas atitinkamame skyriuje.	
5	Posūkio signalo jungiklis		Pasukus jungiklį į dešinę dega posūkio į dešinę žibintas.
			Pasukus jungiklį į kairę dega posūkio į kairę žibintas.
		IŠJUNGT A (OFF)	Nuspaudus posūkio signalo jungiklį, išjungiamas posūkio į kairę / dešinę signalas.





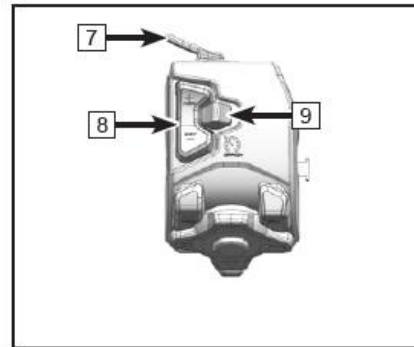

6	Garsinis signalas		Trumpai nuspaudus mygtuką, nuskamba garsinis signalas.
7	Žibintų šviesumo jungiklis		Šioje padėtyje veikia tolimosios šviesos.
			Šioje padėtyje veikia artimosios šviesos.
			Šis mygtukas įjungia lenkimo žibintą.
8	Greičio palaikymo sistemos mygtukas	RES/+	Žr. prietaisų skydelio skyrių.
		SET/-	
9	Greičio palaikymo sistemos įjungimo (išjungimo) jungiklis		Žr. prietaisų skydelio skyrių.



Dešinysis vairakočio jungiklis

Dešinysis vairakočio jungiklis **1** įrengtas dešinėje vairakočio pusėje.

Dešiniojo vairakočio jungiklio funkcijos

2	Paleidimo ir stabdymo jungiklis		Pasukus raktelį į šią padėtį, pertraukiama degimo grandinė ir užgesinamas variklis. Variklis neužsiveda.
			Pasukus raktelį į šią padėtį, motociklą galima užvesti.
			Pasukite raktelį į šią padėtį, užvedamas variklis.
3	Pavojaus žibinto jungiklis		Paspaudus įsijungia pavojaus žibintas.

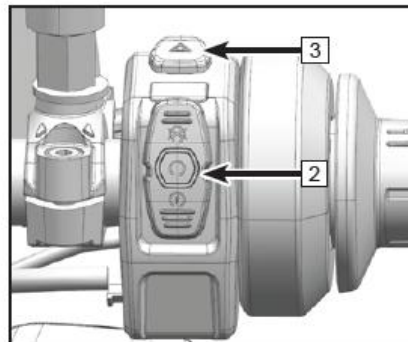
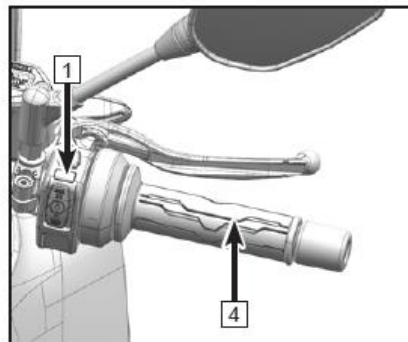

Elektroninio akceleratoriaus pedalas

Automobilyje įrengta elektroninis akceleratorius [4].

Pasukus akceleratoriaus rankeną, ECU valdiklis įvertina įleidžiamą orą, variklio apsukas, bėgį, variklio temperatūrą, važiavimo režimą ir pagal tai nustato, kiek degalų geriausia įleisti į variklį.

Elektroninis akceleratorius užtikrina geriausią degalų ekonomiją ir valdymo pojūtį.

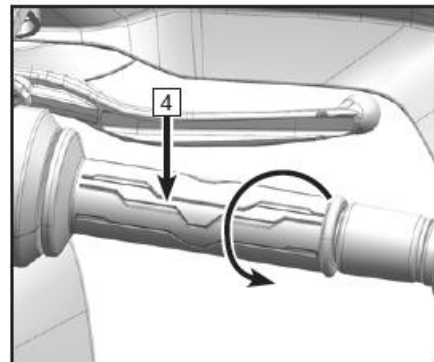

Užraktai

Degalų bako užraktas [1]



Prieš atidarant šį užraktą: Reikia būti sustojus ir užgesinti variklį.

Atidarykite bako užrakto dangtelį.

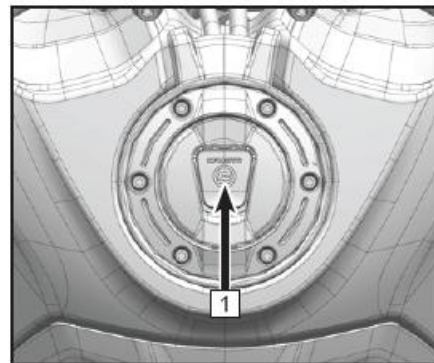
Pasukę raktelį atrakinkite užraktą. Atidarykite bako dangtelį.



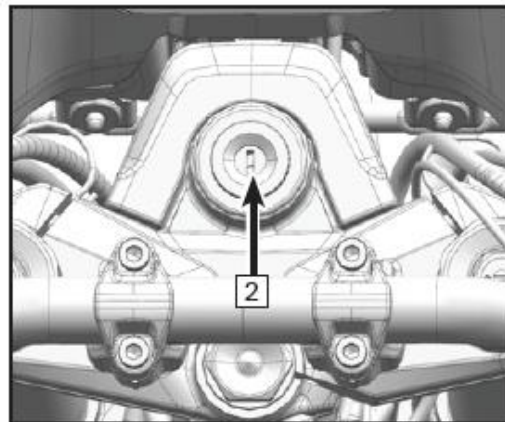

Užvedimo / vairakočio užraktas [2]

Vairakočio užraktas		Pasukite raktelį į šią padėtį, kad atjungtumėte degimo grandinę ir užblokuotumėte vairakotį. Tada ištraukite uždegimo raktelį.
Stop		Pasukite raktelį į šią padėtį, kad atjungtumėte degimo grandinę ir užgesintumėte variklį. Variklis neužsives. Tada ištraukite uždegimo raktelį.
Užvedimas		Pasukus raktelį į šią padėtį, variklis vedasi ir motociklo elektros grandinės yra sujungtos. Raktelio toliau nebegalima sukti.



Vairakočio užblokovimas / atblokovimas

PASTABA: Pastatykite motociklą ant tvirto ir plokščio paviršiaus, kad jis nenuslystų ir nenuvirstų.

Blokavimas		Užgesinkite variklį, pasukite vairakotį visa eiga į kairę, įspauskite raktelį ir pasukite kairėn į padėtį, kad užrakintumėte vairakotį. Tada ištraukite uždegimo raktelį.
Atblokovimas		Įstatykite raktelį į užvedimo ir vairakočio užrakto spynelę ir sukite dešinėn į padėtį, kad atrakintumėte vairakotį (vairakotis atsiblokuoja patogiau pasukus jį į kairę). Tada ištraukite uždegimo raktelį.

⚠️ ATSARGIAI

Nepalikite maitinimo įjungto ilgam esant neužvestam varikliui, nes taip galima išseikvoti energiją, dėl ko variklis vėliau tinkamai nedirbs.

Sėdynės fiksatorius

Sėdynės fiksatorius [3] įrengtas kairėje motociklo pusėje.

Sėdynę galima atrakinti įstačius raktelį ir sukant jį pagal laikrodžio rodyklę.

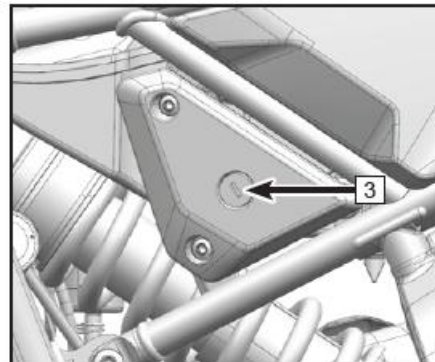

Bėgių svirtis

Bėgių svirtis [1] įrengta kairiau variklio.

Susireguliuokite svirties padėtį pagal vairavimo įpročius.

Vidurinio jungiamojo strypo sraigto sriegio abiejų galų ilgis yra reguliuojamas. Vieno sriegio reguliavimo diapazonas yra 5 mm – 11 mm

Abiejuose galuose atlaisvinkite fiksavimo veržles [2].

Sukite jungiamąjį strypą [3], kad reguliuotumėte svirties aukštį.

Svirčiai paaukštinti, sukite vidurinį jungiamąjį strypą [3] pagal laikrodžio rodyklę [a].

Svirčiai pažeminti, sukite vidurinį jungiamąjį strypą [3] prieš laikrodžio rodyklę [b].

Sukimo momentas: 4.4 ft-lb (6 N•m)

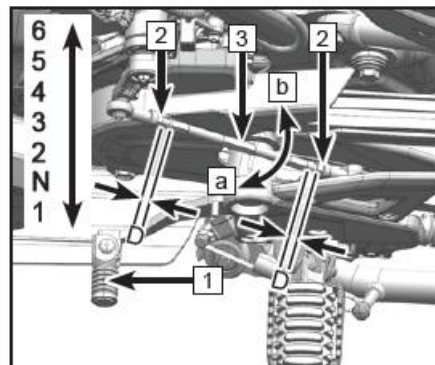

Galinio stabdžio svirtis

Galinio stabdžio svirtis [1] įrengta dešiniau variklio. Įminkite galinio stabdžio svirtį, kad šio stabdžio apkaba imtų stabdyti motociklą.

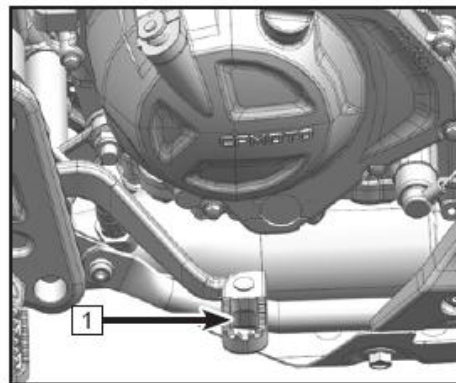

Atraminė kojėlė

Atraminė kojėlė [1] įtaisyta motociklo kairėje. Ji skirta pastatyti motociklą.

PASTABA. Pakelti kojėlę reikia važiuojant, nes ji susieta su variklio užvedimo apsaugos sistema.

Kai kojėlė yra nuleista, motociklas užsiveda tik įjungus neutralų bėgį.

Kai kojėlė pakelta, ši apsaugos sistema yra neaktyvi. Pakelti kojėlę reikia važiuojant bet kuriuo režimu.

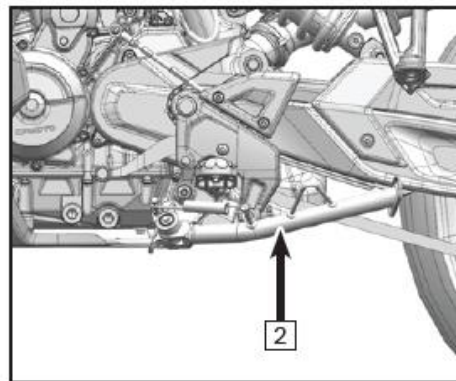

Keleivio turėklas

Keleivio turėklai [1] yra pritvirtinti prie motociklo ir keleivis gali jų įsikibti ir laikytis.

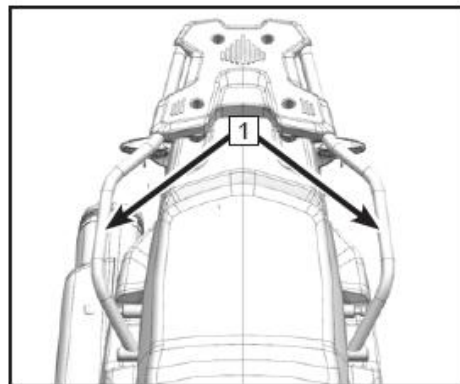

Pakojos prietaisas

Pakojos [2] yra pritvirtintos ant motociklo ir skirtos operatoriumi bei keleiviui atremti kojas.

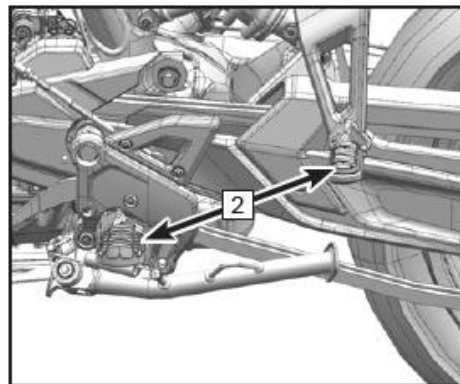

Priekinio stiklo aukščio reguliavimas

Priekinio lango aukštis yra reguliuojamas. Sukant reguliavimo rankenėlę [1] galima nuleisti arba pakelti priekinį stiklą. Kai rankenėlė nebesisuka, pasiekta didžiausia pakėlimo arba nuleidimo riba.

Reguliavimo diapazonas: 50 mm

PASTABA. Registruodami motociklą savo šalies transporto registracijos įstaigoje, nustatykite gamyklinį (žemiausią) priekinio lango aukštį.

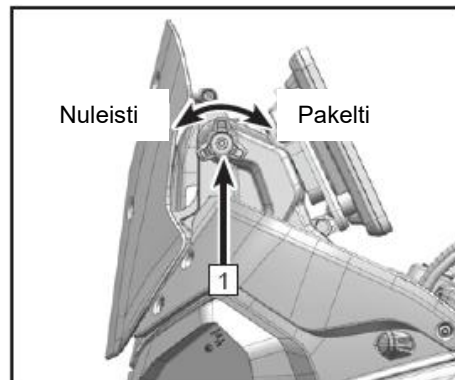

USB išvesties lizdo komplektas

USB išvesties lizdas [2] įrengtas kairėje transporto priemonės kėbulo pusėje. Į šį lizdą galite prijungti elektroninius prietaisus, pvz., telefoną.

Jame veikia „Type-A“ ir „Type-C“ jungtys.

Pagrindiniai elektros sistemos duomenys:

1. Vardinė įtampa: 12V nuolatinė srovė (DC)
2. Darbinė įtampa: DC 10V–24V
3. Išvesties galios režiai: DC 3V–12V
4. Didžiausioji išvesties galia: 18W+18W (5V@3A, 9V@2A, 12V@1,5A)

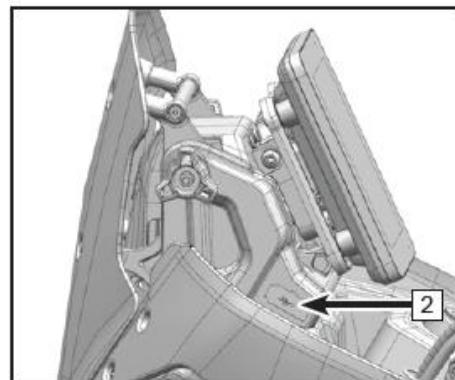

EKRANAS

PASTABA

Dėl centrinio monitoriaus funkcijos reguliavimo ir versijos naujinių bei dėl atnaujintų konfigūracijų, tam tikra monitoriaus informacija gali skirtis. Skaitydami šį skyrį visada turėkite tai omenyje.

Centrinis monitorius

Ekranas įrengtas vairakočio priekyje ir dalijamas į dvi sritis:

- 1 : Ekranas rodikliai
- 2 : Važiavimo informacija

Įsijungimas ir patikra

Įsijungimas

Monitorius įsijungia įjungus transporto priemonės maitinimą.









Patikra







Įjungtas monitorius iš pradžių įsijungia savidiagnostikos režimu, kurio metu rodoma paleidimo animacija ir užsidega indikatorius lemputės. Pasirinkimo mygtukai neveikia, kol nesibaigia savidiagnostikos režimas.



Ekranu indikatoriai



Eil. nr.	Simbolis	Būsena	
1		Mirksi	Mirksint posūkio žibintų indikatoriams, mirksi ir atitinkami posūkio žibintai.
2		Mirksi / dega	TC lemputės funkcijos: TC veikia  , TC gedimas  , TC neveikia  . Kai TC veikia, TC lemputė mirksi. Aptikus gedimą, užsidega TC gedimo lemputė. Kai TC neveikia, TC lemputė nedega. TC lemputė dega veikiant ECU diagnostikos režimui.
3		Ijungta	Ijungus maitinimą užsidega ABS lemputė. Ji užgęsta užvedus variklį. Jeigu aptiktas ABS sistemos gedimas, lemputė neužgęsta. Tokiu atveju ABS sistema neveikia, bet stabdžiai toliau veikai įprastai. Važiukite nedideliu greičiu ir staigiai nestabdykite. Kreipkitės į „CFMOTO“ pardavėją, kad apžiūrėtų ABS sistemą.
4		Ijungta	Kai akumulatoriaus indikatorius dega raudona spalva, laiku įkraukite akumuliatorių.
5		Ijungta	Padangų slėgio lemputė užsidega aptikus neįprastą slėgį arba kai nutrūksta jutiklio signalas. Užsidegus šiai lemputei sustokite ir apžiūrėkite padangas. Nustatę neįprastą būklę, kreipkitės į „CFMOTO“ pardavėją. Jeigu nieko neįprasto nepamatėte, važiuodami neskubėkite, palaikykite reikiamą padangų slėgį ir sutvarkykite padangas. Jeigu nutrūko jutiklio signalas, nebevažiuokite ir kreipkitės į „CFMOTO“ atstovybę.

6		Ijungta	Išjungto variklio indikatorius dega išjungus variklį.
7		Ijungta	Gabaritinių žibintų indikatorius dega įjungus gabaritinius žibintus.
8		Ijungta	Tolimųjų šviesų indikatorius dega įjungus tolimąsias šviesas.
9		Ijungta	Alyvos slėgio įspėjimo indikatorius dega kai alyvos slėgis yra labai žemas. Laiku papildykite alyvos, kad nekenktumėte varikliui.
10		Ijungta	Kai įjungtas maitinimas, bet variklis dar neužvestas, dega EFI gedimo indikatorius. Jeigu indikatorius neužgęsta užvedus variklį, sistema aptiko gedimą. Jeigu dega EFI gedimo indikatorius, nebevažiuokite ir kreipkitės į pardavėją dėl patikros.
11			Kai dega ši lemputė, ekranas pašviesėja arba patamsėja priklausomai nuo aplinkos apšvietimo lygio.

Važiavimo informacija

Sportinio režimo kamera (ne visose rinkose)

Ši kamera filmuoja ir įrašo, kaip važiuojate. Kamera veikia tik turint T-BOX modulį ir skirta tik „Insta x3“ (veikia ne visur). Naudotojai programėlėje „CFMOTO“ gali įsigyti terminuoto laikotarpio prenumeratą (vieno mėnesio, pusmečio, metų). Pasirūpinkite, kad motociklas „Bluetooth“ ryšiu būtų susietas su kamera.

Pagrindinės funkcijos:

1. Filmavimo pradžia: Kai kamera jau susieta su motociklu, ilgiau nei sekundę palaikykite nuspaustą vairakočio kairėje esantį mygtuką ▾, kad pradėtumėte filmuoti vaizdą.
2. Filmavimo pabaiga: Kai kamera filmuoja, ilgiau nei sekundę palaikykite nuspaustą vairakočio kairėje esantį mygtuką ▾, kad baigtumėte filmuoti.
3. Susiejimas: Kai įranga susieta, naudotojo sąsajoje matysite tai patvirtinantį ženkliuką ir likusią kameros įkrovą.
4. Simbolis „Filmuojama“: Kameros simbolis skydelyje taps raudonas ir pradės mirksėti, taip įspėdamas apie filmavimo režimo pakeičius.
5. Motociklo informacija: „Bluetooth“ ryšiu galima perduoti važiavimo informaciją (greitis, bėgis, apsukos, posvyris, maršrutas ir kt.). Montuojant vaizdo įrašą galima naudoti modulį „CFMOTO“.



Bėgių rodinys

Rodo dabartinį bėgį. Neutralus bėgis rodomas žalia spalva.

Variklio apskos

Variklio apskos matuojamos 1000 sūkių per minutę.

Prasivažinėjimo laikotarpiu venkite didelių apskų. Stenkitės, kad apskų skaičius nepatektų į raudoną spidometro sritį, nes kitaip variklis tarnaus trumpiau. Smarkiai nedidinkite variklio apskų jam neįšilus.

Muzika / skambučiai

Kai leidžiama muzika iš „Bluetooth“ ryšiu susieto telefono. Šioje srityje matysite grojamą muziką. Jeigu groja muzika ir jums kažkas skambina, vairakočio kairėje mygtuku ENT galite atsilipti arba mygtuku ↶ jį atmesti.



Laikrodis

Rodo esamą laiką.

Meniu galite nustatyti laiką.

Meniu galite pasirinkti 12 arba 24 valandų laiko formatą.

Greitis

Rodo važiavimo greitį.

Meniu galima pasirinkti greičio matavimo vienetus: mph arba km/h.

„Bluetooth“

„Bluetooth“ ryšiu galima su motociklu susieti telefoną ir šalną.

Kai naudotojo mobilusis telefonas / šalnas „Bluetooth“ ryšiu susietas su motociklu, ekrane matysite telefono logotipą, šalmo logotipą (šalnas 1 ir šalnas 2) ir šių įrenginių akumuliatoriaus įkrovą.

Muzikos ir skambučių funkcijos veikia tik kai telefonas ir (ar) šalnas yra deramai susieti su motociklu.

Padangų slėgio rodinys

Čia rodomas priekinės ir galinės padangų slėgis bei temperatūra.

1-a infoeilutė

Čia galite pasirinkti norimą matyti informaciją Pasirinkimai: ODO, TRIP1, TRIP2.



Greičio palaikymo sistemos ekranas(2- 1)

Greičio palaikymo sistemą sudaro jungiklis ir greičio reguliavimo mygtukas, kurie įrengti kairiajame vairakočio jungiklyje. Palaikomą greitį galima rinktis važiuojant 3–6 bėgiais. Jis gali būti nuo 40 km/h (25 mph) iki 160 km/h (99 mph). Įjungus šią funkciją, nereikia spausti akceleratoriaus, o motociklas pats palaiko pasirinktą greitį. Nustatydami palaikomą greitį neviršykite kelyje leistino važiavimo greičio.

Kaip įjungti greičio palaikymą:

- Reguluokite greitį 40 km/h (25 mph)–160 km/h (99 mph) diapazone, važiuokite ne mažesniu nei 3-iu bėgiu ir įjunkite sistemą nuspausdami jungiklį [9] į dešinę.
- Trumpu mygtuko „SET/-“ paspaudimu sistema nustatys esamą greitį kaip palaikytiną greitį ir toliau važiuos šiuo greičiu.
- Trumpu mygtuko „SET/-“ paspaudimu palaikomas greitis sumažėja 2 km/h (1,2 mph).
- Trumpu mygtuko „RES/+“ paspaudimu palaikomas greitis padidėja 2 km/h (1,2 mph).
- Ilgiau palaikius šiuos mygtukus, palaikomas greitis keičiasi sparčiau negu spaudžiant mygtuką kelis kartus.
- Važiudami įjungę greičio palaikymo sistemą, aplenkite kitus eismo dalyvius naudodami akceleratorių. Šiuo metu motociklo greitį vėl valdo vairuotojas. Atleidus akceleratorių, greitis sumažėja iki nustatytojo palaikymo greičio.

Kaip išjungti greičio palaikymą:

- Greičio palaikymo sistema išsijungia vairuotojui aktyvavus stabdžius, panaudojus sankabą arba perjungus bėgį.

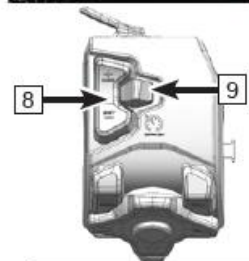

8	RES/+
	SET/-

Greičio palaikymo sistemos ekranas(2- 2)

- Jei motociklas sulėtėja iki 40 km/h (24,8 mph) arba viršija 160 km/h (99 mph) greitį, greičio palaikymo sistema išsijungia automatiškai.
- Sistema taip pat išsijungia nuspaudus jungiklį [9] į kairę arba išjungus maitinimą.

Greičio palaikymo funkcijos atkūrimas

- Nuspaudus stabdžius, sankabą arba perjungus bėgį, greičio palaikymo sistema išsijungia. Trumpai nuspaudus „RES/+“ atkuriami buvusi greičio palaikymo funkcija (jei vis dar važiuojama tinkamu bėgiu ir greičiu) su paskutinį kartą nustatytais nustatymais. Trumpai nuspaudus „SET/-“ greičio palaikymo funkcija veikia, bet ne paskutinį kartą nustatytais nustatymais, o nauju, paspaudimo metu užfiksuotu greičiu (jeigu vis dar važiuojama tinkamu bėgiu ir greičiu).

PAVOJUS

Jei sistema jums tuo metu nereikalinga, išjunkite ją, kad ji nesiaktyvuotų pati. Reguluodami palaikomą greitį būkite itin atidūs.

Nenaudokite šios sistemos važiuodami intensyviame eisme, esant staigiems posūkiams, vingiuotame, slidžiame ar šlapiame kelyje, apsnigtame ar apšalusiam kelyje, šlaituose. Taip įmanoma prarasti valdymą ir pakliūti į avariją.

Vairuotojas visada yra atsakingas už važiavimą, todėl visada geriau patikėti vairavimą žmogui, o ne sistemai. Kai motociklas važiuoja pats palaikydamas greitį, vairuotojas gali greitai ir bet kada susigrąžinti valdymą įmindamas stabdį, paspausdamas sankabą arba perjungdami bėgį. Akceleruojant, greitį valdo operatorius.

Greičio palaikymo sistema yra skirta tik leisti vairuotojui pailsėti. Ji neskirta naudoti kaip paskata važiuoti stingant įgūdžių. Važiuoti veikiant šiai funkcijai reikia itin atsargiai.

Viršyti greitį draudžiama. Viršydami greitį keliate pavojų sau ir kitiems eismo dalyviams. Neviršykite leistino važiavimo greičio ir nustatykite palaikomą greitį atsižvelgdami į jį. Didžiausias palaikomas greitis yra 160 km/h (99 mph).



Aušinimo skysčio temperatūra

Aušinimo skysčio temperatūra rodoma padalomis. Kuo aukštesnė temperatūra, tuo daugiau rodoma padalų. Kai paskutinė padala užsidega raudonai, skysčio temperatūra siekia 115 °C.

⚠️ ĮSPĖJIMAS

Per aukšta temperatūra kenkia varikliui.

Kai aušinimo skysčio temperatūra tampa per aukšta, pastatykite motociklą nepažeisdami taisyklių ir palaukite, kol skystis atvės.

Aušinimo sistemai atvėsus įpilkite trūkstamą kiekį aušinimo skysčio.

Jei važiuojant įprastomis sąlygomis aušinimo skystis per daug įkaista gan dažnai, kreipkitės į įgaliotą „CFMOTO“ aptarnavimo centrą.

Galinio rato ABS lemputė

Išjungus galinio rato ABS, dega atitinkama lemputė.

Transporto priemonės režimas

Motociklas gali važiuoti standartiniu, sportiniu ir lietaus režimu, atsižvelgiant į aplinkybes.



Atraminės kojelės lemputė

Atlenkus kojelę užsidega lemputė. Jai degant motociklas užsiveda tik įjungus neutralų bėgį.

2-a infoeilutė

Čia galite pasirinkti norimą matyti informaciją
Pasirinkimai: Atstumas, įtampa, suvartojamas kuras, vidutinės kuro sąnaudos, vid. greitis

Degalai

Degalų lygis rodomas padalomis. Kuo daugiau rodoma padalų, tuo daugiau bako yra likę degalų. Degalų lygis pradeda mažėti tada, kai degalų lygis ištuštėja iki pusės bako. Kai užpildyta daugiau kaip pusė bako, rodomos visos degalų lygio padalos.

Ekranu meniu

Ekranu meniu galite sureguliuoti nustatymus pagal save.

Ekranu meniu atsidaro vairakočio kairėje paspaudus meniu mygtuką.

ISPĖJIMAS

Meniu veikia tik kai motociklas saugiai stovi.

Meniu mygtukas įrengtas ant kairiojo vairakočio jungiklio ir yra skirtas valdyti ekranu funkcijas.



Veiksmo mygtukas	Pagr. sasaja	Meniu	Meniu (muzikos sasaja)	Skambučiai (bet kuri sasaja)	Groti muzika (pagr. sasaja)	Muzika (projekcija)	Gedimai (bet kuri sasaja)
Nusp. trumpai Δ	Ijungti 1-a infoeilute	Aukštyn	Pagarsinti	Pagarsinti	Pagarsinti	Pagarsinti	Nėra
Nusp. ilgai Δ	Atkurti esama kelione	Grižti į ankstesne parinkti	Perjungti ankstesne daina	Nėra	Perjungti ankstesne daina	Perjungti ankstesne daina	Nėra

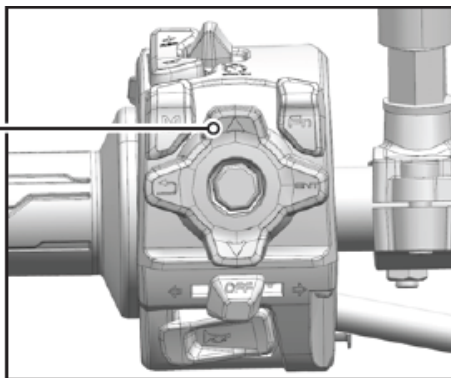

Veiksma mygtukas	Pagr. sasaja	Menu	Menu (muzikos sasaja)	Skambučiai (bet kuri sasaja)	Groti muzika (pagr. sasaja)	Muzika (projekcija)	Gedimai (bet kuri sasaja)
Nusp. trumpai ▾	Ijungti 2-ą infoeilutę	Žemyn	Patildyti	Patildyti	Patildyti	Patildyti	Nėra
Nusp. ilgai ▾	Negalioja	Kita parinktis	Perjungti kita daina	Negalioja	Perjungti kita daina	Perjungti kita daina	Nėra

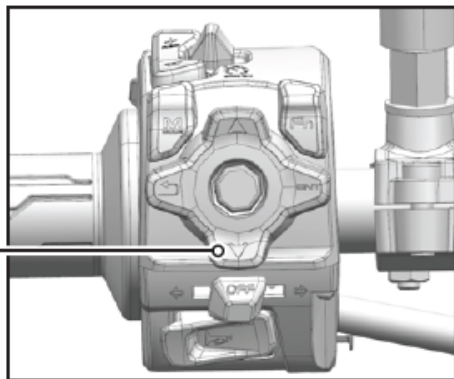

Veiksmo mygtukas	Pagr. sąsaja	Meniu	Meniu (muzikos sąsaja)	Skambučiai (bet kuri sąsaja)	Groti muziką (pagr. sąsaja)	Muzika (projekcija)	Gedimai (bet kuri sąsaja)
Trumpai nusp. Patvirtinimo mygtuką	Atidaryti paskutinę meniu parinktį	Atidaryti kito lygio meniu/patvirtinti	Leisti/stabdyti	Atsileipti	/	Leisti/stabdyti	/
Ilgai nusp. Patvirtinimo mygtuką	Nėra	Atidaryti nustatymą (tik nustatyti bėgio didinimo apskas)	Nėra	/	Leisti/stabdyti	/	/
Trumpai nusp. grįžimo mygtuką	Jei iššoka gedimo langas, atšaukti šį langą (1 paspaudimas vienam gedimui)	Grįžti į paskutinio lygio meniu	Grįžti į paskutinio lygio meniu	Atmesti skambučius/padėti ragelį	/	/	Atšaukti gedimų rodinį (vienas paspaudimas vienam gedimui)

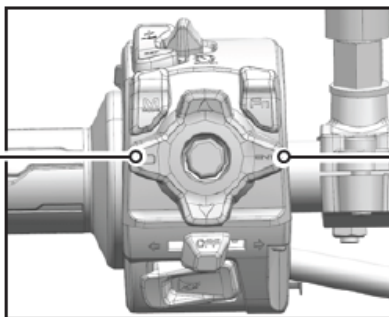

PASTABA. Mygtukų pirmenybė: Skambučiai > gedimai > telefonas > muzika > kiti

Transporto priemonės informacija

Informacijos skiltyje galite tikrinti ir nustatyti šiuos dalykus.

Tikrinami dalykai: Informacija (pagrindinė informacija, rida, gedimai, techninė priežiūra, programinės ir aparatinės įrangos versijos)

Reguliuojami dalykai: TCS, RW ABS, važiavimo režimas, greitasis bėgio perjungimas, raginimas didinti bėgį.

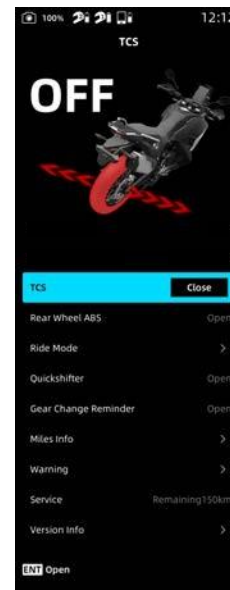

Pagrindinė informacija

Paspaudę ENT atsidarykite meniu.

Paspaudę \triangle ar ∇ pasirinkite **transporto priemonės informacijos skiltį** ir peržiūrėkite pagrindinę informaciją. Pvz., įkrovą, likusį nuvažiuoti atstumą, padangų temperatūrą, padangų slėgį ir aušinimo skysčio temperatūrą.



Traukos kontrolės sistema (TCS)

Traukos kontrolės sistema padeda išlaikyti geriausią trauką ir stabilumą pagal važiavimo sąlygas.

1. Ši sistema kontroliuoja variklio galią ir palaiko stabilumą bei trauką sumažinant įpurškiamą degalų kiekį, kad mažiau prisisuktų padangos.
2. Kai motociklas staigiai greitėja, traukos kontrolės sistema tvarkingai sukontroliuoja galios perdavimą ratams. Jeigu ratai prisisuka, ši sistema palaiko motociklo stabilumą sumažinant variklio perduodamą galią.
3. Važiuojant šlapiu keliu, ši sistema sumažina ratų prisisukimo tikimybę bei pagerina sukibimą ir stabilumą kelyje.

Paspaudę ENT atsidarykite meniu.

Paspaudę \triangle ar ∇ pasirinkite **transporto priemonės informacijos skiltį** ir paspauskite ENT.

Paspaudę \triangle ar ∇ pasirinkite **TCS** ir mygtuku ENT įjunkite (išjunkite) TCS.

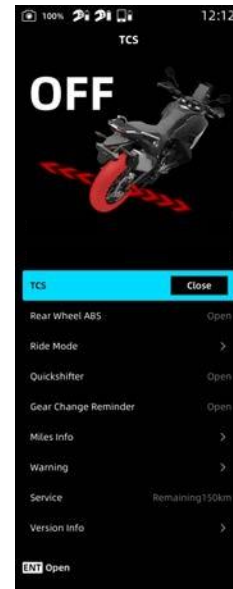

Galinių ratų ABS (RW ABS)

Transporto priemonės nustatymuose galite įjungti (išjungti) galinių ratų ABS funkciją. Kai įjungiamas maitinimas, ši funkcija įsijungia automatiškai.

Paspaudę ENT atsidarykite meniu.

Paspaudę \triangle ar ∇ pasirinkite **transporto priemonės informacijos skiltį** ir paspauskite ENT.

Paspaudę \triangle ar ∇ pasirinkite **RW ABS** ir mygtuku ENT įjunkite (išjunkite) RW ABS.

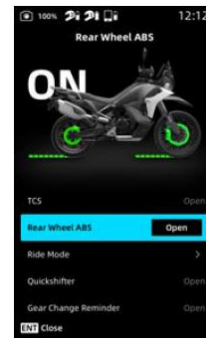
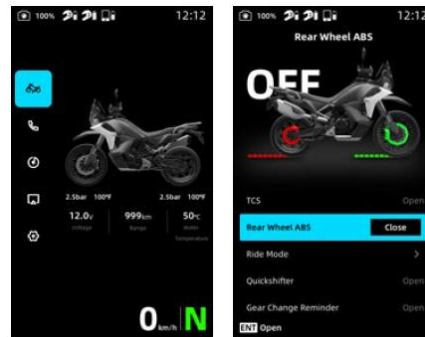

Transporto priemonės režimas

Transporto priemonė gali važiuoti skirtingais režimais, pritaikytais skirtingoms aplinkybėms ir važiavimo sąlygoms. Pasirinkite atitinkamą režimą pagal kelio sąlygas ir vairuotojo įgūdžius.

Paspaudę ENT atsidarykite meniu.

Paspaudę \triangle ar ∇ pasirinkite **transporto priemonės informacijos skiltį** ir paspauskite ENT.

Paspaudę \triangle ar ∇ pasirinkite **režimo pasirinkimo skiltį** ir paspauskite ENT.

Paspaudę \triangle ar ∇ pasirinkite norimą režimą ir paspauskite ENT.

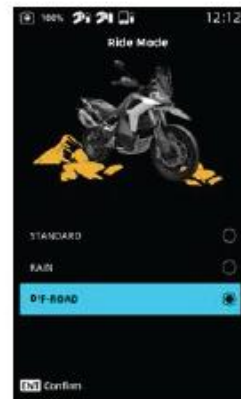

Greitasis bėgių perjungimas

Motociklas turi greitojo bėgių perjungimo funkciją. Įjungus šią funkciją, galima perjungti bėgį nespaudžiant sankabos svirties ir neatleidžiant akceleratoriaus. Bėgį galima perjungti be pertrūkio.

Ši funkcija pagal bėgio veleno poziciją įvertina poreikį perjungti bėgį ir perduoda variklio valdymo sistemai signalą perjungti bėgį. Kai ši funkcija išjungta, bėgis perjungiamas spaudžiant sankabos svirtį.

Greitojo bėgių perjungimo funkcija neveikia suėmus sankabos svirtį. Paspaudę ENT atsidarykite meniu.

Paspaudę \triangle ar ∇ pasirinkite **transporto priemonės informacijos skiltį** ir paspauskite ENT.

Paspaudę \triangle ar ∇ pasirinkite **greitąjį bėgių perjungimą** ir mygtuku ENT įjunkite (išjunkite) šią funkciją.

Pastaba: Jeigu ši funkcija įjungta ir variklis dirba nurodytame apskukų diapazone, bėgis padidinamas arba sumažinamas neliečiant sankabos svirties.

Mažiausios apskukos iki padidinimo (aps./min.) / didžiausios apskukos iki sumažinimo (aps./min.) pateiktos lentelėje žemiau.

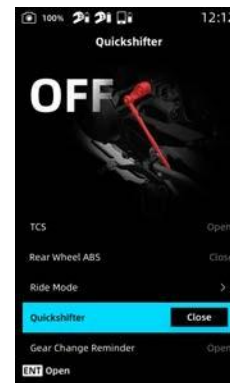

Bėgio didinimo apskukos	Bėgio mažinimo apskukos
1 bėgis → 2 bėgis : > 2000 aps./min.	6 bėgis → 5 bėgis : < 9000 aps./min.
2 bėgis → 3 bėgis : > 2000 aps./min.	5 bėgis → 4 bėgis : < 8750 aps./min.
3 bėgis → 4 bėgis : > 2200 aps./min.	4 bėgis → 3 bėgis : < 8500 aps./min.
4 bėgis → 5 bėgis : > 2300 aps./min.	3 bėgis → 2 bėgis : < 8000 aps./min.
5 bėgis → 6 bėgis : > 2400 aps./min.	2 bėgis → 1 bėgis : < 7500 aps./min.

Raginis didinti bėgį

Laiku perjungiant bėgius tausojama sankaba ir bėgiai jungiasi sklandžiau. Raginimas perjungti bėgį padeda geriau susipažinti su motociklo valdymu.

Didinti bėgį patariama pasiekus 6 500 aps./min.

Paspaudę ENT atsidarykite meniu.

Paspaudę Δ ar ∇ pasirinkite **transporto priemonės informacijos skiltį** ir paspauskite ENT.

Paspaudę Δ ar ∇ pasirinkite **raginimą didinti bėgį** ir paspaudę ENT įjunkite (išjunkite) šį raginimą.

Įjungus raginimo funkciją, ilgai paspaudus ENT atsidaro nustatymų langas.

Paspaudus ENT galima koreguoti apsukų vertę. Aukščiau ir žemiau tūkstančių vertės skaitmens '6' užsidega mygtukai \heartsuit ir \spadesuit .

(Paspaudę Δ reikšmę didinate 2-9, o su ∇ mažinate 9-2).

ENT mygtuku pereisite nuo tūkstančių vertės iki šimtų vertės.

Nustatę, patvirtinkite pasirinkimą mygtuku \rightarrow .

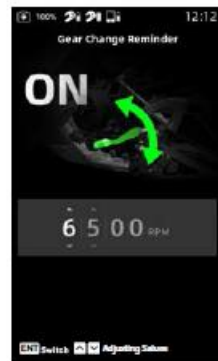
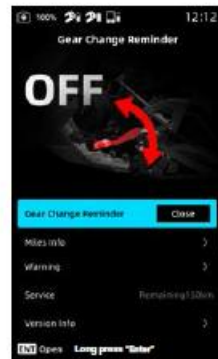

ODO (ridos) informacija

ODO informacijos skiltyje galite peržiūrėti visą ridą (ODO), kelionės ridas (TRIP 1, TRIP 2), važiavimo laiką, greitį ir degalų suvartojimą.

Paspaudę ENT atsidarykite meniu.

Paspaudę ENT atsidarykite meniu.

Paspaudę \triangle ar ∇ pasirinkite **transporto priemonės informacijos skiltį** ir paspauskite ENT.

Paspaudę \triangle ar ∇ pasirinkite **ODO informaciją** ir paspauskite ENT.

Paspaudę \triangle ar ∇ pasirinkite

ODO/TRIP1/TRIP2.

TRIP1/TRIP2 atkūrimas

Paspaudę \triangle ar ∇ pasirinkite kelionių **TRIP1/ TRIP2** ir ilgai nuspaudę ENT atstatykite ridą.

PASTABA. ODO skilties informacija nėra atstatoma.

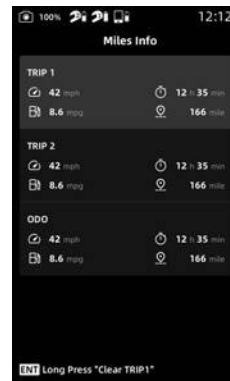
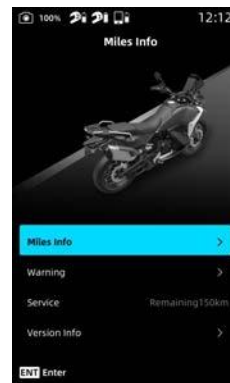

Gedimai

Gedimų ekrane galite peržiūrėti gedimo informaciją arba priminimą apie jį. Norėdami sutvarkyti nustatytą gedimą, kreipkitės į įgaliojantį „CFMOTO“ aptarnavimo centrą.

Paspaudę ENT atsidarykite meniu.

Paspaudę △ ar ▽ pasirinkite **transporto priemonės informacijos skiltį** ir paspauskite ENT.

Paspaudę △ ar ▽ pasirinkite **gedimų skiltį** ir paspaudę ENT peržiūrėkite išsamią informaciją. Išėikite paspausdami ENT.



Techninė priežiūra

Nustatymų skiltyje galite peržiūrėti, už kiek kilometrų bus reikalinga techninė priežiūra. Nuvažiavus atitinkamą skaičių kilometrų, ekrane pasirodys priminimas pristatyti motociklą apžiūrai į „CFMOTO“ aptarnavimo centrą.

Paspaudę ENT atsidadykite meniu.

Paspaudę \triangle ar ∇ pasirinkite **transporto priemonės informacijos skiltį** ir paspauskite ENT.

Paspaudę \triangle ar ∇ pasirinkite **techninio aptarnavimo skiltį** ir peržiūrėkite iki aptarnavimo likusį atstumą.

Šio atstumo atstatymas:

Paspaudę \triangle ar ∇ pasirinkite peržiūrėti likusį atstumą.

Palaikykite ENT 10 sekundžių, kad atstatytumėte.

Atlikus techninę priežiūrą „CFMOTO“ popardaviminio aptarnavimo centre, centro meistrai tvarkingai atkuria skaitiklį iki kitos techninės priežiūros. Nemėginkite atstatyti šio skaitiklio savarankiškai.



Versija

Čia rodomos ekrano programinės ir aparatinės įrangos versijos.

Paspaudę ENT atsidarykite meniu.

Paspaudę \triangle ar ∇ pasirinkite **transporto priemonės informacijos skiltį** ir paspauskite ENT.

Paspaudę \triangle ar ∇ pasirinkite **versijos skiltį** ir paspauskite ENT, kad peržiūrėtumėte informaciją. Norėdami išeiti, dar kartą paspauskite ENT.



Telefonas

Telefono meniu galite peržiūrėti šiuos dalykus: Kontaktiniai duomenys

Naujausi skambučiai

Paspaudę ENT atsidarykite meniu.

Paspaudę \triangle ar ∇ pasirinkite **telefono skiltį** ir paspauskite ENT.

PASTABA: norint naudotis telefonu, visa įranga turi būti tinkamai susieta, o telefono šalmas turi būti susietas su ekranu „Bluetooth“ ryšiu.



Adresatai

Adresatų skiltyje galite peržiūrėti „Bluetooth“ ryšiu susieto telefono adresatus ir suvesti norimą numerį.

Paspaudę ENT atsidarykite meniu.

Paspaudę \triangle ar ∇ pasirinkite **telefono skiltį** ir paspauskite ENT. Paspaudę \triangle ar ∇ pasirinkite **adresatų skiltį** ir paspauskite ENT.

Paspaudę \triangle ar ∇ pasirinkite numerį ir paspaudę ENT suveskite numerį.

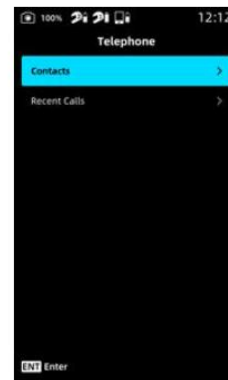

Naujausi skambučiai

Naujausių skambučių skiltyje galite peržiūrėti „Bluetooth“ ryšiu susieto telefono naujausius pokalbius ir skambinti adresatams.

Paspaudę ENT atsidarykite meniu.

Paspaudę △ ar ▽ pasirinkite **telefono skiltį** ir paspauskite ENT. Paspaudę △ ar ▽ pasirinkite **naujausius skambučius** ir paspauskite ENT.

Paspaudę △ ar ▽ pasirinkite naujausią skambutį ir paspaudę ENT skambinkite adresatui.

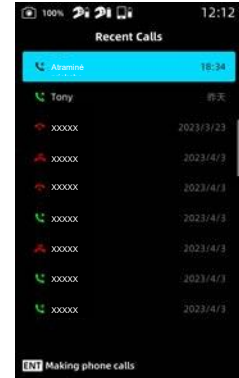
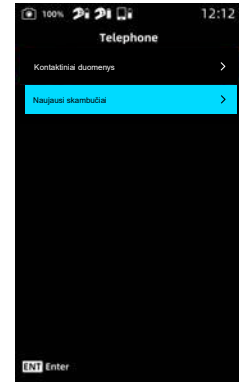

Muzika

Muzikos skiltyje galite groti muziką iš „Bluetooth“ ryšiu susieto telefono ir kairiojo vairakočio mygtuku junginėti dainas, jas sustabdyti ir paleisti, reguliuoti jų garsą ir dar daugiau.

Paspaudę ENT atsidarykite meniu.

Paspaudę \triangle ar ∇ pasirinkite **muzikos skiltį** ir paspauskite ENT. Leisti muziką iš telefono.

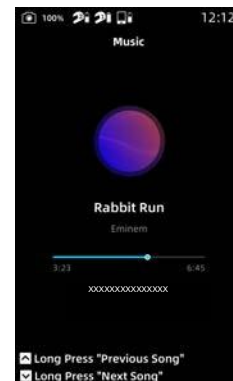

Sistemos nustatymai

Sistemos nustatymuose galite reguliuoti šiuos nustatymus:

Vienetai

Įrenginių prijungimas

1-a infoeilutė

2-a infoeilutė

Ryškumo reguliavimas

Laikas

Kalba

Atkūrimas

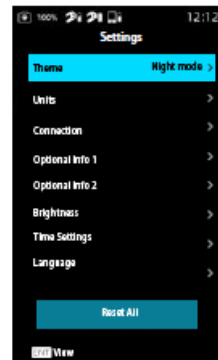
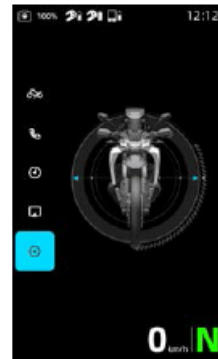

Stilius

Meniu galite pasirinkite vieną iš dviejų monitoriaus stilių.

Paspaudę ENT atsidarykite meniu.

Paspaudę \triangle ar ∇ pasirinkite **sistemos nustatymus** ir paspauskite ENT.

Paspaudę \triangle ar ∇ pasirinkite **stiliaus skiltį** ir paspauskite ENT.

Mygtukais \triangle ar ∇ pasirinkite norimą stilių ir paspauskite ENT.

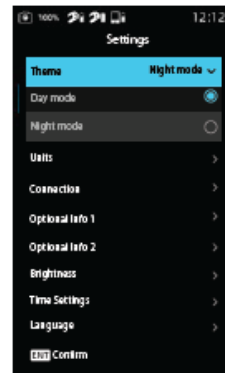
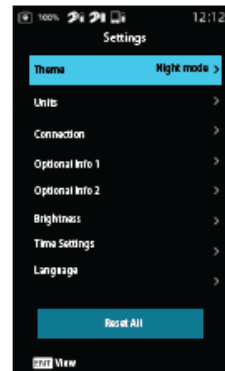
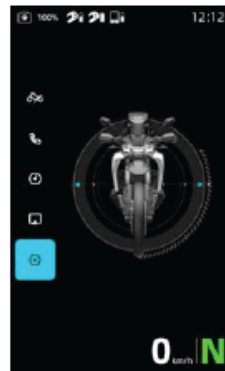

Vienetai

Pasirinkite norimus greičio, temperatūros ir padangų slėgio matavimo vienetus.

Paspaudę ENT atsidarykite meniu.

Paspaudę \triangle ar ∇ pasirinkite **sistemos nustatymus** ir paspauskite ENT.

Paspaudę \triangle ar ∇ pasirinkite **vienetų nustatymo skiltį** ir paspauskite ENT. Paspaudę \triangle ar ∇ pasirinkite reikiamą vienetą (greičio / temperatūros / padangų slėgio) ir paspauskite ENT.

km mph

°C °F

bar kPa psi

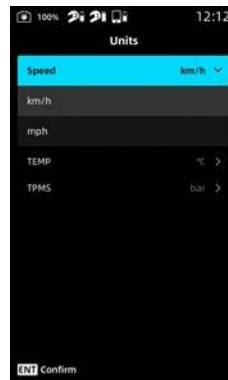

Įrenginių susiejimas. Mobilusis telefonas

„Bluetooth“ ryšiu susiejus motociklą su šalmu, telefonu, galima naudoti skambučių, muzikos ir kitas funkcijas.

Susiekite įrangą šia tvarka:

Telefone turi būti įjungtas „Bluetooth“ ryšys.

Paspaudę ENT atsidarykite meniu.

Paspaudę \triangle ar ∇ pasirinkite **systemos nustatymus** ir paspauskite ENT. Paspaudę \triangle ar ∇ pasirinkite **susiejimą** ir paspauskite ENT.

Paspaudę \triangle ar ∇ pasirinkite **telefono skiltį**, paspauskite ENT ir ekrane pasidės „Bluetooth“ įrenginių paieška.

Paspaudę \triangle ar ∇ pasirinkite norimą įrangą ir paspauskite ENT.

Telefono ekrane turi pasirodyti pranešimas apie įrenginių susiejimą. Paspauskite jį. Palaukite, kol įrenginiai bus susieti.

Telefono ekrane pasirodys pranešimas, kad įrenginius susieti pavy

Atsiejimas

Paspaudę \triangle ar ∇ pasirinkite „Bluetooth“ ryšiu susietą įrenginį ir paspauskite ENT.

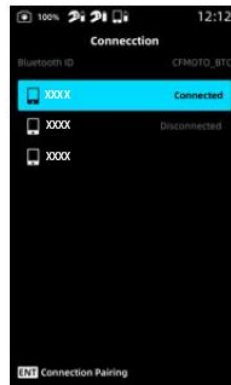
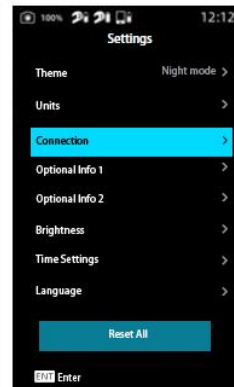
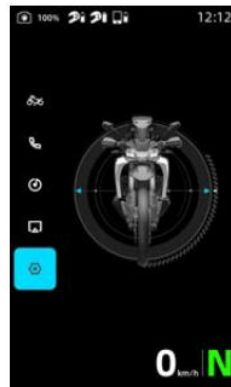

Įrenginių susiejimas. Šalmas

Susiekite šalimą šia tvarka:

Šalimo „Bluetooth“ ryšys turi būti įjungtas.

Paspaudę ENT atsidarykite meniu.

Paspaudę \triangle ar ∇ pasirinkite **systemos nustatymus** ir paspauskite ENT.

Paspaudę \triangle ar ∇ pasirinkite **susiejimą** ir paspauskite ENT.

Paspaudę \triangle ar ∇ pasirinkite **Šalmas 1 / Šalmas 2**, paspauskite ENT ir ekrane prasidės „Bluetooth“ įrenginių paieška.

Pasirinkite savo šalimą. Palaukite, kol įrenginiai bus susieti.

Telefono ekrane pasirodys pranešimas, kad įrenginius susieti pav

Atsiejimas

Paspaudę \triangle ar ∇ pasirinkite „Bluetooth“ ryšiu susietą įrenginį ir paspauskite ENT.

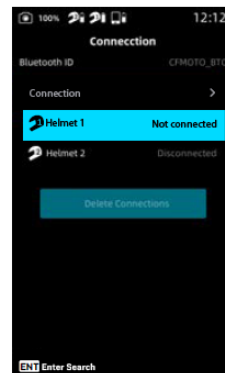
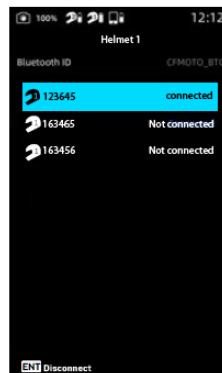
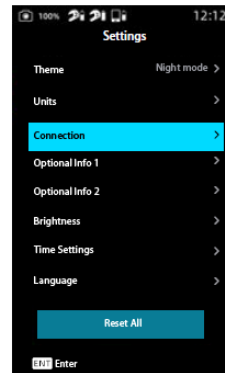
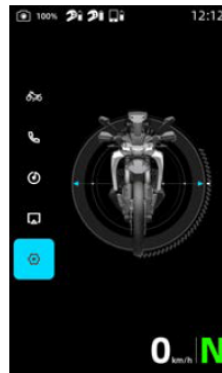

Įrenginių susiejimas. Atsiejimas

Atsiekite įrenginius atlikdami šiuos veiksmus. Paspaudę ENT atsidarykite meniu.

Paspaudę \triangle ar ∇ pasirinkite **sistemos nustatymus** ir paspauskite ENT.

Paspaudę \triangle ar ∇ pasirinkite **susiejimą** ir paspauskite ENT.

Paspaudę \triangle ar ∇ pasirinkite šalinimo skiltį ir paspauskite ENT.

Paspaudę \triangle ar ∇ pasirinkite, norite atšaukti ar patvirtinti, ir pasp

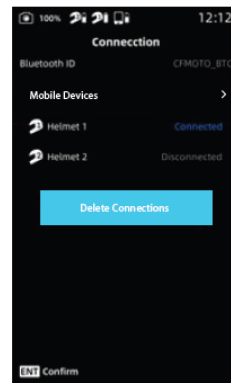
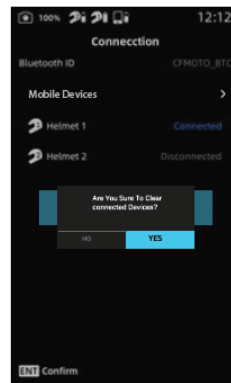
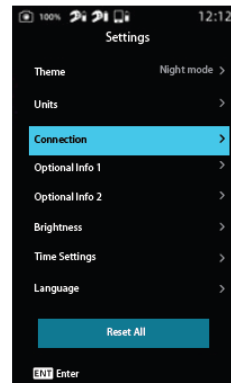
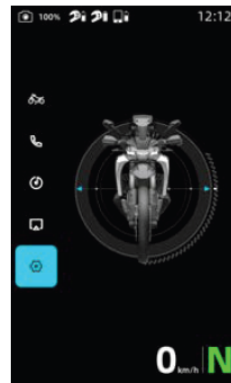

1-a infoeilutė

Pasirinkite, kokią informaciją norite matyti 1-oje infoeilutėje.

Paspaudę ENT atsidarykite meniu.

Paspaudę \triangle ar ∇ pasirinkite **systemos nustatymus** ir paspauskite ENT.

Paspaudę \triangle ar ∇ pasirinkite **1-os infoeilutės skiltį** ir paspauskite ENT.

Paspaudę \triangle ar ∇ pasirinkite, kokią informaciją norite matyti, ir paspauskite ENT.

Pasirinkimai: ODO, TRIP 1, TRIP 2.

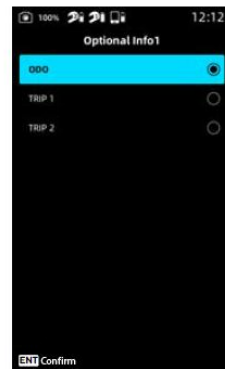
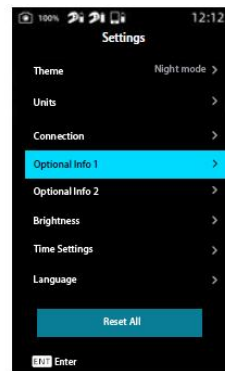
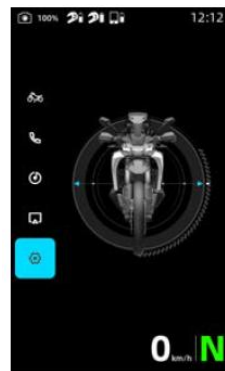

2-a infoeilutė

Pasirinkite, kokią informaciją norite matyti 2-oje infoeilutėje.

Paspaudę ENT atsidarykite meniu.

Paspaudę \triangle ar ∇ pasirinkite **systemos nustatymus** ir paspauskite ENT.

Paspaudę \triangle ar ∇ pasirinkite **2-os infoeilutės skiltį** ir paspauskite ENT.

Paspaudę \triangle ar ∇ pasirinkite, kokią informaciją norite matyti, ir paspauskite ENT.

Pasirinkimai: likęs nuvažiuoti atstumas, įkrova, suvartojamas kuras, rida, vidutinės kuro sąnaudos, vid. greitis

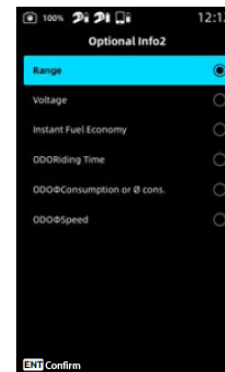
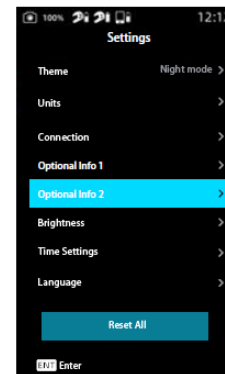
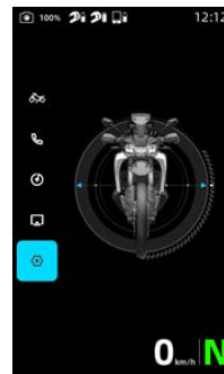

Ryškus

Ekrano ryškumą galima reguliuoti rankiniu būdu. Ekrano ryškumas taip pat gali reguliuotis pats, prisitaikydamas prie aplinkos apšvietimo lygio.

Paspaudę ENT atsidarykite meniu.

Paspaudę \triangle ar ∇ pasirinkite **sistemos nustatymus** ir paspauskite ENT.

Paspaudę \triangle ar ∇ pasirinkite **automatinį ryškumo reguliavimą** i paspauskite ENT, kad įjungtumėte (išjungtumėte) automatinį ryšku

Išjungus automatinį ryškumo reguliavimą, ryškumą reikia reguliuoti rankiniu būdu..

Paspaudę \triangle ar ∇ pasirinkite ryškumo reguliavimo juostą ir paspauskite ENT.

Reguliuokite ryškumą spausdami ENT.

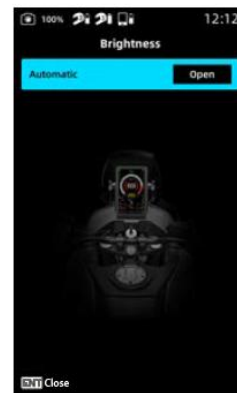
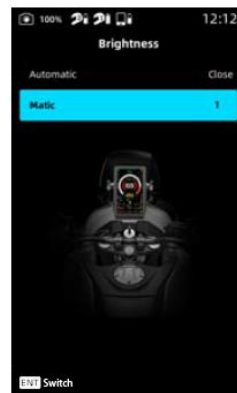
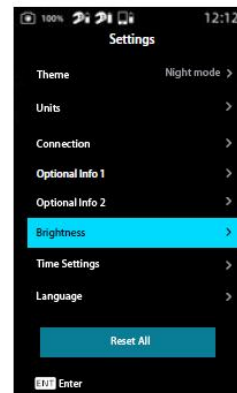
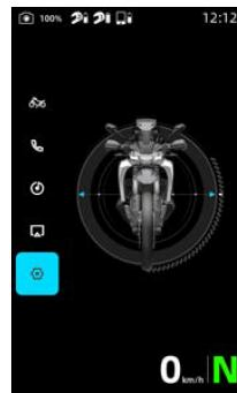

Laikas

Nustatykite pagrindinėje sąsajoje

rodomą laiką. Paspaudę ENT atsidarykite meniu.

Paspaudę \triangle ar ∇ pasirinkite **systemos nustatymus** ir paspauskite ENT.

Paspaudę \triangle ar ∇ pasirinkite **laiko** nustatymą ir paspauskite ENT.

Paspaudę \triangle ar ∇ pasirinkite **laiko formatą** ir paspauskite ENT, kad keistumėte formatą (12 / 24 val.).

Kai įjungtas 12 val. formatas, laikas rodomas 12 val. formatu.

Kai 12 val. formatas išjungtas, laikas rodomas 24 val. formatu.

Paspaudę \triangle ar ∇ pasirinkite **laiko nustatymo skiltį** ir paspauskite ENT. Atsidarius laiko nustatymo skiltį, numatytoji parinktis yra pirma dienos pusė (AM).

Paspaudus ENT, AM laiko dalis pradeda mirksėti. Paspaudę \triangle arba ∇ galite perjungti AM ir PM dienos pusę ir patvirtinkite paspausdami ENT.

Pasirinkę dienos pusę, mygtukais \triangle ir ∇ pasirinkite „12“ valandą. Paspaudus ENT „12“ pradeda mirksėti. Tada mygtukais \triangle ir ∇ sureguliuokite reikiamą valandą ir paspauskite ENT.

Tokiu pačiu būdu sureguliuokite ir minutes.

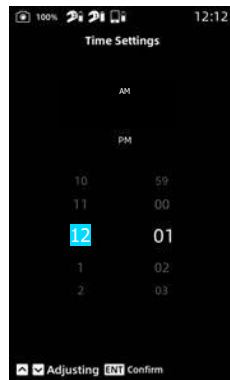
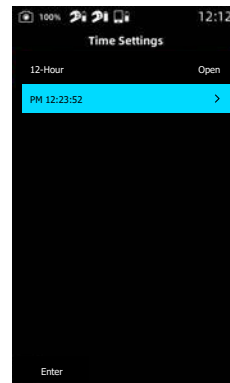
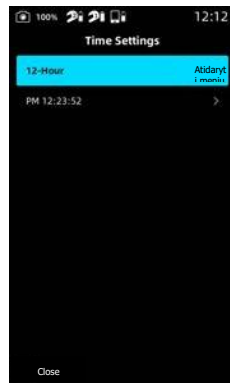

Kalba

Pasirinkite norimą rodinio kalbą. Paspaudę ENT atsidarykite meniu.

Paspaudę \triangle ar ∇ pasirinkite **systemos nustatymus** ir paspauskite ENT.

Paspaudę \triangle ar ∇ pasirinkite kalbos nustatymą ir paspauskite ENT. Paspaudę \triangle ar ∇ pasirinkite norimą kalbą ir paspauskite ENT.

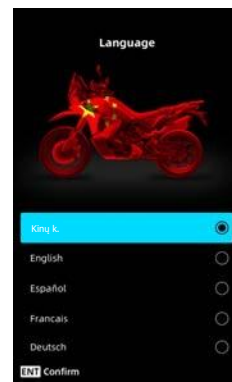
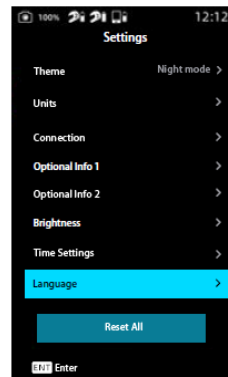
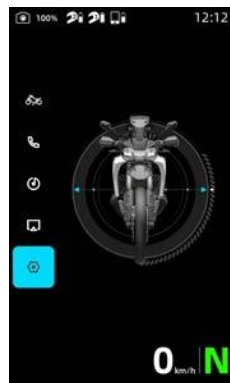

Atstatymas

Visus ekrano nustatymus galima atstatyti.

PASTABA. Ši funkcija neatstato ridos (ODO) ir panašių duomenų.

Paspaudę ENT atsidarykite meniu.

Paspaudę \triangle ar ∇ pasirinkite **systemos nustatymus** ir paspauskite ENT. Paspaudę \triangle ar ∇ pasirinkite parinktį **atstatyti** ir mygtuku ENT atidarykite iššokantį langą.

Paspaudę \triangle ar ∇ pasirinkite, norite **atšaukti** ar **patvirtinti**, ir paspauskite ENT.

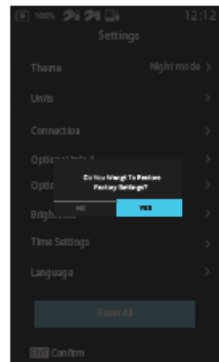
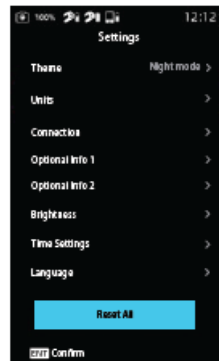
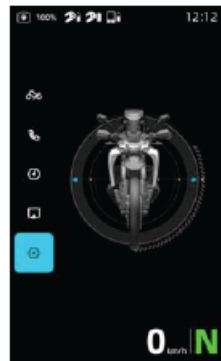

TR. PRIEMONĖS VALDYMAS

Prasivažinėjimas

Naują motociklą reikia pravažinėti pirmuosius 1000 km. Šiuo laikotarpiu prižiūrėkite motociklą pagal konkrečius šio laikotarpio reikalavimus.

Šiuo laikotarpiu svarbu atsižvelgti į šiuos reikalavimus:

1. Nedidinkite variklio apskukų vos užvedę variklį. Palikite variklį 2-3 minutes įšilti veikiant tuščiaja eiga ir leiskite alyvai sutekėti į visas variklio dalis.
2. Nedidinkite apskukų esant įjungtam neutraliam bėgiui.
3. Nevažiukite maksimaliai akceleruodami.

Neviršykite konkretaus apskukų skaičiaus.

Didžiausios apskukos per min.	
Pradinė rida: 1000 km	6 500
Po pradinės ridos: 1000 km	9 800

PAVOJUS

Naujos padangos yra linkusios praslysti, todėl kyla pavojus prarasti valdymą susižeisti. Pirmuosius 1000 km padangos turi būti konkretaus slėgio. Šiuo laikotarpiu nedarykite staigių posūkių, nevažiukite maksimaliai akceleruokite ir nestabdykite visa jėga.

ATSARGIAI

Prasivažinėjimo laikotarpiu reikia palaukti, kol stabdžių sistemos trinkelės ir diskai įgis optimaliausią būklę.

Kol trinkelės ir diskai dar yra nauji, nevažiukite kitoms tr. priemonės per arti iš paskos ir venkite situacijų, kuriose reikėtų staigiai stabdyti.

Kasdienė saugos patikra

Prieš išvažiuodami kasdien patikrindami toliau aprašytus dalykus užtikrinsite saugumą ir motociklo patikimumą kelyje. Jei pastebėjote ką nors neįprasto, atsiverskite techninės priežiūros ir reguliavimo skyrių arba kreipkitės į „CFMOTO“ pardavėją. Nevažiuokite, jeigu motociklas dirba neįprastai. Taip kyla pavojus pakliūti į avariją ar sunkiai apgadinti motociklą.

Dalykas	Veiksmai
Variklio alyva	Patikrinkite alyvos lygį.
Galinių stabdžių skysčio bakas	Patikrinkite stabdžių skysčio lygį.
Galinis ratas	Apžiūrėkite galinio rato padangų nusidėvėjimą, ar jos neįtrūkusios, neįpjautos, ar jose nėra įstrigusių pašalinių objektų ir ar nėra kitų pažeidimų. Patikrinkite galinių padangų slėgį.
Galinis stabdys	Įvertinkite galinių stabdžių trinkelio storį. Įvertinkite galinių stabdžių diskų storį, švarą, ar nepažeisti.
Grandinė ir žvaigždutės	Įvertinkite, ar grandinė ir žvaigždutės švarios ir nenusidėvėjusios, patikrinkite jų įtemptumą.
Priekinis ratas	Apžiūrėkite priekinio rato padangų nusidėvėjimą, ar jos neįtrūkusios, neįpjautos, ar jose nėra įstrigusių pašalinių objektų ir ar nėra kitų pažeidimų. Patikrinkite priekinių padangų slėgį.
Priekinis stabdys	Įvertinkite priekinių stabdžių trinkelio storį. Įvertinkite priekinių stabdžių diskų storį, švarą, ar nepažeisti.
Priekinių stabdžių skysčio bakas	Patikrinkite stabdžių skysčio lygį.

Vieta daiktams (jei yra)	Įvertinkite, ar ji gerai pritvirtinta ir ar jos aukštis atitinka vietos taisykles.
Aušinimo skystis	Patikrinkite aušinimo skysčio lygį.
Centrinis monitorius	Apžiūrėkite, ar dega reikiamos gedimo lempučių ir patikrinkite degalų lygį.
Galinio vaizdo veidrodėliai	Įvertinkite, ar veidrodėliai sureguliuoti geru kampų.
Žibintai	Patikrinkite, ar visi žibintai veikia tvarkingai ir ar priekinių žibintų aukštis atitinka vietos taisykles.
Valdymo dalys	Apžiūrėkite, ar sklandžiai veikia vairas, priekinis ir galinis stabdžiai, akceleratorius ir jungikliai.
Atraminė kojelė	Patikrinkite, ar ne per laisva ir ar nepažeista atraminės kojelės grįžtamoji spyruoklė.
Išjungimo jungiklis	Patikrinkite, ar jungiklis veikia tvarkingai.

PAVOJUS

Tikrinkite motociklą kaskart prieš juo važiuodami.

Vairuotojas turi būti įgijęs šiai tr. priemonei vairuoti reikalingą vairuotojo pažymėjimą.

Susipažinkite su vietos taisyklėmis ir nevažiuokite ten, kur važiuoti draudžiama.

Neužvedinėkite motociklo uždaroje arba prastai vėdinamoje vietoje. Įkvėpus variklio išmetamųjų dujų galima netekti sąmonės ar net žūti.

Užvedimas

Atsisėskite ant motociklo su nuleista atramine kojele.

Pasukite raktelį į padėtį .

Išjungimo / išjungimo jungiklis turi būti tarpinėje padėtyje .

Perjunkite neutralų bėgį.

Ijungimo / išjungimo jungiklį nustatykite ties padėtimi .

PERSPĖJIMAS

Jei šaltas variklis sukasi didelėmis apsukomis, tai kenkia jo tarnavimo laikui. Leiskite varikliui įšilti veikiant žemomis apsukomis.

Neužvedinėkite motociklo kol nesibaigia ekrano savidiagnostikos seka.

Motocikle įrengtas sankabos jungiklis. Patraukite sankabos svirtį ir esant pakeltai atraminei kojelei, įjunkite priekinį bėgį ir galėsite užvesti variklį.

Motocikle įrengtas atraminės kojelės jungiklis. Kai motociklas stovi su įjungtu neutraliu bėgiu ir pakelta kojele, tada jį galima užvesti.

Bandant įjungti bėgį su nuleista kojele, variklis užgęsta.

Nelaikykite užvedimo jungiklio nuspausto ilgiau kaip penkias (5) sekundes. Visada palaukite bent 15 sekundžių ir tik tada spauskite užvedimo jungiklį, kad akumuliatorius neišsektų.

Patariama nepalikti motociklo veikti tuščiaja eiga ilgesniam laikui. Varikliui veikiant tuščiaja eiga 30 min. ar ilgiau, smarkiai įkaista akumuliatorius ir sutrumpėja jo tarnavimo laikas.

Pajudėjimas iš vietos

Įtraukite sankabos svirtį, įjunkite bėgį ir lėtai atleiskite svirtį tuo pat metu švelniai akceleruodami.

Bėgių perjungimas važiuojant

Bėgių perjungimas be greitojo perjungimo funkcijos

Suimkite sankabos svirtį ir atleiskite akceleratorių.

Bėgių perjungimo svirtimi perjunkite kitą bėgį.

Atleiskite sankabos svirtį ir pamažu akceleruokite, kad perjungtumėte bėgį.

Laikykite vairakočių ir toliau važiuokite akceleruodami.

Bėgių perjungimas su greitojo perjungimo funkcija

Akceleruokite švelniai ir perjunkite didesnį bėgį bėgių perjungimo pedalu.

Atleiskite akceleratorių ir perjunkite mažesnį bėgį bėgių perjungimo pedalu.

Laikykite vairakočių ir toliau važiuokite akceleruodami.

ISPĖJIMAS

Netikėtai pasikeitus apkrovai ir staigiai stabdant galima nebesuvaldyti motociklo. Pasirinkite saugų greitį pagal dabartines kelio sąlygas.

Važiuodami didelėmis apsuomis nejunkite žemesnio bėgio. Pirma atleiskite akceleratorių ir sulėtinkite. Reguliuokite motociklą tik sustoję.

Keleivis turi tinkamai sėdėti ant keleivio sėdynės, abi kojas laikyti atrėmęs į pedalus, dėvėti šalną bei kitas apsaugos priemones ir laikytis įsikibęs į vairuotoją arba turėklą.

Laikykitės vietos taisyklių dėl minimalaus vairuotojo amžiaus.

Laikykitės vietos eismo taisyklių ir važiuodami stebėkite aplinką, bandykite kuo greičiau pastebėti kylančius pavojus.

ISPĖJIMAS

Atvėsus padangoms sumažėja jų sukibimas. Būkite atsargūs ir važiuokite saugiu greičiu iki kol padangos pasieks tinkamesnę temperatūrą.

Neviršykite didžiausios leistinos apkrovos, įskaitant paties motociklo, vairuotojo ir vežamų daiktų svorį. Judantys daiktai daro įtaką važiavimui, todėl tikrinkite, kad bagažas laikytųsi tvirtai ir išmatuokite, kad jo plotis nebūtų daugiau kaip 0,15 m išsikišęs už kairio ir dešinio vairakočio kraštų.

Patekus į avariją, patirta žala gali būti didesnė negu iš pradžių atrodo. Nuodugniai apžiūrėkite motociklą arba pristatykite jį apžiūrai „CFMOTO“ pardavėjui.

Netinkamai perjungiant bėgius galima pažeisti greičių dėžę.

Jei motociklas turi įrengtą greitojo bėgių perjungimo funkciją, ją galima naudoti aktyvavus ją ekrano nustatymuose.

Akceleruokite pagal kelio ir oro sąlygas. Bėgius perjunkite švelniai ir posūkiuose neakceleruokite.

Stabdžiai

Stabdykite tik atleidę akceleratorių ir vienu metu stabdykite priekiniu ir galiniu stabdžiais.

Įvažiavę į posūkį nebestabdykite ir, pagal greitį, sumažinkite bėgį.

Leisdami ilgą nuokalne, pasinaudokite variklio stabdymu ir mažinkite bėgius, taip pat neleiskite varikliui sukintis didelėmis apskomis. Stabdant varikliu nereikia įdARBINTI stabdžių sistemos, todėl stabdžiai neperkaista.

ĮSPĖJIMAS

Drėgmė, nešvarumai ir techninė druska kenkia stabdžių sistemai. Kelis kartus atsargiai pristabdykite, kad pašalintumėte drėgmę, nešvarumus ir techninę druską iš stabdžių trinkelėlių ir diskų.

Jeigu rankinis arba kojinis stabdžiai spaudžiasi minkštai, toliau nevažiuokite ir sutvarkykite stabdžių sistemos gedimus.

Jei nestabdote, nelaikykite kojos ant stabdžių svirties. Užsitęsęs stabdymas įkaitina trinkeles ir lemia spartų nusidėvėjimą. Sutrumpėja jų tarnavimo laikas, suprastėja saugumas.

Vežant keleivius ar daiktus, stabdymo kelias yra ilgesnis. Įsivertinkite, kiek nuo esamos apkrovos pailgėja stabdymo kelias.

Kai įjungta ABS funkcija, galite išnaudoti visą stabdymo galią net važiuodami smėliu ir kitais slidžiais keliais nerizikuodami, kad užsiblokuos ratai.

Kai ABS išjungtas, staigiai stabdant ratai užsiblokuoja. Įsitinkite, kad ABS įjungtas, kad galėtumėte važiuoti saugiai.

Tam tikromis sąlygomis, dėl ABS gali pailgėti stabdymo kelias. Pasirinkite stabdymo būdą atsižvelgdami į važiavimo ir kelio sąlygas.

Stovėjimas

Stabdžiais sustabdykite motociklą.

Ijunkite neutralų bėgį.

Nustatykite įjungimo / išjungimo jungiklį ties padėtimi  ir užgesinkite variklį.

Užgesinus variklį stabdymo jungikliu, užvedimo užraktas toliau veikia ir dauguma elektros sistemos dalių, todėl akumulatorius senka. Gesinkite variklį užvedimo užraktu, o stabdymo jungiklį naudokite tik avariniu atveju.

Pasukite užvedimo raktelį ties padėtimi , kad išjungtumėte degimą.

Atlenkite atraminę kojelę ir pastatykite motociklą ant tvirto ir lygaus paviršiaus.

Pasukite vairakotį į kairę, pasukite raktelį į padėtį  ir užblokuokite vairakotį (kad geriau vairakotis geriau užsiblokuotų, šiek pajudinkite vairakotį į abi puses).

Ištraukite raktelį ir pasiimkite su savimi.

 **ĮSPĖJIMAS**

Nepalikite motociklo su įjungtu varikliu be priežiūros. Pasirūpinkite, kad juo nepasinaudotų pašaliniai asmenys.

Nueidami nuo motociklo užrakinkite jo vairakotį.

Pavažinėjus, kai kurios dalys smarkiai įkaista. Nelieskite išmetimo, aušinimo ir stabdžių sistemų.

Nestatykite motociklo šalia itin degių ar sprogių medžiagų. Įkaitusios dalys gali uždegti šias medžiagas.

Netinkamai pastatytas motociklas gali nuslysti, nuvirsti ir taip likti apgadintas.

SAUGUS VALDYMAS

Saugaus važiavimo patarimai

Toliau duodami patarimai taikomi įprastam kasdieniam motociklo naudojimui ir jais reikia vadovautis norint važiuoti saugiai ir tvarkingai:

Saugumui užtikrinti patariama dėvėti šalmą ir akinius. Susipažinkite su saugaus važiavimo taisyklėmis. Dėvėkite apsaugines pirštines ir tinkamą avalynę. Važiudami dėvėkite apsaugines kūno priemones, kad avarijos atveju sumažintumėte sužeidimų riziką. Važiuoti be šių priemonių yra nesaugu. Prieš persirikiuodami apsižvalgyti, ar tai daryti saugu. Vien galinio vaizdo veidrodėlių neužtenka. Privalote įvertinti atstumą nuo kitų motociklų ir jų greitį.

Kildami į stačias įkalnes perjunkite žemesnį bėgį, kad el. variklis dirbtų didesniu sukimo momentu ir nebūtų perkrautas.

Stabdymui vienu metu naudokite ir priekinius, ir galinius stabdžius. Stabdant tik vienu stabdžiu galima imti slysti ir prarasti valdymą.

Leisdami stačia nuokalne, valdykite motociklo greitį atleisdami akceleratorių. Priekinį ir galinį stabdžius naudokite tik pagalbiniam stabdymui.

Jei kelias šlapias, valdykite greitį atleisdami akceleratorių, o ne stabdžiais. akceleratorius taip pat padeda nesusimėtyti staigiai stabdant ar greitėjant.

Važiavimas tinkamu greičiu ir akceleravimas tik tada, kai tai būtina, prisideda ne tik prie saugos ir degalų taupymo, bet ir užtikrina ilgesnį motociklo tarnavimo laiką ir tylesnį veikimą.

Važiuojant šlapiu ar porėtu keliu, motociklo savybės suprastėja. Tokiomis sąlygomis privalote gerai valdyti motociklą. Staigiai akceleruojant, stabdant ar darant posūkius galima nebesuvaldyti motociklo.

Mokykitės vairuoti atsargiai ir lėtai atviroje vietoje ir palaikykite stabilumą atremdami kelius į degalų baką. Jeigu reikia staigiai akceleruoti, įjunkite žemesnį bėgį, duodantį daugiau galios. Nemažinkite bėgio važiuodami aukštomis apsukomis, kad nekenktumėte varikliui. Jei nereikia, nenaudokite audinio juostos, nes ji gali įsivelti.

Papildomos atsargumo priemonės važiuojant dideliu greičiu

Stabdžiai: Geras stabdymas yra labai svarbus važiuojant dideliu greičiu. Tokiu atveju stabdymo galia negali būti per didelė. Patikrinkite ir pareguliuokite stabdžius.

Valdymas: Jei ne visos dalys yra tvirtos, galima prarasti valdymą. Apžiūrėkite vairo sistemą, ar ji sukasi laisvai ir nekruva.

Padangos: Važiuojant dideliu greičiu labai svarbu gera padangų būklė. Norint važiuoti saugiai būtina turėti geros būklės padangas. Išmatuokite padangų slėgį ir ratų balansą.

Degalai: Stebėkite, kad bake būtų pakankamai degalų.

Alyva: Kad nesugestų variklis ir neprarastumėte valdymo, variklio alyvos lygis turi laikytis tarp viršutinės ir apatinės padalų.

Aušinimo skystis: Kad variklis neperkaistų, palaikykite skysčio lygį tarp viršutinės ir apatinės padalų. Elektros įranga: Tikrinkite, ar priekiniai, galiniai, stabdžių, posūkių žibintai, garsinis signalas, kt. dalys veikia tvarkingai.

Tvirtinimo detalės: Visi varžtai ir veržlės bei saugumą užtikrinančios dalys turi būti geros būklės.

PAVOJUS

Neviršykite greičio automagistralėse. Laikykitės kelių eismo taisyklių. Kai kur automagistralėse gali būti draudžiama važiuoti motociklais, jeigu jie neturi atskiro leidimo ir jų vairuotojai neturi įgūdžių ir apsaugos.

Atsargumo priemonės važiuojant bekele

Važiavimo bekele specifika skiriasi nuo važiavimo asfaltuotu keliu. Važiavimas bekele reikalauja daugiau patirties ir klaidos gali baigtis skausmingai. Galite įstoti į bekelės transporto klubą ir pasimokyti iš labiau įgudusių vairuotojų.

Važiuodami grupė, palaikykite saugų atstumą nuo priekyje ir už jūsų važiuojančių vairuotojų. Išlikite budrus ir nedarykite staigių manevrų važiuodami greta kitų transporto priemonių. Laikykites nustatyto kelio ir važiavimo teritorijų, neskatinkite kitų važiuoti draudžiamose vietose.

Laikykites šių saugumo priemonių, kad važiuodami bekele išvengtumėte nelaimių:

Pavojus

1. Kairėje ir dešinėje pusėje pritvirtintų daiktadėžių (jei yra) svoris turi būti paskirstytas kuo lygiau. Važiuojant bekele itin svarbi pusiausvyra, Ji ypač svarbi važiuojant minkštu smėliu arba šlapynėmis, kuriose lengva įklimpti, slysti ir norint palaikyti pastovų greitį reikia dažnai akceleruoti.
2. Važiuojant bekele ar ekstremaliomis sąlygomis, mažesnis padangų slėgis gali padėti suvaldyti motociklą, palaikyti jo sukibimą ir stabilumą.
3. Važiuodami bekele staigiai neakceleruokite. Akceleruokite ir stabdykite tolygiai.
4. Tvirtai laikykite vairakotį, kad jis nesimėtytų į šonus.
5. Greičiui mažinti ir kontrolei išlaikyti naudokite galinį stabdį ir variklio stabdymą.
6. Susiplanuokite maršrutą. Nevažiuokite vietomis ir paviršiais, kurie jums būtų per sudėtingi įveikti. Atidžiai stebėkite kelio važiavimo sąlygas ir kiek galite laikykites ant tvirto paviršiaus.
7. Stenkitės nevažiuokite per balas ir purvynus. Jeigu taip važiuoti būtina, pirmiausia patikrinkite balos gylį ir paviršiaus būklę.

Daugiau informacijos apie saugą teiraukitės pardavėjo.

TECHNINĖ PRIEŽIŪRA

Kruopšti ir planinė techninė priežiūra užtikrins, kad motociklas bus saugiausias ir patikimiausias naudoti būklės. Kaip tikrinti, reguliuoti ir tepti svarbiausias dalis paaiškinama planinės priežiūros lentelėje.

Dalis apžiūrėkite, valykite, tepkite, reguliuokite ir keiskite pagal poreikį. Kada po apžiūros nusprendžiate, kad reikia keisti tam tikras dalis, naudokite tik originalas iš prekybos atstovybės gautas dalis.

PASTABA

Planinė techninė priežiūra ir suregulavimas yra kritinės svarbos. Jeigu nesate susipažinę su techninės priežiūros darbais, susisiekite su kvalifikuotais asmenimis, kurie pasirūpintų technine priežiūra.

Važiuodami itin šaltu oru stebėkite variklio alyvos lygį. Padidėjęs alyvos lygis gali reikšti alyvos nusodintuve arba karteryje besikaupiančius teršalus. Didėjant alyvos kiekiui nedelsdami keiskite alyvą. Stebėkite alyvos lygį ir jeigu jis toliau kyla, nebevažiuokite ir nustatykite problemos priežastį arba kreipkitės į prekybos atstovybę.

Naudojimas ne pagal paskirtį

„CFMOTO“ neįprastą naudojimą apibrėžia taip:

- Dažnas nardinimas purve, vandenyje, smėlynuose.
- Lenktyniavimas arba važiavimas itin didelėmis apsukomis.
- Užsitęsęs važiavimas žemu greičiu vežant didelę apkrovą.
- Užsitęsęs veikimas tuščiąja eiga.
- Trumpas veikimas esant šaltam orui.
- Naudojimas komerciniais tikslais.

Jeigu motociklą naudojate viena iš pirmiau paminėtų sąlygų, planinės priežiūros intervalus sutrumpinkite perpus.

Svarbiausi planinio dalių suteptimo punktai

Apžiūrėkite visas dalis pagal planinės techninės priežiūros intervalus. Priežiūros plane neįrašytas dalis reikia sutepti vadovaujantis bendroju tepimo intervalu.

- Važiuojant neįprastomis sąlygomis, pvz., drėgnose ar dulkinose vietose, tepalą keiskite dažniau.
- Tepkite prieš palikdami motociklą stovėti ilgesniam sandėliavimo laikotarpiui, po slėginio slėgio plovimo arba buvus panardintai grandinei.

Dalykas	Specifikacijos	Metodas
Variklio alyva	SAE 10W-50 JASO T903 MA2	Patikrinkite alyvos lygį per matavimo langelį.
Stabdžių skystis	DOT4	Palaikykite skysčio lygį tarp dviejų padalų.

Prasivažinėjimo laikotarpio priežiūros lentelė

Dalykas	Prasivažinėjimo priežiūros intervalas (kuris sukanka greičiau)				
	Mėnesiai	Mylios	km	Pastabos	
Variklis					
	Variklio alyva ir alyvos filtras	-	600	1000	Pakeiskite
	Variklio alyvos košiamasis filtras	-	600	1000	Nuvalykite
■	Tuščioji eiga	-	600	1000	Apžiūrėkite jeigu reikia, pareguliuokite.
■	Akceleratoriaus sistema	-	600	1000	
Elektros sistema					
■	Elektros dalių veikimas	-	600	1000	Apžiūrėkite gnybtus. Jei reikia, nuvalykite ir išbandykite akumuliatorių.
	Akumulatorius	-	600	1000	
	Saugikliai ar grandinės pertraukikliai	-	600	1000	
Stabdžių sistema					
	Stabdžių diskai	-	600	1000	Įvertinkite stabdžių diskų storį.
	Stabdžių trinkelės	-	600	1000	Įvertinkite stabdžių trinkelėlių storį
	Stabdžių skysčio lygis	-	600	1000	Patikrinkite stabdžių skysčio lygį.
■	Stabdžių žarnelės	-	600	1000	Apžiūrėkite stabdžių žarnelių būklę ir sandarumą.
	Stabdžių svirtis	-	600	1000	Apžiūrėkite jeigu reikia, pareguliuokite.

▲ = priežiūros intervalas trumpėja perpus, jeigu naudojate neįprastomis sąlygomis.

■ = susijusių dalių ar sistemų remontą reikia atlikti prekybos atstovybėje.

Dalykas		Prasivažinėjimo priežiūros intervalas (kuris sukanka greičiau)			
		Mėnesiai	Mylios	km	Pastabos
Ratai					
	Padangų būklė	-	600	1000	Patikrinkite padangas. Jei reikia sulygiuoti, kreipkitės į „CFMOTO“ pardavėją.
	Padangų slėgis	-	600	1000	
■	Ratlankių stipinai	-	600	1000	Apžiūrėkite jeigu reikia, pareguliuokite.
Pakabos sistema					
■	Galinis amortizatorius ir priekinė šakė	-	600	1000	Apžiūrėkite, ar neteka alyva (palaikykite priekinės šakės ir galinio amortizatoriaus būklę pagal reikalavimus)
Aušinimo sistema					
	Aušinimo skysčio lygis	-	600	1000	Pamatuokite lygį. Apžiūrėkite, ar nėra nuotėkio
■	Aušinimo skystis	-	600	1000	
■	Radiatoriaus ventiliatoriaus veikimas	-	600	1000	Apžiūrėkite
	Aušinimo skysčio žarnelės	-	600	1000	Apžiūrėkite ir apvalykite
Vairavimo sistema					
■	Vairo guoliai	-	600	1000	Apžiūrėkite ir sutepkite

▲ = priežiūros intervalas trumpėja perpus, jeigu naudojate neįprastomis sąlygomis.

■ = susijusių dalių ar sistemų remontą reikia atlikti prekybos atstovybėje.

Dalykas	Prasivažinėjimo priežiūros intervalas (kuris sukanka greičiau)				
	Mėnesiai	Mylios	km	Pastabos	
Grandinė					
	Grandinės sutepimas	-	600	1000	Patikrinkite, jei važiavote lietingą dieną
	Grandinės įtempimas	-	600	1000	Apžiūrėkite jeigu reikia, pareguliuokite.
Kitos dalys					
■	Diagnostikos prietaiso jungtis	-	600	1000	Naudokite diagnostikos kompiuterį
■	Judančios dalys	-	600	1000	Sutepkite. Patikrinkite lankstumą
■	Varžtai ir veržlės	-	600	1000	Patikrinkite tvirtumą
■	Laidai	-	600	1000	Patikrinkite, ar nepažeisti, neužspausti ir lankstūs.
	Sankabos svirtis	-	600	1000	Patikrinkite, ar neveiksnumo tarpas atitinka reikalavimus
	Radiatoriaus ventiliatorius	-	600	1000	Patikrinkite, ar ventiliatorius veikia tvarkingai.

▲ = priežiūros intervalas trumpėja perpus, jeigu naudojate neįprastomis sąlygomis.

■ = susijusių dalių ar sistemų remontą reikia atlikti prekybos atstovybėje.

Planinės priežiūros tvarkaraštis

Dalykas	Planinės priežiūros intervalas (kuris sukanka greičiau) (priežiūros intervalas trumpėja perpus, kai naudojate neįprastomis sąlygomis)				
	Mėnesiai	Mylios	km	Pastabos	
Variklis					
	Variklio alyva ir alyvos filtras	12 mėn.	9000	7500	Pakeiskite
	Sietelis	12 mėn.	9000	7500	Nuvalykite
■	Sankaba	-	9000	7500	Apžiūrėkite. Jei reikia, suremontuokite arba pakeiskite
	Tuščioji eiga	-	9000	7500	Apžiūrėkite ir, jeigu reikia, parguliuokite
■	Aušinimo skystis	12 mėn.	9000	7500	Apžiūrėkite. Jei reikia, pakeiskite
		48 mėn.	-	-	Pakeiskite
	Akceleratoriaus sistema	-	9000	7500	Apžiūrėkite ir, jeigu reikia, parguliuokite
■	Akceleratoriaus vožtuvai	-	9000	7500	Nuvalykite
▲■	Oro filtro elementas	12 mėn.	9000	7500	Pakeiskite (jei važiuojate neįprastomis sąlygomis, laiku apžiūrėkite ir, jei reikia, pakeiskite).
■	Uždegimo žvakė	-	18000	30000	Pakeiskite
■	Sklendžių tarpas	-	18000	30000	Apžiūrėkite ir, jeigu reikia, parguliuokite

▲ = priežiūros intervalas trumpėja perpus, jeigu naudojate neįprastomis sąlygomis.

■ = susijusių dalių ar sistemų remontą reikia atlikti prekybos atstovybėje.

Dalykas	Planinės priežiūros intervalas (kuris sukanka greičiau) (priežiūros intervalas trumpėja perpus, kai naudojate neįprastomis sąlygomis)				
	Mėnesiai	Rida	km	Pastabos	
Elektros sistema					
■	Elektros dalių veikimas	12 mėn.	6000	7500	Apžiūrėkite. Jei reikia, suremontuokite arba pakeiskite
	Akumuliatorius	6 mėn.	3000	5000	Apžiūrėkite. Jei reikia, įkraukite
	Saugikliai ar grandinės pertraukikliai	6 mėn.	3000	5000	Apžiūrėkite. Jei reikia, pakeiskite
■	Laidai	12 mėn.	6000	7500	Patikrinkite, ar nepažeisti, neužlenkti ir gerai praversti.
Ratai					
	Padangų būklė	12 mėn.	6000	7500	Apžiūrėkite. Jei reikia, suremontuokite arba pakeiskite
	Padangų slėgis	12 mėn.	6000	7500	Apžiūrėkite. Jei reikia, pripūskite
■	Ratų guoliai	12 mėn.	6000	7500	Apžiūrėkite. Jei reikia, suremontuokite arba pakeiskite
■	Ratlankių stipinai	12 mėn.	6000	7500	Apžiūrėkite ir, jeigu reikia, reguliuokite

▲ = priežiūros intervalas trumpėja perpus, jeigu naudojate neįprastomis sąlygomis.

■ = susijusių dalių ar sistemų remontą reikia atlikti prekybos atstovybėje.

Dalykas	Planinės priežiūros intervalas (kuris sukanka greičiau) (priežiūros intervalas trumpėja perpus, kai naudojate neįprastomis sąlygomis)			
	Mėnesiai	Rida	km	Pastabos
Stabdžių sistema				
■ Priekinių ir galinių stabdžių sistema	12 mėn.	6000	7500	Apžiūrėkite. Jei reikia, suremontuokite arba pakeiskite
■ Stabdžių diskai	12 mėn.	6000	7500	
Stabdžių trinkelės	12 mėn.	6000	7500	
Stabdžių skysčio lygis	12 mėn.	6000	7500	Patikrinkite ir, jei reikia, papildykite stabdžių skysčio.
■ Stabdžių žarnelės	12 mėn.	6000	7500	Apžiūrėkite, ar nepažeisti ir sandarūs.
Stabdžių svirtis	12 mėn.	6000	7500	Įvertinkite neveiksnumo tarpą
■ Stabdžių skystis	24M	-	-	Pakeiskite

▲ = priežiūros intervalas trumpėja perpus, jeigu naudojate neįprastomis sąlygomis.

■ = susijusių dalių ar sistemų remontą reikia atlikti prekybos atstovybėje.

Dalykas		Planinės priežiūros intervalas (kuris sukanka greičiau) (priežiūros intervalas trumpėja perpus, kai naudojate neįprastomis sąlygomis)			
		Mėnesiai	Rida	km	Pastabos
Pakabos sistema					
■	Pakabos sistema	6 mėn.	3000	7500	Apžiūrėkite. Jei reikia, suremontuokite arba pakeiskite
■	Galinis amortizatorius ir priekinė šakė	12 mėn.	6000	7500	Apžiūrėkite, ar neteka alyva (palaikykite priekinės šakės ir galinio amortizatoriaus būklę pagal paskirtį ir reikalavimus)
Rėmo sistema					
■	Rėmas	-	18000	30000	Apžiūrėkite. Jei reikia, suremontuokite arba pakeiskite
Vairavimo sistema					
■	Vairo guoliai	12 mėn.	6000	7500	Apžiūrėkite. Jei reikia, suremontuokite arba pakeiskite

▲ = priežiūros intervalas trumpėja perpus, jeigu naudojate neįprastomis sąlygomis.

■ = susijusių dalių ar sistemų remontą reikia atlikti prekybos atstovybėje.

Dalykas		Planinės priežiūros intervalas (kuris sukanka greičiau) (priežiūros intervalas trumpėja perpus, kai naudojate neįprastomis sąlygomis)			
		Mėnesiai	Rida	km	Pastabos
Aušinimo sistema					
	Aušinimo skysčio lygis	12 mėn.	6000	7500	Patikrinkite ir, jei reikia, papildykite aušinimo skysčio.
■	Radiatoriaus ventiliatorius	12 mėn.	6000	7500	Apžiūrėkite. Jei reikia, suremontuokite arba pakeiskite
■	Aušinimo skysčio žarnelės	12 mėn.	6000	7500	
Grandinė					
▲	Grandinės sutepimas	-	600	600	Patikrinkite, jei važiuote lietingą dieną
▲	Grandinės įtempimas	12 mėn.	6000	7500	Apžiūrėkite ir, jeigu reikia, pareguliuokite
▲■	Grandinės, galinės ir varančiosios žvaigždės susidėvėjimas	12 mėn.	6000	7500	Apžiūrėkite. Jei reikia, pakeiskite
■	Grandinės apsaugas	12 mėn.	6000	7500	

▲ = priežiūros intervalas trumpėja perpus, jeigu naudojate neįprastomis sąlygomis.

■ = susijusių dalių ar sistemų remontą reikia atlikti prekybos atstovybėje.

Dalykas	Planinės priežiūros intervalas (kuris sukanka greičiau) (priežiūros intervalas trumpėja perpus, kai naudojate neįprastomis sąlygomis)				
	Mėnesiai	Rida	km	Pastabos	
Kitos dalys					
■	Diagnostikos prietaiso jungtis	12 mėn.	6000	7500	Naudokite diagnostikos kompiuterį
■	Judančios dalys	12 mėn.	6000	7500	Sutepkite. Įvertinkite lankstumą
■	Varžtai ir veržlės	12 mėn.	6000	7500	Patikrinkite tvirtumą
■	Kabeliai ir laidai	6 mėn.	3000	7500	Patikrinkite, ar nepažeisti, neužspausiti ir lankstūs.
■	Vamzdžiai, kanalai, žarnelės ir movos.	12 mėn.	6000	7500	Apžiūrėkite sandarumą, pravedimą, ar nėra įskilimų.
	Sankabos svirtis	12 mėn.	6000	7500	Patikrinkite, ar neveiksnumo tarpas atitinka reikalavimus
	Radiatoriaus ventiliatorius	12 mėn.	6000	7500	Patikrinkite, ar ventiliatorius veikia tvarkingai.
■	Išmetimo vamzdžio laikiklis.	6 mėn.	3000	7500	Apžiūrėkite, ar pro dalis kas nors neprateka, apžiūrėkite tarpiklio būklę. Jeigu reikia, pakeiskite. Išrinkę duslintuvą visada pakeiskite tarpiklį.

▲ = priežiūros intervalas trumpėja perpus, jeigu naudojate neįprastomis sąlygomis.

■ = susijusių dalių ar sistemų remontą reikia atlikti prekybos atstovybėje.

SANKABOS SVIRTIES NEVEIKSNUMO TARPAS

Patikrinkite sankabos svirties lankstumą.

Ištiesinkite vairako tį.

Pamažu spauskite svirtį iki kol aiškiai pajusite pasipriešinimą.

Tikrinkite neveiksnumo tarpą A padėtyje: tinkamas atstumas yra 2 mm.

SPĖJIMAS

Jei svirtis neturi neveiksnumo, ilgainiui genda sankabos laidai, ji prasčiau sukimba ir greičiau susidėvi. Patikrinkite neveiksnumo tarpą kaskart prieš užvesdami variklį. Jei reikia, sureguliuokite reikiamą neveiksnumo tarpą.

Tikslus neveiksnumo tarpo reguliavimas

Ištiesinkite vairako tį.

Atlaisvinkite fiksavimo veržlę [1].

Sukite reguliavimo veržlę [2].

Užveržkite fiksavimo veržlę [1].

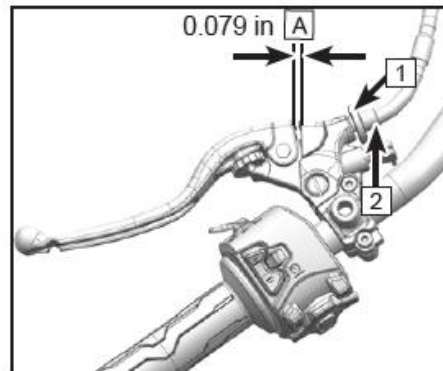

Įrankių dėžė

Įrankių dėžė [1] įrengta sėdynės apačioje. Naudokite dėžę
prižiūradami ar išrinkdami tam tikras motociklo dalis.

Pastaba: Būtiniausi įrankiai į dėžę sudedami gamykloje.

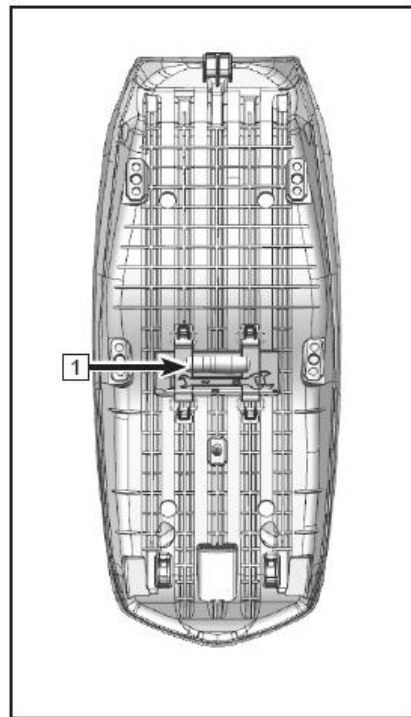

Degalų sistema

Degalų bakas

Pilkite degalus taip, kad jų nė kiek nenutekėtų per šonus. Jeigu dalis degalų nuteka, skubiai juos nuvalykite. Kyla taršos ir kiti pavojai.

Degalų bako talpa: 22,5 l

PAVOJUS

Benzinas yra degus, todėl jį reikėtų pilti gerai vėdinamoje vietoje. Prieš pildami užgesinkite variklį ir palaukite, kol atvės duslintuvas. Degalų pylimo ar saugojimo vietoje draudžiama rūkyti ir užsiimti kita veikla, kurios metu susidaro kibirkštys.

Nepildykite į baką per daug degalų. Stenkitės, kad jų neužlašėtų ant įkaitusių dalių. Degalų lygis turi neviršyti didžiausio degalų lygio briaunos. Kylant temperatūrai, degalai įkaista ir plečiasi ir taip gali aptaškyti ir pažeisti motociklo dalis.

Degalai yra nuodingi ir kenkia sveikatai. Venkite patekimo į akis, ant odos ir ant drabužių.

Nekvépuokite degalų garais. Patekus ant odos, nuplaukite odą gausiai tekančiu švariu vandeniu.

Patekus į akis, skubiai nuplaukite akis švariu vandeniu ir iškart kreipkitės į medikus. Patekus ant drabužių, iškart persirenkite.

Netyčia nuriję degalų, skubiai kreipkitės į medikus.

Neapsiimkite techniškai prižiūrėti ir ardyti degalų sistemos. Šiuo klausimu geriau kreipkitės į „CFMOTO“ atstovybę.

Šalinkite degalus tausodami gamtą ir laikydamiesi vietos aplinkosaugos taisyklių.

Degalų reikalavimai

Rekomenduojama pilti E5/E10 arba 95(ROn)/98(ROn) degalus. Geriausią važiavimą bet kokiomis sąlygomis užtikrina degalai be etanolio.

ATSARGIAI

Nenaudokite degalų su švinu. Taip sugadinsite katalizatorių. (Taip yra dėl katalizatoriaus sudėtinių medžiagų).

Naudokite tik šviežią benzina. Oksidavęsis benzinas praranda oktana ir lakiuosius junginius. Toks benzinas taip pat išskiria degalų sistemai kenksmingas koloido ir lako nuosėdas.

Oktaninis skaičius (RON)

RON – tai būdas aprašyti benzino oktaninį skaičių. Kuo didesnis RON skaičius, tuo benzinas atsparesnis detonacijai. Naudokite tik bešvinius degalus, kurių oktaninis skaičius yra ne mažesnis nei 95/98.

ATSARGIAI

Jeigu variklio cilindre girdėti detonacija, naudokite kokybiškesnį arba didesnio oktaninio skaičiaus benzina.

Degalų papildymas

Prieš atidarant baką: Visiškai sustokite ir užgesinkite variklį.

Atidarykite baką.

Pildykite degalus. Nepildykite degalų aukščiau [A] ribos (prievaro apačioje).

Uždarykite baką.

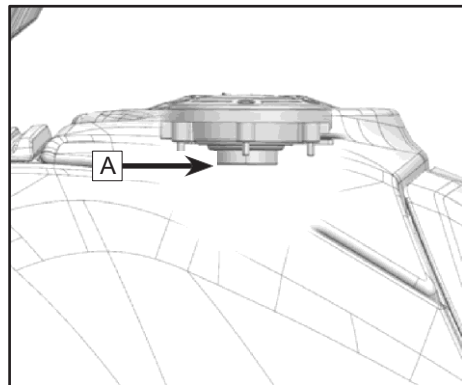

⚠️ATSARGIAI

Pakilus temperatūrai degalai išsiplečia, todėl pripylus per daug degalų, jie gali išsilieti.

⚠️ATSARGIAI

Degalų bakas yra ypatingos konstrukcijos – jis padalintas į dvi skirtingo dydžio kameras (kairėje ir dešinėje). Kameroje kairėje įrengtas degalų siurblys, o kameroje dešinėje įrengtas degalų lygio jutiklis. Abi kameras jungia jungiamasis vamzdis.

Jeigu pildami degalus pistoletą nukreipiate į kamerą kairėje, ji pirmiau pildosi degalais, o vėliau degalai per jungiamąjį vamzdį patenka į kamerą dešinėje. Papildę motociklą degalais, palikite jį stovėti stačiai apie 5 minutes, kad degalai tolygiai pasiskirstytų per abi kameras. Tada įjunkite maitinimą. Monitoriuje turi būti parodytas tikslus degalų lygis.

ATSARGIAI

Jeigu pildami degalus pistoletą nukreipiate į kamerą dešinėje, ji pirmiau pildosi degalais ir juos aptinka lygio matuoklis. Degalai jungiamuoju vamzdžiu nuteka į kamerą kairėje. Jeigu papildę motociklą degalais įjungiate maitinimą, rodomas lygis nėra tikslus. Palikite jį stovėti stačiai apie 5 minutes, kad degalai tolygiai pasiskirstytų per abi kameras. Tada įjunkite maitinimą. Monitoriuje turi būti parodytas tikslus degalų lygis.

Kai degalų lygis yra mažesnis už 5 padalas, atraminė kojėlė nuleista ir motociklas stovi, degalai suteka į kamerą kairėje. Pastatykite motociklą stačiai. Palaukite apie 2 minutes, kol lygis abiejose kamerose susilygins ir tada įjunkite maitinimą. Dabar rodomas degalų lygis yra tikslus.

VARIKLIS

Kad variklis, transmisija, sankaba ir kitos dalys veiktų sklandžiai, alyvos lygis turi būti tarp dviejų padalų. Tikrinkite ir keiskite alyvą pagal planinės priežiūros lentelę. Ilgai nekeista alyva ne tik pritrauks nešvarumus ir metalo priemaišas, bet ir suirs.

⚠️ PAVOJUS

Važiuojant motociklu su gerokai suirusia ar užteršta alyva spartina vidaus dalių dėvėjimąsi ir gali pakenkti varikliui, transmisijai, o taip kyla rizika sukelti avariją ir susižeisti.

Alyvos lygio patikra

Variklis turi būti užgesintas.

Užgesinę variklį palaukite 2-3 minutes, kol alyva nusės.

Pastatykite motociklą ant lygaus paviršiaus ir pažiūrėkite per alyvos lygio patikros langelį:

Jeigu alyvos lygis yra zonoje A, išleiskite perteklinį skystį iki kol jo bus ties zona B.

Jeigu alyvos lygis yra zonoje B, jo yra pakankamai.

Jeigu alyvos lygis yra zonoje C arba jos išvis nematyti, įpilkite alyvos iki B zonos.

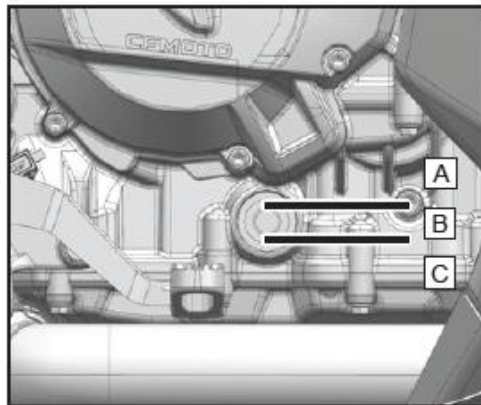

Alyvos ir alyvos filtro keitimas

Pastatykite motociklą lygioje vietoje ant atraminės kojelės.

Palikite variklį kelias minutes veikti tuščiaja eiga. Užgesinkite variklį.

⚠️ ĮSPĖJIMAS

Užsitęsęs variklio pašildymas gali per daug įkaitinti variklį ir alyvą. Keisdami alyvą mėvėkite pirštines ir dėvėkite tinkamą apsauginę aprangą. Jei nusideginote, plaukite nudegintą odos vietą bent 10 minučių tekančiu vandeniu iki kol nebejausite skausmo ir kreipkitės į gydytoją.

Išsukite varžtus [1]

Išimkite sraigta, guminę movą ir įvorę [2]

Išimkite varžtą, guminę movą, ir įvorę [3]

Nuimkite apatinį variklio gaubtą [4]

Išsukite sraigtus [5]

Išimkite sraigta, guminę movą ir įvorę [6]

Nuimkite apatinį kairįjį degalų bako gaubtą [7]

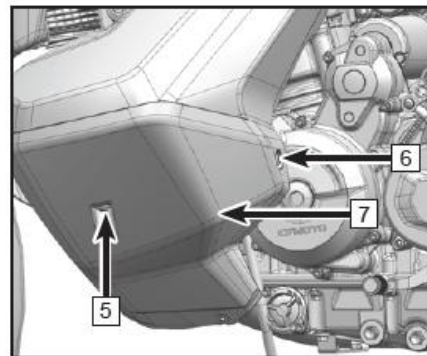
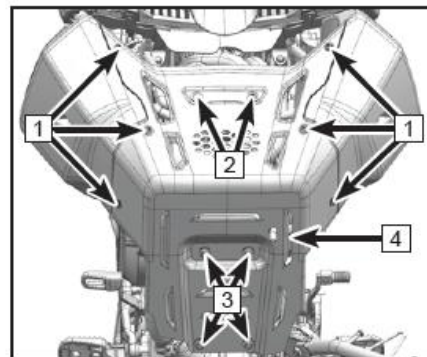

Nuimkite variklio alyvos pildymo angos srieginį kaištį [8] ir sandarinimo žiedą.

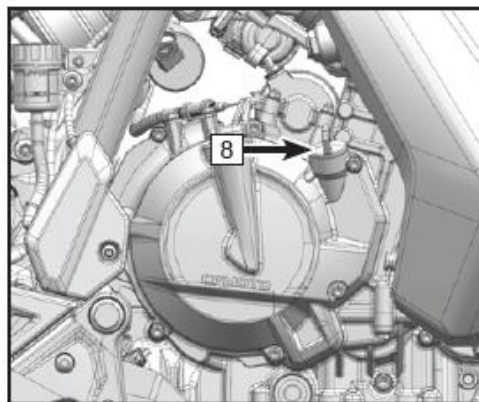

Pakiškite indą po kairiaja variklio puse.
Išimkite alyvos išleidimo srieginį kaištį [9], sandarinimo žiedą, magnetą ir alyvos filtrą.
Išsukite varžtus [10].
Išimkite alyvos pildymo dangtelį [11] ir sandarinimo žiedą.
Replėmis nutraukite variklio alyvos filtrą [12] nuo korpuso.
Išpilkite visą variklio alyvą.

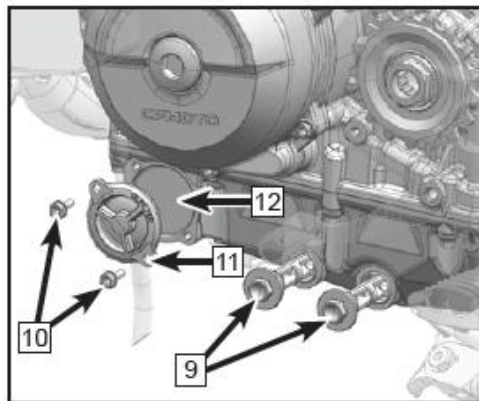

⚠️ ISPĖJIMAS

Alyva yra kenksminga, todėl panaudotą alyvą reikia tinkamai utilizuoti.

Nuvalykite visas dalis ir sandarinimo paviršius.

Įstatykite naują alyvos filtrą [12].

PASTABA. Alyvos filtrą įdėkite rankomis.

Keisdami alyvos filtro gaubto sandarinimo žiedą [11], sutepkite jį pakankamu kiekiu tepalo [11]/

Pritvirtinkite alyvos filtro gaubtą [11].

Įsukite ir užveržkite varžtus [10] reikiamu sukimo momentu.

Sukimo [10] momentas: 4.4 ft-lb (6 N•m)

Nuvalykite srieginio kaiščio [9] magnetą [A] ir alyvos filtrą [B].

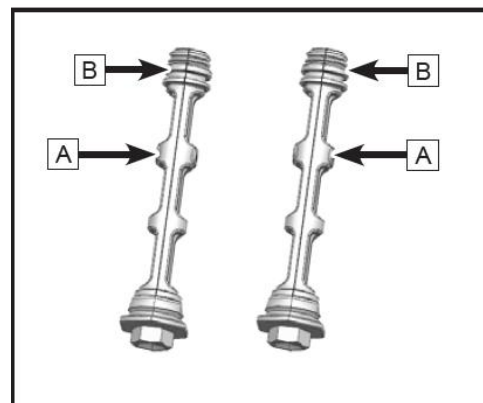
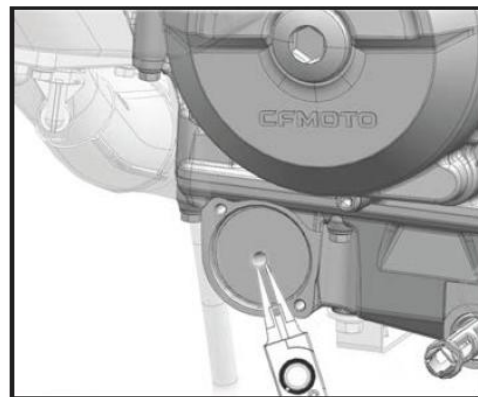

Pritvirtinkite srieginį kaištį [9], magnetą, alyvos filtrą ir naują sandarinimo žiedą reikiamu sukimo momentu.

Srieginio kaiščio [9] sukimo momentas: 14.7 ft-lb (20 N•m)

Įpilkite 2,8 l alyvos SAE10W-50 JASO T903 MA2 per pildymo angą sankabos gaubto viršutinėje dalyje.

Uždėkite pildymo angos srieginį kaištį [8] ir sandarinimo kaištį ir juos užveržkite.

Palikite variklį kelias minutes veikti tuščiaja eiga, kad alyva sutekėtų į filtrą.

Užgesinkite variklį.

Patikrinkite alyvos lygį ir, pagal poreikį, įpilkite daugiau.

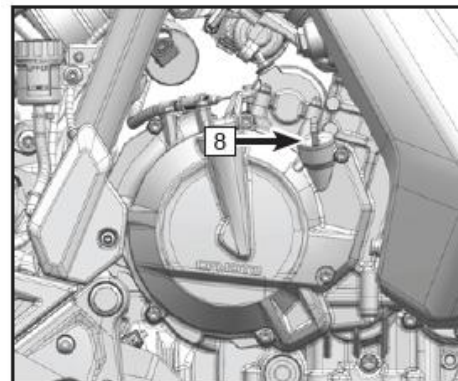
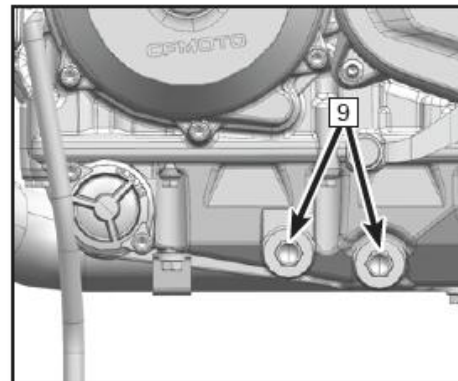

Pritvirtinkite apatinį kairįjį degalų bako gaubtą [7].

Pritvirtinkite sraigta, guminę movą ir įvorę [6].

Užveržkite sraigta [5].

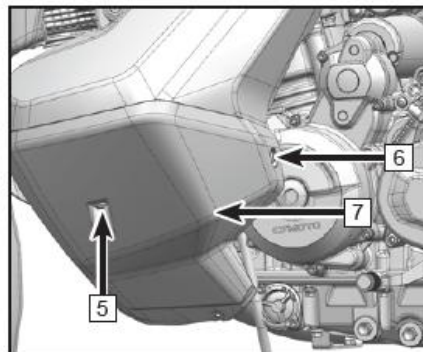

Pritvirtinkite variklio apatinį gaubtą [4]

Užveržkite varžtus [1]

Pritvirtinkite sraigta, guminę movą ir įvorę [2]

Pritvirtinkite sraigta, guminę movą ir įvorę [3]

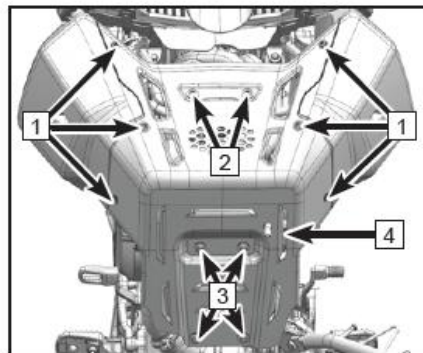

Variklio alyvos talpa

Keičiant su alyvos filtru: 2,8 l

„CFMOTO“ rekomenduoja naudoti APISJ arba aukštesnės kategorijos alyvą. Geriausias variantas: JASO T903 MA2 Nors daugeliu atvejų geriausia naudoti 10W-50 alyvą, atsižvelgiant į jūsų vietos oro sąlygas, geresnis pasirinkimas gali būti ir kitokios klamos alyva. Rinkitės alyvą pasinaudodami lentele.

ATSARGIAI

Kai variklyje yra nepakankamai alyvos arba ji yra prastos kokybės, variklis greitai susidėvi.

Kad alyva tvarkingai teptų variklį, netaisykite skirtingų rūšių alyvų.

Kai reikia, pakeiskite alyvą.

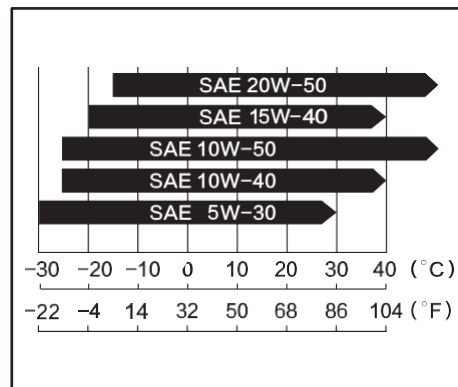

Uždegimo žvakė

Uždegimo žvakę reikia keisti vadovaujantis planinės priežiūros lentele.

Išrinkti žvakę turėtų tik įgaliotos atstovybės meistrai.

Uždegimo žvakės tipas: NGK LMAR9AI-10

**Uždegimo žvakės tarpas : 0,9 mm – 1 mm
(mm)**

**Sukimo momentas: 7.3 ft-lb
(10 N•m)**

Tuščioji eiga

Tuščiosios eigos apskukų skaičius nustatomas gamykloje ir yra nekeičiamas. Prireikus keisti tuščiosios eigos greitį lemiančias dalis, kreipkitės į atstovybę dėl jų pakeitimo ir ECU modulio perkalibravimo.

⚠ PAVOJUS

Netinkamai suregulavus tuščiosios eigos greitį prasideda

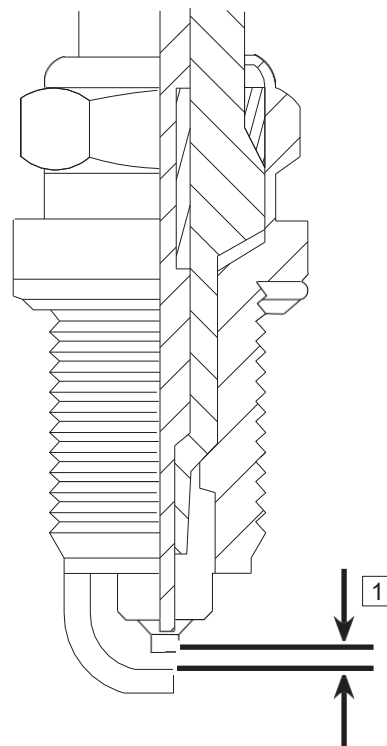

ORO ĮLEIDIMO IR IŠMETIMO SISTEMA

Išmetalų aptikimo sistema

Išmetalų aptikimo sistemos veikimas priklauso nuo deguonies daviklių [1]. Jie įtaisyti išmetimo vamzdžiuose ir matuoja oro ir degalų mišinio degimo lygį išmatuodami deguonies tankį ir perduodami šiuos skaičiavimus kaip ECU moduliui siunčiama elektrinį signalą.

Jeigu ECU modulis nustato neįprastą degimą, jis sureguliuoja degalų įpurškimą pagal akceleratoriaus padėties jutiklio ir įleidimo oro temperatūros jutiklio signalais perduotą informaciją. Tokiu būdu kompiuteris sureguliuoja tinkamiausią oro ir degalų mišinį.

Oro įleidimo / išmetimo vožtuvas

Oro įleidimo vožtuvas įleidžia šviežią orą į variklį, kuris sumaišomas su degalais, kad vyktų degimas. Sklandžiam degimo ciklui reikalingas pakankamas kiekis deguonies ir degalų. Kreipkitės į pardavėją, kad pagal planinės priežiūros lentelę apžiūrėtų šiuos vožtuvus. Taip pat atlikite vožtuvų apžiūrą aptikus tuščiosios eigos sutrikimą, sumažėjusią galią ar išgirdus varikliui nebūdingą triukšmą.

Išleidimo vožtuvas išleidžia po degimo ciklo susidariusias atliekų dujas ir išleidžia šilumą, kad variklis neperkaistų. Kreipkitės į pardavėją, kad pagal planinės priežiūros lentelę apžiūrėtų išleidimo vožtuvą. Jeigu akceleruojant trūksta galios, stipriai akceleruojant vyksta atbuliniai variklio pliūpsniai, iš duslintuvo

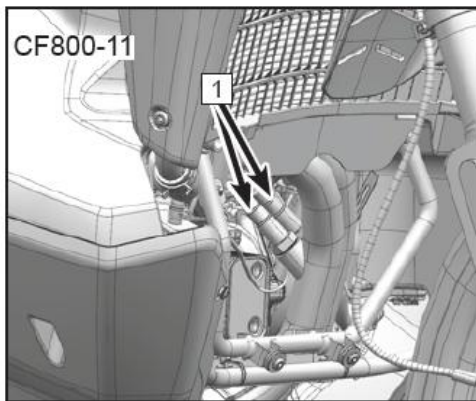
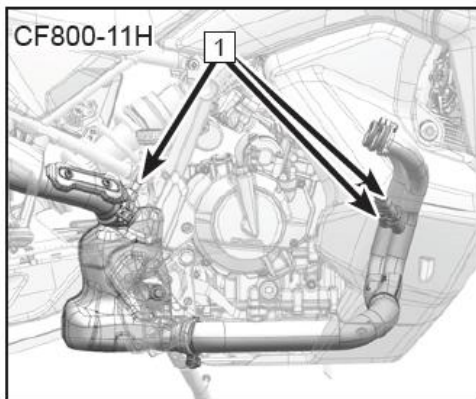

sklinda nejprasti garsai arba variklis neužsiveda, reikia patikrinti išleidimo vožtuvą.
Tikrinti ir šalinti oro įleidimo / išmetimo vožtuvus gali tik įgaliotos „CFMOTO“ atstovybės meistrai.

Vožtuvų tarpas

Vožtuvai ir jų lizdai dėvisi, todėl laikui bėgant juos reikia kažkiek pareguliuoti.

ĮSPĖJIMAS

Kai vožtuvai ir jų pakėlikliai yra nusidėvėję ir vožtuvų tarpas nereguliuojamas, ilgainiui joks tarpas nesusidarys arba vožtuvai išliks praviri, o taip suprastės variklio darbas, vožtuvai skleis triukšmą ir variklis bus sunkiai pažeistas. Kiekvieno vožtuvo tarpą reikia tikrinti reguliuoti vadovaujantis planinės priežiūros lentelę. Šiuos darbus reikia atlikti „CFMOTO“ atstovybėje.

Oro filtras

Užsikimšęs oro filtras nepraleidžia oro, didina degalų sąnaudas, silpnina variklį ir sugadina uždegimo žvakę. Uždegimo žvakę reikia valyti vadovaujantis planinės priežiūros lentele. Jei važinėjate dulkinose, lietingose ar purvinose vietovėse, oro filtro elementą reikėtų prižiūrėti dažniau negu nurodyta planinės priežiūros lentelėje. Dėl ypatingos transporto priemonės konstrukcijos, techniškai prižiūrėti oro filtrą reikėtų pas įgaliotąjį pardavėją.

Oro filtro laikymo žarnelė įrengta variklio gale. Jeigu oro filtro korpuse yra vandens ar alyvos likučių, juos reikia išleisti ramiai.

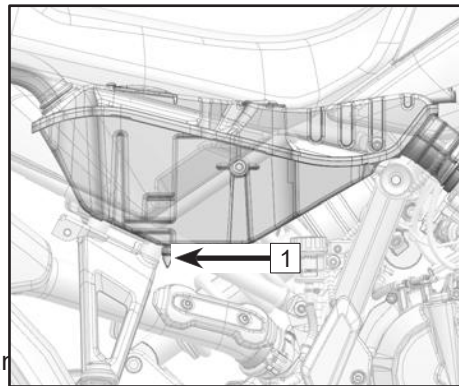

ATSARGIAI

Alyva kenkia padangoms, plastikinėms dalims.

Jeigu į variklį patenka nefiltruotas oras, variklis tarnaus trumpiau.

Nenaudokite motociklo, jei jame nėra oro filtro.

Akceleratoriaus korpusas

Akceleratoriaus korpuso ribojimo sraigtai yra iš anksto tiksliai sureguliuoti gamykloje ir daugiau nebereguliuojami. Patikrinkite, ar tvarkingai veikia variklio tuščioji eiga. Jei ne, kreipkitės į „CFMOTO“ atstovybės meistrus.

Aušinimo sistema

Radiatorius ir ventiliatorius

Patikrinkite, ar radiatoriaus klostės nedeformuotos, ar neužkimštos purvu ir, jei reikia, praplaukite švari vandeniu.

ĮSPĖJIMAS

Kai ventiliatorius sukasi, būkite atsargūs, kad į jį neįsisuktų jūsų rankos ar drabužiai.

Neplaukite motociklo suslėgtu vandeniu. Taip įmanoma pažeisti radiatoriaus klostes ir sumažinti jo veiksmingumą.

Prieš ar už radiatoriaus įtaisyti nepatvirtinti priedai gali kliudyti arba iškreipti oro srautą ir lemti perkaitimą ir pažeidimus.

Jeigu bent 20 proc. radiatoriaus yra užkliudytas be galimybės atlaisvinti arba jo klostės yra deformuotos, pakeiskite radiatorių.

Radiatoriaus žarnelės

Prieš važiuodami motociklu apžiūrėkite, ar žarnelės neprateka, nėra įtrūkusios, nerūdija ir ar tvarkingai sujungtos. Tikrinkite motociklą vadovaudamiesi planinės priežiūros lentelę.

Aušinimo skystis

Aušinimo skystis sugeria variklio šilumą ir oru perduoda ją radiatoriumi. Jeigu aušinimo skysčio yra per mažai, variklis perkaista ir greičiau genda. Tikrinkite aušinimo skysčio lygį prieš važiuodami ir atlikti priežiūrą vadovaudamiesi planinės priežiūros lentele. Jei skysčio lygis per žemas, įpilkite daugiau.

Kad aušinimo sistema nerūdytų (variklis ir radiatorius pagaminti iš aliuminio), svarbu naudoti antikoroazines chemines priemones. Jeigu jūsų aušinimo skystyje jau yra šių priedų, atskirai jų naudoti nebereikia.

PAVOJUS

Aušinimo skystis ir nuodingas ir kenkia sveikatai.

Saugokitės, kad aušinimo skystis nepatektų ant odos, į akis ar ant drabužių. Netyčia nuriję skysčio, skubiai kreipkitės į medikus.

Patekus ant odos, skubiai plaukite odą gausiai tekančiu švariu vandeniu.

Patekus į akis, skubiai plaukite akis gausiai tekančiu švariu vandeniu ir iškart kreipkitės į medikus.

Patekus ant drabužių, persirenkite ir išskalbkite drabužius.

Bet kokius variklio ar radiatoriaus rūdžių likučius reikia pašalinti pagal specialias taisykles, nes išmetamos

 **ATSARGIAI**

Nepilkite į aušinimo sistemą čiaupo vandens, nes jis nusėda. Temperatūrai nukritus žemiau nulio, vanduo suledės ir gerokai pakenks aušinimo sistemai.

Į rinką butelinėje taroje tiekiamo antifrizo sudėtyje yra antikorozinių priedų. Praskiedus šį antifrizą, jo antikorozinės savybės suprastėja. Neskieskite antifrizo daugiau, negu nurodyta antifrizo gamintojo instrukcijoje.

Pilkite raudonos spalvos skystį, kurio sudėtyje yra etilenglikolio. Kai aplinkos temperatūra yra nukritusi žemiau -35°C , skysčio užšalimo temperatūra turi būti žemesnė nei -35°C .

„CFMOTO“ naudoja organinių rūgščių technologiją (OAT). Prieš pildami skystį pasižiūrėkite, ar ant jo etiketės pažymėta bent viena šių formulių: OAT arba Si-OAT, G30, G40, G12++'

Aušinimo skysčio lygio patikra

Pastatykite motociklą ant tvirto ir lygaus pagrindo arba iškelkite jį.

Patikrinkite skysčio lygį bako.

Jeigu skysčio lygis yra A zonoje: Išleiskite perviršį, kad lygis būtų B zonoje.

Jeigu skysčio lygis yra B zonoje: Nieko nedarykite. Skysčio pakanka.

Jeigu skysčio lygis yra C zonoje arba jo visai nematyti: Įpilkite to paties skysčio, kad lygis būtų B zonoje.

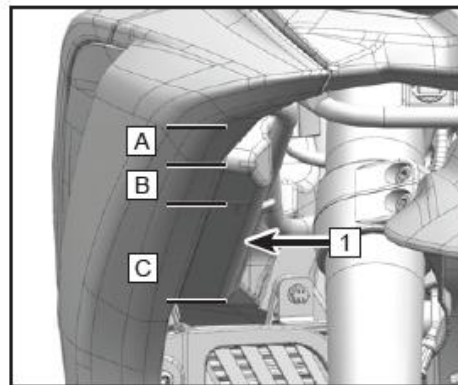

ĮSPĖJIMAS

Kai variklis dirba, skystis bus labai įkaitęs ir laikysis suspaustos būsenos.

Kol variklis arba aušinimo sistema neatvėso, neatidarykite radiatoriaus gaubto, žarnelių, skysčio bako ir kitų sistemos dalių.

Jei nusideginote, plaukite nudegintą odos vietą bent 10 minučių tekančiu vandeniu iki kol nebejausite skausmo ir kreipkitės į gydytoją.

Aušinimo skysčio papildymas

Atidarykite bako dangtelį ir įpilkite skysčio iki B ribos, pavaizduotos ankstesniame puslapyje.

ATSARGIAI

Jeigu pildyti skystį reikia per dažnai arba bakas yra visiškai tuščias, sistemoje tikriausiai atsidaro nuotėkis. Pristatykite motociklą į „CFMOTO“ įgaliotą prekybos atstovybę apžiūrai.

Naudokite tik originalaus gamintojo „CFMOTO“ aušinimo skystį. Dėl skysčio keitimo kreipkitės į atstovybę. Maišant skirtingus skysčius genda variklis.

PADANGOS IR GRANDINĖS

Ant motociklo montuojamos bekamerinės padangos, ratlankiai ir ventiliai. Montuokite rekomenduojamas standartines padangas, ratlankius ir ventilius. Nemontuokite ant bekamerinių ratlankių vidinės kameros. Netinkamai sumontavus padangas gali nutekėti oras. Nemontuokite vidinės kameros bekamerinėje kameroje.

Padangos

Padangų specifikacijos	Priekinis ratas	90/90-21 M/C 54H
	Galinis ratas	150/70 R18 M/C 70H
Padangų slėgis	Priekinis ratas (vienas / du žmonės)	34,8 psi (240 kPa)
	Galinis ratas (vienas / du žmonės)	34,8 psi (240 kPa)
Mažiausias protektoriaus gylis	Priekinis ratas	0,8 mm – 1 mm
	Galinis ratas	

Netinkamas padangų slėgis arba per didelė apkrova gali paveikti sukibimą ir valdomumą, kyla rizika nebesuvaldyti motociklo.

Reguliariai matuokite padangų slėgį ir, jei reikia, sureguliuokite.

Per mažai pripūstos padangos greičiau dėvisi ir įkaista. Tinkamai pripūstos padangos užtikrina komfortišką važiavimą ir ilgą tarnavimo laiką.

PASTABA:

Tikrinkite tik atvėsusių padangų slėgį. Padangų slėgį veikia aplinkos temperatūra ir aukštis virš jūros lygio. Jeigu kelionės metu smarkiai kinta temperatūra arba aukštis, atitinkamai reikia tikrinti ir reguliuoti padangų slėgį. Daugumoje valstybių yra nustatytas konkretus mažiausias protektoriaus gylis. Laikykitės šių vietos reikalavimų. Montuodami naujus ratlankius ar padangas visada patikrinkite, ar ratai yra tvarkingai subalansuoti.

 **ATSARGIAI**

Kad važiuotumėte saugiai ir stabiliai, naudokite tinkamas ir gerai pripūstas padangas. Jeigu padanga buvo pradurta ir sutvarkyta, pirmąsias 24 val. po šio įvykio nevažiuokite greičiau 100 km/h, o vėliau neviršykite 130 km/h greičio.

Priekinė ir galinė padangos turi būti to paties gamintojo ir vienodo protektoriaus gylio.

Naujos padangos pasižymi maža sukibimo jėga. Važiokite tvarkingai ir pasvirkite įvairiais kampais, kad padangos pasidėvėtų per visą paviršių. Normalus trinties paviršius susidaro per pirmuosius 200 įsivažiavimo kilometrų. Prasivažinėjimo laikotarpiu staigiai nestabdykite ir neakceleruokite, nedarykite staigių posūkių važiuodami dideliu greičiu.

Padangų trintis

Kai protektorius yra per daug nusidėvėjęs ir padangos yra nenaudotinos būklės, ji lengvai prasidurs ir nusileis. Pastebėta, kad 90 % su padangos susijusių nelaimių įvyksta paskutiniuosius 10 % jų tarnavimo laiko, todėl važiuoti nusitrynusiomis padangomis yra nesaugu. Vadovaudamiesi planinės priežiūros lentelė, matuokite protektoriaus gylį ir keiskite iki leistinos ribos susidėvėjusias padangas.

Apžiūrėkite, ar padangos paviršius neįpjautas ir neįtrūkęs, pakeiskite sunkiai pažeistas padangas. Pavyzdžiui, jeigu padanga vietomis yra pasipūtusi, tai ji laikoma netvarkinga.

Iškrapštykite iš protektoriaus įstrigusius akmenukus ir kitus panašius objektus.

ATSARGIAI

Aplinkos temperatūrai nukritus žemiau -10°C , motociklą rekomenduojama sandėliuoti (jei bus sandėliuojama ilgai) patalpoje.

Palikdami motociklą ilgam sandėliuoti žiemą, nenaudokite atraminės kojelės. Nenaudokite atraminės kojelės motociklui pastatyti. Stovėjimui naudokite galinių ratų stovą, kad padangų neapkrautų ratų svoris.

Pasirūpinkite, kad, parkuojant motociklą žiemą, jo padangos neįsmigtų į sniegą ar ledą.

Jei žiemą planuojate ilgam palikti motociklą stovėti lauke, po padangomis pakiškite šilumą išlaikančius daiktus kaip šakos, popierius ar smėlis.

Stipininių ratų priežiūra

Šio motociklo ratas sudaro tiesūs, susikryžiuojantys stipinai, suteikiantys ratui standumą, elastingumą, atsparumą smūgiams, lengvumą, mažą pasipriešinimą ir kitus privalumus.

Ratų priežiūrą daugiausia apima stipinų būklės ir rato deformacijos patikra.

Jei stipinai yra deramai įsitempę, per juos pabeldus pasigirsta aiškus, varpo gaudesnį primenantis garsas. Atlaisvėję stipinai tokio aiškaus garso nebeskleidžia. Tokiu atveju kreipkitės į įgaliotąją „CFMOTO“ atstovybę. Pakeiskite pažeistus ar įlinkusius stipinusus. Laiku apžiūrėkite ir sutvarkykite važiuojant pažeistus stipinusus ir ratus. Jei reikia, keiskite visą ratą. Stipinų ir ratų priežiūra turi užsiimti tik profesionalūs meistrai.

Tvarkingas ratas važiuojant nešokinėja ir neatrodo įlenktas. Tokiu atveju leiskite meistrai sutvarkyti ratą. Jei reikia, keiskite visą ratą. Dėl priežiūros kreipkitės į įgaliotąją „CFMOTO“ atstovybę.

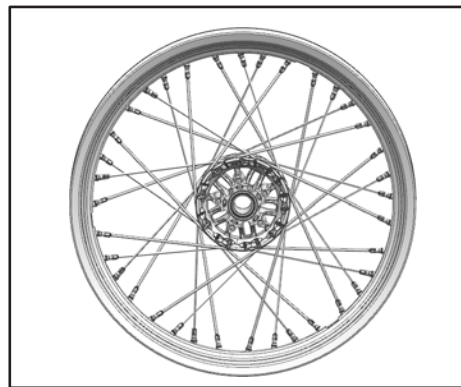

Grandinės apžiūra

Grandinės laisvumą ir sutepimą reikia tikrinti kasdien prieš važiuojant ir vadovaujantis planinės priežiūros lentele. Taip apsaugosite grandinę nuo nusidėvėjimo. Jeigu grandinė smarkiai nusidėvi arba blogai laikosi, ji bus per laisva arba per daug įtempta.

Jeigu grandinė per daug įtempta, greičiau dėvėsis grandinė, žvaigždės ir galiniai guoliai. Kai kurios dalys dėl perkrovos gali lūžti ar įtrūkti.

Jeigu grandinė per laisva, ji gali nukristi nuo priekinės ar galinės žvaigždės ir taip pažeisti variklį arba užblokuoti galinį ratą.

Transmisijos grandinės gyvavimo laikas stipriai priklauso nuo jos priežiūros.

Nešvarumų apžiūra

Reguliariai apžiūrėkite, ar ant grandinės neprisikaupė nešvarumų. Pasivažinėję atšiauriomis sąlygomis patikrinkite iškart.

Jeigu grandinė ištepta, nuplaukite stambius nešvarumus lengva vandens čiurkšle. Likusius nešvarumus nuvalykite su tepalu ir grandinių valymo priemone.

Sausą grandinę nupurkškite tam skirtu grandinių tepalu.

ĮSPĖJIMAS

Purkšdami grandinę tepalu stenkitės jo neužpurkšti ant kitų dalių. Ant padangų užpurkštas tepalas sumažins jų sukibimą, o ant stabdžių diskų patekęs tepalas suprastins jų efektyvumą. Jeigu užpurškėte ant jų tepalo, nuvalykite jį tam skirta valymo priemone.

Įtempimo patikra

Įjunkite neutralią pavarą. Pastatykite motociklą su atramine kojele ant lygaus paviršiaus.

Įprastai atstumas tarp grandinės ir žemiausios strėlės vietos neturi viršyti 30 mm.

Patraukus grandinę žemyn, atstumas tarp grandinės ir žemiausios strėlės vietos neturi viršyti 50 mm.

Jeigu įtempimas neatitinka reikalavimų, sureguliuokite pagal nustatytas normas.

PASTABA.

Grandinė ne visada dėvisi tolygiai. Sukite galinį ratą ir apžiūrėkite skirtingus taškus ir pagal tai reguliuokite įtempimą.

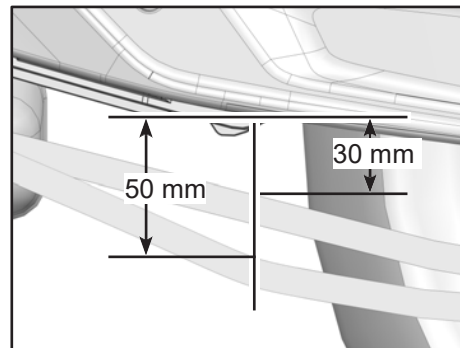

Grandinės įtempimo reguliavimas

Parengimas

Pastatykite transporto priemonę pasinaudodami rėmu. Patikrinkite grandinės įtempimą.

Procedūra

Atlaisvinkite galinio rato veleno veržlę [1].

Atlaisvinkite kairę ir dešinę fiksavimo veržles [2].

Reguliuokite grandinės įtempimą sukdami kairį ir dešinį reguliavimo varžtus [3]. Stebėkite, kad kairio ir dešinio įtempiklių [4] lygiavimo žymos sutampa su orientacine žyma [5].

Kairys ir dešinis reguliavimo varžtai [3] turi remtis į grandinės įtempiklius [4].

Užveržkite kairę ir dešinę fiksavimo veržles [2].

Užveržkite galinio rato veleno veržlę [1] nurodytu sukimo momentu.

Sukimo momentas: 66.3 ft-lb (90N•m) (rato veleno sriegis ir atraminis paviršius turi būti sutepti)

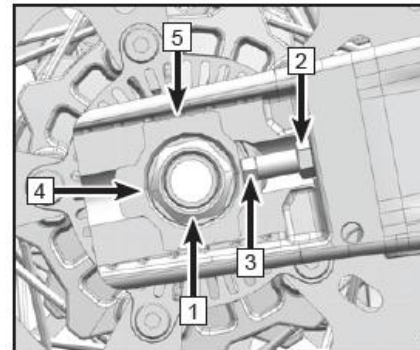

Susidėvėjimo apžiūra

Ijunkite neutralų bėgį. Pastatykite motociklą su atramine kojele.

Kartu tiekiamu svarmeniu patraukite apatinę grandinės dalį Žemyn [A].

Kai grandinė susidėvėjusi, matavimo prietaisas sveria: 15 kg

Išmatuokite ilgį [B] tarp 18 narelių;

PASTABA. Grandinė skirtingose vietose dėvisi ne vienodai.

Matuokite grandinę skirtingose jos vietose.

Didžiausias 18 narelių ilgis [B]: 272 mm

Jei išmatuotas ilgis [b] ilgesnis už nurodytąjį ilgį, pakeiskite visą grandinės komplektą.

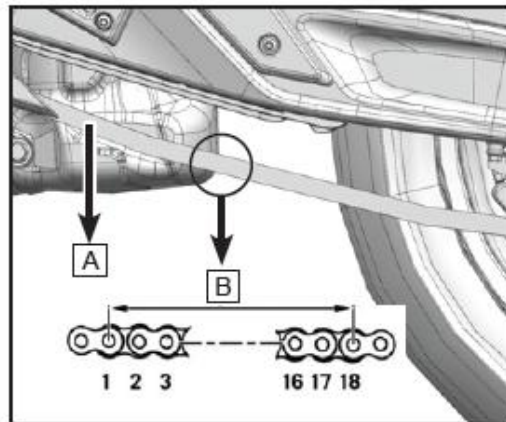

PAVOJUS

Kad važiuoti būtų saugu, naudokite standartinę grandinę. Kai grandinė išsitempia, netrumpinkite jos ir nenaudokite pakartotinai. Kreipkitės į pardavėją dėl grandinės pakeitimo nauja.

Jei keičiate grandinę, vienu metu pakeiskite galinę žvaigždę ir varančiąją žvaigždę. To nepadarius, nauja grandinė dėvėsis

Apžiūrėkite, ar nenusidėvėję grandinės galinės bei varančiosios žvaigždės dantukai.

Jeigu grandinė, varančioji arba galinė žvaigždės nenusidėvėjusios, keiskite visą mazgą.

PASTABA. Jei keičiate grandinę, vienu metu pakeiskite galinę žvaigždę ir varančiąją žvaigždę.



Tvarkingi dantukai



Nusidėvėję dantukai



Pažeisti dantukai

Mažasis žvaigždės apsaugas

Pakeiskite mažąjį žvaigždės apsaugą [1], jeigu jis stipriai nusidėvėjęs ties žyma [A].

Patikrinkite, ar jis standus.

Jeigu jis atsilaisvinęs, užveržkite varžtais.

Sukimo momentas: 3.6 ft-lb (5 N•m)

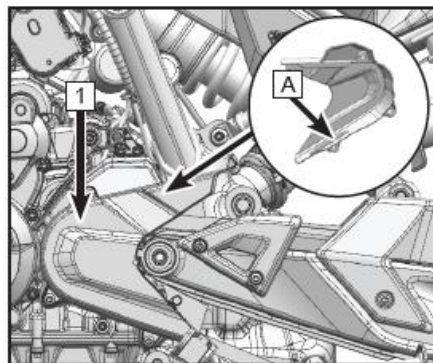

Grandinės apsaugas

Pakeiskite apsaugą, jeigu jis stipriai nusidėvėjęs ties padala B.

Pakeiskite apsaugą, jeigu jis stipriai nusidėvėjęs ties padala C. Patikrinkite, ar jis standus.

Jeigu jis atsilaisvinęs, užveržkite reikiamu sukimo momentu.

Sukimo momentas: 3.6 ft-lb (5 N•m)

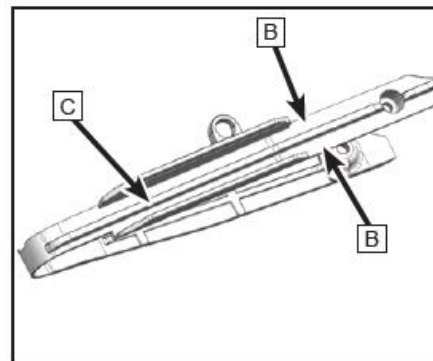

STABDŽIŲ SISTEMA

Kad važiuotumėte tvarkingu ir saugiu motociklu, prižiūrėkite jį vadovaudamiesi planinės priežiūros lentele. Visos stabdžių sistemos dalys turi būti tvarkingos. Jei stabdžių sistema buvo bent kiek pažeista, nebevažiuokite ir pristatykite motociklą į atstovybę apžiūrai.

Priekinių stabdžių svirties patikra

Pastatykite motociklą su atramine kojele ant lygaus paviršiaus. Suimkite priekinių stabdžių svirtį ir patikrinkite jos neveiksnumo tarpą.

Neveiksnumo tarpas: 10 mm – 15 mm

Apžiūrėkite, ar priekinių stabdžių svirtis neįtrūkusi, ar neskleidžia neįprastų garsų. Jei tai pastebite, pakeiskite svirtį nauja.

Galinių stabdžių pedalo patikra

Pastatykite motociklą su atramine kojele ant lygaus paviršiaus. Švelniai nuimkite galinių stabdžių pedalą ir įvertinkite jo neveiksnumo tarpą.

Neveiksnumo tarpas: 5 mm – 10 mm

Apžiūrėkite, ar galinių stabdžių pedalas neįtrūkusi, ar neskleidžia neįprastų garsų. Jei tai pastebite, pakeiskite pedalą nauju.

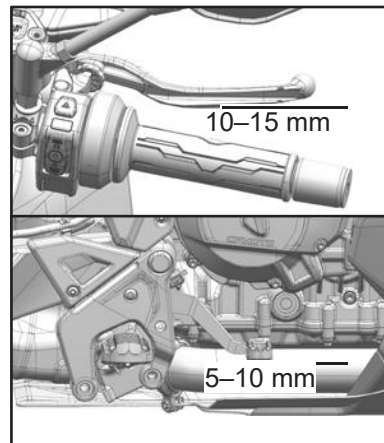

SPĖJIMAS

Jeigu svirtis ar pedalai spaudžiasi minkštai, stabdžių žarnelėse gali būti oro arba per mažai skysčio. Nustatę tokį gedimą nebevažiuokite. Tai pavojinga. Pristatykite motociklą į „CFMOTO“ įgaliotą prekybos atstovybę stabdžių sistemos apžiūrai.

Stabdžių skysčio lygio patikra

Pastatykite motociklą vertikaliai ant lygaus paviršiaus ir įsitinkinkite, kad stabdžių skysčio bakai stovi lygiai. Patikrinkite priekinio ir galinio bako skysčių lygį.

Jeigu stabdžių skysčio lygis yra A zonoje: Išleiskite perviršį, kad lygis būtų B zonoje.

Jeigu stabdžių skysčio lygis yra B zonoje: Skysčio yra pakankamai.

Jeigu skysčio lygis yra C zonoje arba jo visai nematyti: Įpilkite to paties skysčio, kad lygis būtų B zonoje.

ĮSPĖJIMAS

Jeigu stabdžių skysčio lygis per dažnai nukrenta iki zonos 'C', stabdžių sistema gali būti sugedusi arba nesandari.

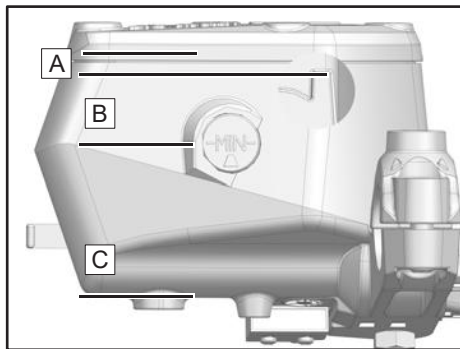

Priekinių stabdžių skysčio bakas

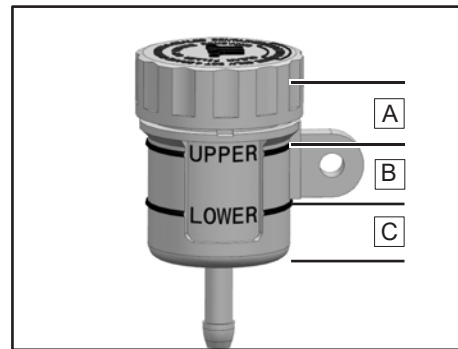

Galinių stabdžių skysčio bakas

Stabdžių skysčio papildymas

ĮSPĖJIMAS

Stabdžių skystis dirgina odą.

Laikykite jį vaikams neprieinamoje vietoje.

Saugokite odą, akis ir drabužius nuo stabdžių skysčio. Tvarkydami stabdžių skystį dėvėkite apsauginį kostiumą ir akinius.

Netyčia nuriję skysčio, skubiai kreipkitės į medikus.

Patekus ant odos, nuplaukite odą gausiai tekančiu švariu vandeniu.

Patekus į akis, skubiai nuplaukite akis švariu vandeniu ir iškart kreipkitės į medikus. Patekus ant drabužių, skubiai persirenkite ir nuplaukite drabužius.

ĮSPĖJIMAS

Ilgai nekeičiamas stabdžių skystis veikia vis prasčiau. Keiskite stabdžių skystį pagal planinės priežiūros lentelės intervalus. Pilkite tą patį stabdžių skystį, kuris jau yra skysčio bake. Maišant skysčius galima sugadinti stabdžių sistemą, todėl geriausia visada naudoti originalaus gamintojo stabdžių skystį. Jei keisdami skystį susiduriate su problemomis, kreipkitės pagalbos į pardavėją.

PASTABA

Sumažėjus stabdžių skysčio lygiui, bake susidaro neigiamas slėgis, dėl ko gali nusmukti tarpiklis. Atsukite dangtelį, išleiskite slėgį, sutvarkykite tarpiklį ir uždėkite dangtelį.

Priekinių stabdžių skysčio bakas

Išsukite varžtą [1].

Nuimkite dangtelį ir bako tarpiklį [2]

Įpilkite stabdžių skysčio iki B zonos.

Uždėkite dangtelį ir bako tarpiklį [2]

Įsukite varžtus [1].

į vietą.

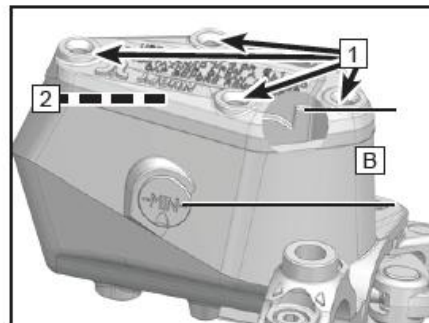

Galinių stabdžių skysčio bakas

Nuimkite dangtelį ir bako tarpiklį [1].

Įpilkite stabdžių skysčio iki B zonos.

Uždėkite dangtelį ir bako tarpiklį [1]

į vietą.

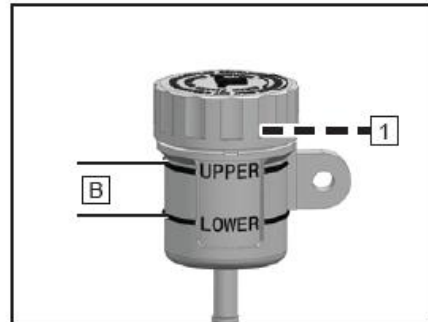

Stabdžių diskų patikra

Reguliariai pažiūrėkite, ar diskai nepažeisti, nedeformuoti, neįtrūkę ir nenusidėvėję. Pažeidus stabdžių diskus gali sugesti stabdžiai. Susidėvėję diskai slopina stabdžių veikimą. Jeigu stabdžių diskai yra pažeisti arba per daug suplonėję, ku skubiau kreipkitės į prekybos atstovybę dėl jų pakeitimo.

Tikrinkite priekinių ir galinių diskų storį skirtingose vietose.

Galinių ir priekinių stabdžių disko susidėvėjimo riba: 4 mm.

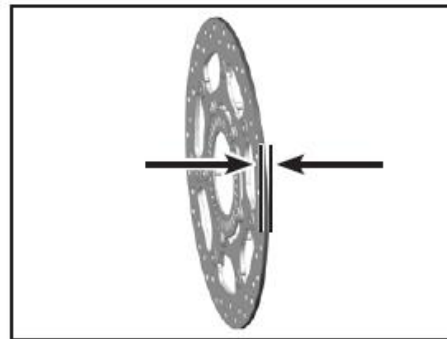

Stabdžių apkabos patikra

Prieš važiuodami patikrinkite stabdžių apkabas. Reguliariai tikrinkite trinkelėlių storį. Jeigu trinkelės yra per plonos, jų laikikliai trinsis į diskus, suprastės stabdymo galia ir trinkelės greičiau dėvėsis.

Tikrinkite visų apkabų trinkelėlių storį.

Mažiausias galimas trinkelėlių storis: 1,3 mm.

Jeigu trinkelės yra plonesnės negu nurodytas minimalus storis arba jos yra pažeistos, kreipkitės į įgaliotą atstovybę dėl trinkelėlių porų pakeitimo.



Stabdžių antiblokavimo sistema (ABS)

ABS – tai saugos sistema, neleidžianti ratams užsiblokuoti važiuojant tiesia linija arba posūkiuose neveikiant šoninėms jėgoms.

Kai veikia ABS, važiuojant žvyringu, vandeningu, slidžiu ar kitu prasčiau sukimbančiu keliu motociklas gali išnaudoti visą stabdymo galią be rizikos, kad užsiblokuos ratai.

PAVOJUS

Pagalbinės vairuotojo sistemos gali apsaugoti tik tam tikrose ribose. Ekstremaliomis sąlygomis, pvz., prastai paskirsčius vežamą svorį, kintant kelio sąlygoms, važiuojant stačiais šlaitais arba staigiai stabdant nėra kiek neatleidžiant stabdžio, įmanoma apvirsti.

ABS veikia naudodama dvi atskiras stabdžių grandines (priekiniai ir galiniai stabdžiai). Kai stabdžių elektroninis valdiklis nustato, kad ratas netrukus užsiblokuos, ABS pradeda reguliuoti stabdžių slėgį. Šį procesą galima pajusti kai jį priekinių ir galinių stabdžių impulsai.

Pasukus uždegimo jungiklį, turi užsidegti ABS lemputė. Pradėjus turi užgesti. Jeigu pradėjus važiuoti ABS lemputė neužgessta arba užsidega važiuojant, tai reiškia ABS sistemos gedimą. Jeigu yra gedimas, ABS neveikia. Stabdžiai veikia, tačiau ABS sistema neužkardo ratų blokavimosi stabdant.

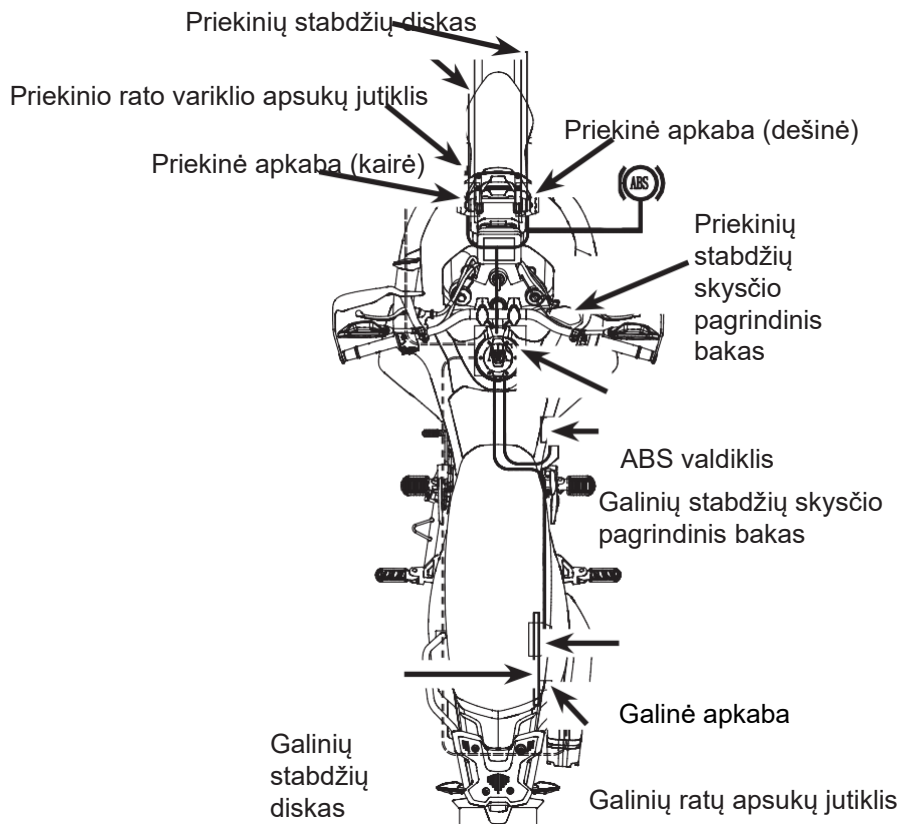

AMORTIZATORIAI

Amortizatorių patikra

Norėdami patikrinti amortizatoriaus veikimą, suimkite vairą ir priekinį stabdį ir kelis kartus įspauskite priekinę šakę.

Apžiūrėkite, ar iš priekinių amortizatorių neprateka alyva, ar priekinės šakės dalys neįtrūkusios ir neskleidžia trinties garsų.

Po važiavimo apžiūrėkite, ar priekinė šakė neišsitempusi purvu, nešvarumais ir šiukšlėmis. Priešingu atveju šakę reikia nuvalyti, nes taip bus pažeistas alyvos riebokšlis ir iš amortizatoriaus pratekės alyva.

Kelias kartus įspauskite sėdynę ir įvertinkite, ar galinis amortizatorius veikia tvarkingai.

Patikrinkite, ar iš galinio amortizatoriaus neprateka alyva.

Jei kyla abejonių dėl kurio nors amortizatoriaus būklės, kreipkitės į pardavėją.

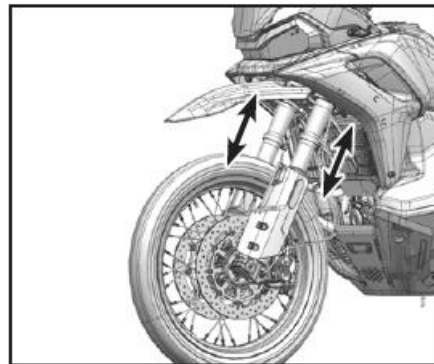

Priekinio amortizatoriaus reguliavimas

Amortizatorius sureguliuojamas gamykloje taip, kad tinkamai veiktų daugumoje važiavimo situacijų.

Atsilaisvinimo slopinimo reguliavimas

Atsilaisvinimo slopinimas: TEN

Atsilaisvinimo slopinimo nustatymas lemia amortizatoriaus atsako greitį.

Kuo didesnis atsilaisvinimo slopinimo nustatymas , tuo lėčiau pakaba grįžta į pradinę padėtį. Kuo mažesnis atsilaisvinimo slopinimo nustatymas, tuo greičiau pakaba grįžta į pradinę padėtį.

Gamyklinis nustatymas 10 Galimi nustatymai: 20 ± 2

Atsuktuvu sukite reguliavimo įtaisą prieš laikrodžio rodyklę („-“ kryptimi) ir įsimindami spragtelėjimų skaičių mažinkite atsilaisvinimo nustatymą. Atsuktuvu sukite reguliavimo įtaisą pagal laikrodžio rodyklę („+“ kryptimi) ir įsimindami spragtelėjimų skaičių didinkite atsilaisvinimo nustatymą.

Atsilaisvinimo slopinimo gamyklinis atstatymas

Gamyklinį nustatymą atstatysite pasukę rankenėlę atitinkamą spragtelėjimų skaičių atgal. Arba pasukite reguliavimo įtaisą prieš laikrodžio rodyklę („-“ kryptimi) iki galo ir tada pagal laikrodžio rodyklę („+“ kryptimi) sukite ją dešimtį spragtelėjimų

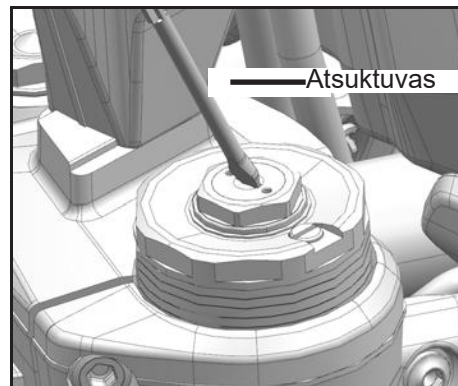
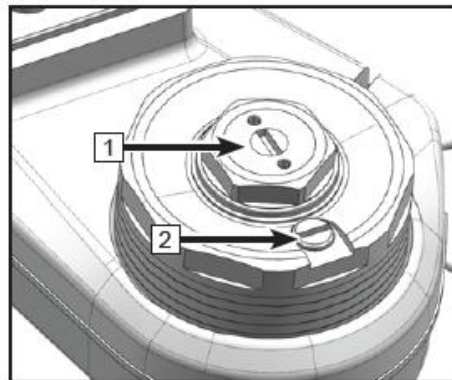

Prieš reguliuodami susisiekite su pardavėju. Nereguliuokite šio nustatymo, jeigu nesuprantate, kaip šie nustatymai keičia motociklo važiavimą.

Kairysis ir dešinysis amortizatoriai turi oro išleidimo sraigtus, kurie neleidžia viduje susikaupti slėgiui ir veikia slopinimo jėgą. Dėl oro išleidimo kreipkitės į pardavėją.

Suspaudimo slopinimo reguliavimas

Suspaudimo slopinimo nustatymas: COMP

Suspaudimo slopinimo nustatymas lemia amortizatoriaus atsako greitį, absorber. Kuo didesnis suspaudimo slopinimo nustatymas [3], tuo lėčiau pakaba susispaudžia. Kuo mažesnis suspaudimo slopinimo nustatymas, tuo greičiau pakaba susispaudžia.

Gamyklinis nustatymas 10 Galimi nustatymai: 20 ± 2

Atsuktuvu sukite reguliavimo įtaisą prieš laikrodžio rodyklę („-“ kryptimi) ir įsimindami spragtelėjimų skaičių mažinkite atlaisvinimo nustatymą. Atsuktuvu sukite reguliavimo įtaisą pagal laikrodžio rodyklę („+“ kryptimi) ir įsimindami spragtelėjimų skaičių didinkite suspaudimo nustatymą.

Suspaudimo slopinimo gamyklinio nustatymo atstatymas

Gamyklinį nustatymą atstatausite pasukę rankenėlę atitinkamą spragtelėjimų skaičių atgal. Arba pasukite reguliavimo įtaisą prieš laikrodžio rodyklę („-“ kryptimi) iki galo ir tada pagal laikrodžio rodyklę („+“ kryptimi) sukite ją dešimtį spragtelėjimų

Prieš reguliuodami susisiekite su „CFMOTO“ atstovybe. Nereguliuokite šio nustatymo, jeigu nesuprantate, kaip šie nustatymai keičia motociklo važiojimą.

Amortizatoriaus alyva: FUCHS 5045

Amortizatoriaus alyvos talpa: 642 ± 3 ml (variantas su paaukštinta sėdyne) / 665 ± 3 ml (variantas su pažeminta sėdyne)

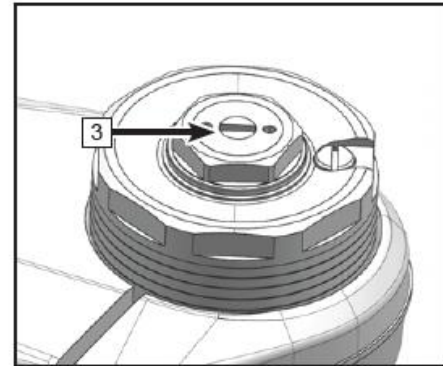

Įtempimo reguliavimas

Priekinės spyruoklės įtempimas lemia, kiek galios reikia spyruoklei suspausti. Kuo didesnis įtempimas, tuo daugiau galios reikia spyruoklei suspausti konkrečiu atstumu. Kuo įtempimas mažesnis, tuo mažiau galios reikia spyruoklei suspausti tuo pačiu atstumu. Kuo didesnis įtempimas, tuo standesnė spyruoklė, ir atvirkščiai.

Gamyklinis nustatymas 10 Galimi nustatymai: 25 ± 2

Sukite įtempimo reguliavimo veržlę [4] pagal laikrodžio rodyklę („+“ kryptimi),

jei norite didinti įtempimą. Sukite įtempimo reguliavimo veržlę [4] prieš laikrodžio rodyklę („-“ kryptimi), jei norite mažinti įtempimą.

Reguliuodami įtempimą stebėkite, kad priekinio amortizatoriaus įtempimo lygis sutaptų tiek kairėje, tiek dešinėje.

Dėl amortizatoriaus įtempimo reguliavimo kreipkitės į „CFMOTO“ pardavėją. Nemėginkite reguliuoti savarankiškai.

Rekomenduojamas įtempimo reguliavimo įrankis: 22 mm veržliaraktis arba lizdinis veržliaraktis

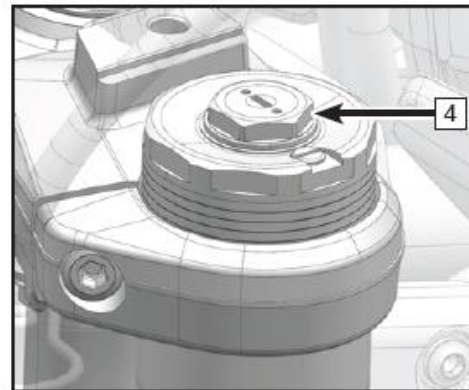

Galinio amortizatoriaus reguliavimas

Amortizatorius sureguliuojamas gamykloje taip, kad tinkamai veiktų daugumoje važiavimo situacijų.

Spyruoklės įtempimas

Važiuojant kietais keliais arba vežant didžiausią galimą apkrovą, padidinus įtempimą važiavimas būna sklandesnis.

Šešiakampiu raktu reguliuokite hidraulinį reguliavimo įtaisą [1], sukdami raktą pagal laikrodžio rodyklę („+“ kryptimi), kad padidintumėte spyruoklės įtempimą. Sukite šešiakampiu raktu prieš laikrodžio rodyklę („-“ kryptimi), kad sumažintumėte spyruoklės įtempimą.

Spyruoklei įtempti kreipkitės į „CFMOTO“ atstovybę. Nemėginkite sureguliuoti įtempimo patys.

Toliau nurodytas gamyklinis spyruoklės įtempimo nustatymas:

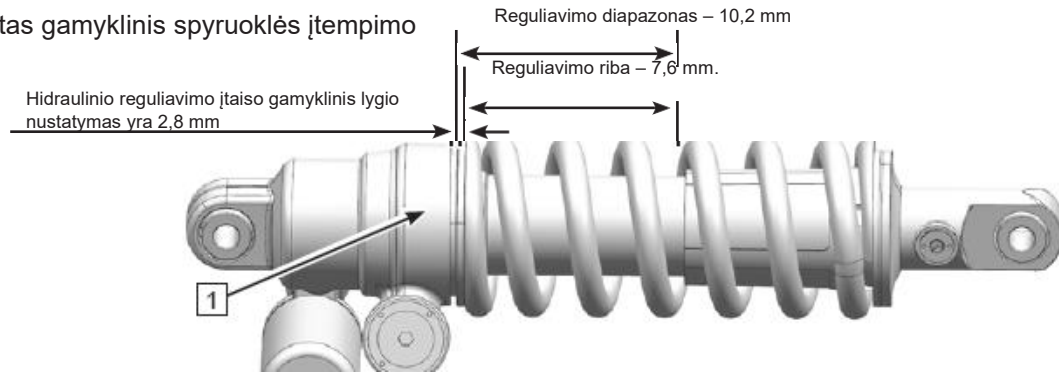

Spyruoklės suspaudimas

Suspaudimo slopinimas lemia amortizatoriaus atsako greitį. Kuo didesnis suspaudimo slopinimo nustatymas, tuo lėčiau pakaba susispaudžia. Kuo mažesnis atsilaisvinimo nustatymas, tuo greičiau pakaba susitraukia.

Gamyklinis nustatymas 8

Galimi nustatymai: 15 ± 2

Norėdami mažinti suspaudimo slopinimo nustatymą, atsuktuvu sukite rankenėlę [2] prieš laikrodžio rodyklę („-“ kryptimi) ir įsiminkite spragtelėjimų skaičių.

Norėdami padidinti suspaudimo slopinimo nustatymą, atsuktuvu sukite rankenėlę pagal laikrodžio rodyklę („+“ kryptimi) ir įsiminkite spragtelėjimų skaičių.

Gamyklinį nustatymą atstatysite pasukę rankenėlę atitinkamą spragtelėjimų skaičių atgal. Arba pasukite reguliavimo įtaisą prieš laikrodžio rodyklę („-“ kryptimi) iki galo ir tada pagal laikrodžio rodyklę („+“ kryptimi) sukite ją aštuonis spragtelėjimus.

Spyruoklei įtempti kreipkitės į „CFMOTO“ atstovybę. Nemėginkite sureguliuoti įtempimo patys.

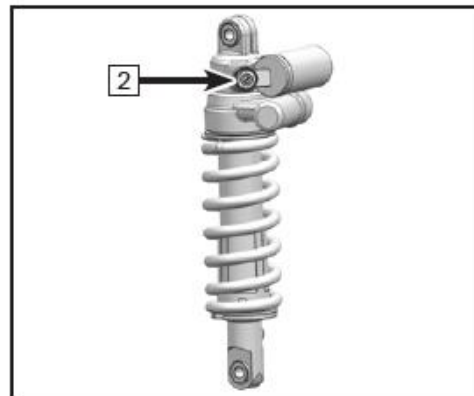

Atsilaisvinimo reguliavimas

Atsilaisvinimas lemia amortizatoriaus atsako greitį. Kuo didesnis atsilaisvinimo nustatymas [1], tuo lėčiau pakaba grįžta į pradinę padėtį. Kuo mažesnis atsilaisvinimo nustatymas, tuo greičiau pakaba grįžta į pradinę padėtį.

Gamyklinis nustatymas 12 Galimi nustatymai: 22 ± 2

Reguliuokite kampą kaip nurodyta paveikslėlyje.

Atsuktuvu sukite rankenėlę pagal laikrodžio rodyklę („+“ kryptimi) ir įsimindami spragtelėjimų skaičių didinkite atsilaisvinimo nustatymą.

Atsuktuvu sukite rankenėlę prieš laikrodžio rodyklę („-“ kryptimi) ir įsimindami spragtelėjimų skaičių mažinkite atsilaisvinimo nustatymą.

Gamyklinio nustatymo atstatymas

Gamyklinį nustatymą atstatysite pasukę rankenėlę atitinkamą spragtelėjimų skaičių atgal. Arba pasukite rankenėlę prieš laikrodžio rodyklę („-“ kryptimi) iki galo ir tada pagal laikrodžio rodyklę („+“ kryptimi) sukite ją dvylika spragtelėjimų

Prieš reguliuodami susisiekite su „CFMOTO“ atstovybe. Nereguliuokite šio nustatymo, jeigu nesuprantate, kaip šie nustatymai keičia motociklo važiavimą.

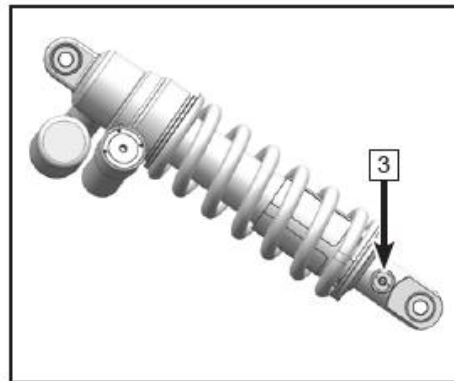

PAVOJUS

Šioje dalyje yra aukšto slėgio azoto. Netinkamai naudojantis galima sukelti sproginimą. Perskaitykite susijusius nurodymus. Nemeskite į ugnį, neatidarykite ir nepraverkite skylių.

Amortizatoriaus alyva: 6 #

Talpa: 280 ml

Pakabos reguliavimo lentelė

Amortizatorius	Pagrindiniai veiksniai			Pagalbiniai veiksniai		
	Galinis amortizatorius			Priekinis amortizatorius		
	Spyruoklės įtempimas	Suspaudimas	Atsilaisvinimas	Spyruoklės įtempimas	Suspaudimas	Atsilaisvinimas
Būklė						
Vienas žmogus (75 kg)	3 sūkliai	8 ± 2	12 ± 2	4 sūkliai	10 ± 2	10 ± 2
Vienas žmogus (75 kg) + apkrova (trys daiktadėžės)	5 sūkliai	10 ± 2	15 ± 2	4 sūkliai	10 ± 2	10 ± 2
Vienas žmogus (75 kg) + vienas žmogus 75 kg	6 sūkliai	12 ± 2	17 ± 2	5 sūkliai	13 ± 2	13 ± 2
Vienas žmogus (75 kg) + Vienas žmogus (75 kg) + apkrova (trys daiktadėžės)	8 sūkliai	14 ± 2	19 ± 2	6 sūkliai	15 ± 2	15 ± 2
Vienas žmogus (75 kg) + ilgas nelygaus kelio ruožas	3 sūkliai	12 ± 2	15 ± 2	4 circles	10 ± 2	13 ± 2
*Rekomendacijos važiuojant automobilių keliu ir nesudėtinga bekele.	Lentelėje pateiktas sūkių prieš laikrodžio rodyklę skaičius iki esamos ribos, o tada nurodyti pagal laikrodžio rodyklę atliekami sūkliai didinant reikiamą nustatymą. Čia pateiktos tik rekomendacinės vertės. Reguluokite amortizatorius pagal asmeninius poreikius.					

ELEKTROS SISTEMA IR ŽIBINTAI

Akumulatorius

Šio motociklo akumulatorius yra rūgštinis. Todėl nereikia tikrinti elektrolitų kiekį arba pilti distiliuotą vandenį. Kad akumulatorius tarnautų ilgai, palaikykite pakankamą įkrovą, kurios užtektų starteriui. Jei transporto priemonę naudojate dažnai, akumulatoriaus įkrovą palaiko jos įkrovimo sistema. Jeigu motociklas naudojamas tik retkarčiais arba trumpoms kelionėms, akumulatorius gali išsikrauti. Akumulatorius taip pat gali išsikrauti dėl reto naudojimo. Išsikrovimą dėl šių priežasčių lemia akumulatoriaus tipas ir aplinkos temperatūra. Pavyzdžiui, temperatūrai pakilus 15°C, akumulatoriaus sekimo greitis padvigubėja.

Jei esant šaltam orui akumulatorius nėra pakankamai įkrautas, jo elektrolitai gali užšalti ir ant akumulatoriaus gali susidaryti įtrūkimai, gali deformuotis elektrodų plokštelės (tai išduoda pasirodę gumbeliai). Visiškai įkrautas akumulatorius yra atsparesnis šalčiui.

ATSARGIAI

Kad neišsektų įkrova, nepalikite variklio veikti tuščiąja eiga ilgiau kaip 30 minučių. Priešingu atveju motociklas neužsives.

Akumulatoriaus sulfatavimas

Sulfatavimas – dažnai pasitaikantis gedimas. Kai akumulatorius ilgą laiką stovi su mažai įkrovos, elektrolitas gali pasidengti sulfatu. Tai yra neįprastas procesas, kurį lemia vidaus cheminiai reiškiniai. Įvykus šiam gedimui, išsikraunancio akumulatoriaus plokštė gali sugesti ir akumulatorius nebeįsikraus. Tokiu atveju būtina pakeisti akumulatorių nauju.

Akumulatoriaus techninė priežiūra

Kad negadintumėte akumulatoriaus, įkraukite jį iki galo.

Jei važinėjate retai, stebėkite įkrovos lygi voltmetru kas savaitę. Jei įtampa nukrenta žemiau 12,8 voltų, įkraukite akumuliatorių (kreipkitės į pardavėją dėl apžiūros).

Jei artimiausias dvi savaites neketinate naudoti motociklo, įkraukite akumuliatorių. Nenaudokite automatinio greitojo įkroviklio. Jis gali perkaitinti akumuliatorių ir jį pažeisti.

Valykite akumulatoriaus korpusą maistinės sodos ir vandens mišinyje pamirkytu šepetėliu.

Teigiamų ir neigiamų plokštelių bei teigiamų ir neigiamų anodų rūdis valykite vieliniu šepetėliu.

Rūgštiniams akumulatoriams įkrauti reikalingi specialūs įkrovikliai. Įprasti įkrovikliai sutrumpina akumulatoriaus tarnavimo laiką.

Jei neketinate naudoti motociklo ateinančią mėnesį ar ilgiau, išimkite akumuliatorių ir palikite sausoje, vėsioje vietoje. Prieš įstatydami akumuliatorių atgal, visiškai jį įkraukite.

Įkraunamą akumuliatorių reikia išimti.

Įkroviklis

Kreipkitės į atstovybę dėl šiam motociklui tinkamo įkroviklio techninių duomenų.

Akumulatoriaus įkrovimas

Išimkite akumuliatorių.

Prijunkite įkrovimo laidus ir įsitikinkite, kad įkrovimo srovė lygi vienai dešimtajai akumulatoriaus talpos. Pvz., jeigu akumulatoriaus talpa lygi 10 Ah, įkrovimo srovė turi būti lygi vienam amperui.

Prieš įstatydami akumuliatorių atgal, pilnai jį įkraukite.

ĮSPĖJIMAS

Nelupkite akumuliatoriaus sandarinimo juostelės, nes taip jį pažeisite. Nemontuokite universalaus akumuliatoriaus, nes pakenksite elektros sistemai.

Išimdami akumuliatorių pirma nurinkite neigiamą polių, o tada – pozityvų. Dedant akumuliatorių polių surinkimo tvarka yra priešinga nurinkimo tvarkai.

PASTABA. Įkraudami rūgštinį akumuliatorių vadovaukitės šio vadovo nurodymais.

Akumulatoriaus išėmimas

Pastatykite transporto priemonę (P) ant lygaus pagrindo.

Išjunkite variklį ir maitinimą.

Norėdami atrakinti pasostę, įstatykite raktelį į pasostės užraktą ir pasukite jį pagal laikrodžio rodyklę.

Nuimkite pasostę [2] ir plastikinę sagtį [3], suimkite užpakalinę akumulatoriaus dėžutės viršutinio gaubto dalį [4], patraukę aukštyn atlaisvinkite abi sagtis ir patraukę atgal nuimkite viršutinį akumulatoriaus dangtį. Išimkite juodą neigiamą (-) laidą ir tada raudoną teigiamą laidą (+). Išsukite varžtus [5], išimkite akumulatoriaus plokštę [6] ir išimkite akumuliatorių [7].

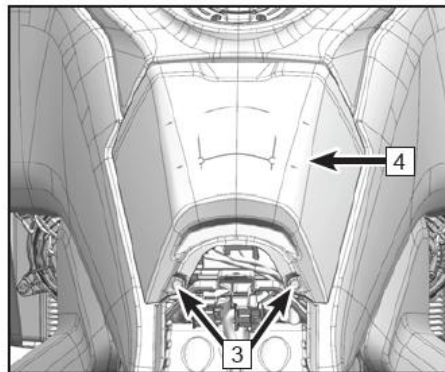
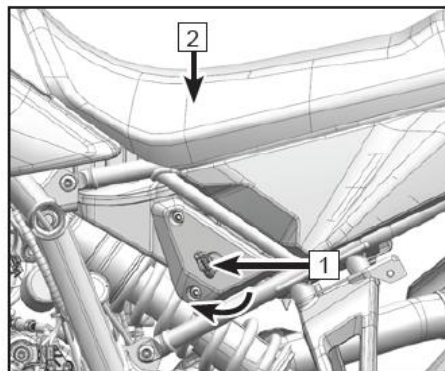
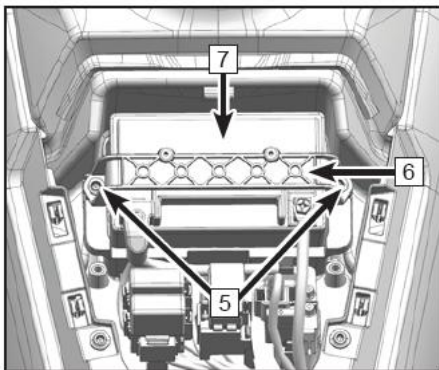

Akumulatoriaus įdėjimas

Pastatykite motociklą ant lygaus pagrindo.

Įsitikinkite, kad motociklo raktelis užsuktas. Įstatykite akumuliatorių.

Pritvirtinkite plokštelę ir fiksavimo varžtą.

Prijunkite raudoną teigiamą (+) laidą.

Prijunkite juodą neigiamą (-) laidą.

Uždėkite akumulatoriaus dėžutės viršutinio gaubto plokštelę. Uždėkite pasostę.

SPĖJIMAS

Venkite patekimo į akis, ant odos ir ant drabužių. Dirbdami su akumuliatoriumi visada dėvėkite akių apsaugą. Laikykite akumuliatorių vaikams nepasiekiamoje vietoje. Saugokite nuo kibirkščių, atviros liepsnos, cigarečių ir kitų uždegimo šaltinių. Jei dirbate su ar įkraunate akumuliatorių ankštoje patalpoje, vėdinkite ją.

Rūgštis nukenksminimas:

Patekus išoriškai: Plaukite paveiktą vietą švariu

vandeniu. Patekus į vidų: Skubiai kreipkitės į medikus.

ATSARGIAI

Netinkamai suvedus teigiamą ir neigiamą laidus gali įvykti trumpasis jungimas.

Žibintai

Priekiniai žibintai yra reguliuojami. Atsuktuvu [1] sukite žibintų reguliavimo rankenėlę [2].

⚠️ ATSARGIAI

Reguliuodami žibintų parametrus laikykitės vietos reikalavimų. Standartiniai nustatymai atlikti taip, kad šviesa apšviestų kelią kai priekiniai ir galiniai ratai stovi ant žemės ir vairuotojas sėdi vairuotojo vietoje.

Visi žibintai yra LED lemputės. Sugedus LED lemputėms kreipkitės į atstovybę dėl žibintų keitimo.

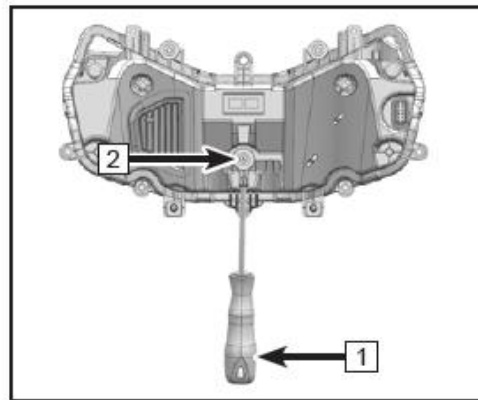
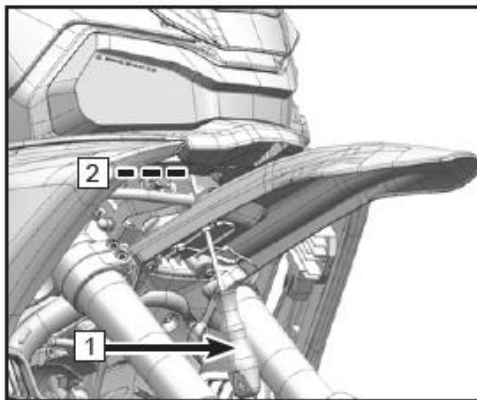

Saugikliai

Saugiklių dėžutė [1] įrengta po akumuliatoriaus dėžutės viršutine plokšte. Ji atsiveria nuėmus sėdynę. (Žr. skyrių apie akumuliatoriaus išėmimą). Išdegus saugikliui, apžiūrėkite, ar nebuvo pažeista elektros sistema ir pakeiskite saugiklį.

ĮSPĖJIMAS

Nenaudokite laidų kaip pakaitalo įprastam saugikliui. Išdegusį saugiklį keiskite nauju, tokio paties amperažo saugikliu. Amperažas pažymėtas ant saugiklio.

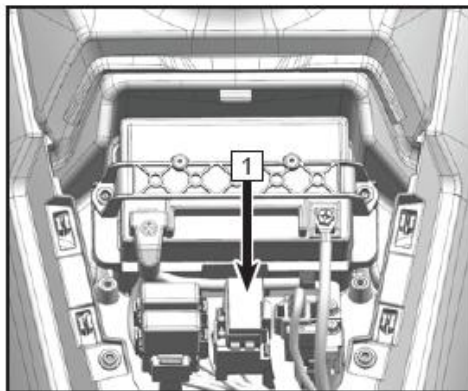

ŠONINĖ IR GALINĖ DAIKTADĖŽĖS (jei yra)

Kabindami dėžes vadovaukitės jų leistina apkrova ir važiuokite leistinu greičiu.

Tinkama apkrova

ĮSPĖJIMAS

Per didelė ar netolygi kėnia motociklo stabilumui. Vežkite krovinius laikydamiesi apkrovos nurodymų. Neviršykite leidžiamo svorio.

1. Amortizatorių spyruokles reikia sureguliuoti atsižvelgiant į vežamą bendrąjį svorį.
2. Kairės ir dešinės šoninių dėžių tūris turi būti vienodas.
3. Svoris jose turi būti tolygiai paskirstytas.
4. Sunkiausius daiktus reikia guldyti šoninių dėžių apačioje.
5. Laikykitės didžiausios apkrovos ir leistino greičio reikalavimų.

Šoninės dėžės krovinio svoris	Galinės dėžės krovinio svoris
Didžiausias: 8 kg	Didžiausias: 5 kg

Į ką atsižvelgti važiuojant dideliu greičiu

Važiuojant dideliu greičiu, motociklo valdomumui įtaką daro:

1. Prastai sureguliuoti amortizatorius ir spyruoklė.
2. Netolygiai paskirstyta apkrova
3. Palaida apranga
4. Žemas padangų slėgis
5. Blogas padangų protektorius



WARNING

1. Prieš važiuodami patikrinkite, ar visų dėžių laikikliai yra vietoje, ar veikia greitojo užrakto sistema ir dėžės yra uždarytos.
2. Ant šoninių dėžių negalima stovėti, tūpti, sėdėti ar klūpėti.
3. Patariama, kad kiekviena dėžė nebūtų apkrauta daugiau kaip 8 kg. Abipus reikėtų vežti panašų svorį. Patariama, kad galinė dėžė nebūtų apkrauta daugiau kaip 5 kg. Perkrova ir netolygi apkrova kelia pavojų saugai.
4. Šoninėmis ir galine dėžėmis pakrauto motociklo greitis asfaltuotame kelyje turi neviršyti 120 km/h. Neasfaltuotame kelyje sulėtinkite ir būkite dar atidesni.
5. Nekeiskite kairės ir dešinės dėžių vietų. Šoninės dėžės atidaromos tik iš galo. Jeigu šoninė dėžė yra neužrakinta, važiuojant dideliu greičiu ji gali nesunkiai atsidaryti ir sukelti nelaimę.
6. Sumontavę aliuminio lydinio dėžę įvertinkite pasikeitusį motociklo plotį ir pagal tai pasirinkite saugų greitį.
7. Naudojant aliuminio lydinio dėžę atitinkamai reikia padidinti padangų slėgį (maždaug 0,1-0,2 bar).
8. Neišpilkite ant dėžės rūgštinių ir šarminių skysčių.
9. Įsiminkite aliuminio lydinio dėžės raktelio skaičių. Jei netyčia pametėte raktelį, kreipkitės į pardavėją, kuris jums duos naują raktelį nemokamai.
10. Jei naudodami susiduriate su problemomis, kreipkitės į pardavėją.

KATALIZATORIUS

Motociklo išmetimo sistemoje įrengtas katalizatorius. Katalizatoriuje esantys platina ir rodis reaguoja su išmetamųjų dujų anglies monoksidu ir angliavandeniliais ir paverčia juos į anglies dvideginį ir vandenį, kad į aplinką išmestos dujos būtų ne tiek taršios.

Kad katalizatorius veiktų tvarkingai, svarbu laikytis šių nurodymų:

Naudokite tik bešvinį benziną. Jokiu būdu nenaudokite benzino su švinu. Taip tik kenksite katalizatoriui.

Neriedėkite su užvestu varikliu ir įjungtu bėgiu ar išjungtu degimo jungikliu ir (ar) variklio stabdymo jungikliu. Nemėginkite užvesti nesivedančio variklio, jeigu akumulatorius yra beveik išsekęs. Kai bėgis nėra neutralus, netraukite motociklo ir neleiskite stūmokliui judėti. Tokiais atvejais į išmetimo sistemą pakliūna nesudegęs oro ir benzino mišinys, kuris skatina reakcijas katalizatoriuje ir kenkia įkaitusiam varikliui arba kenkia katalizatoriui kai variklis atvėsta.

ATSARGIAI

Naudokite tik bešvinį benziną. Net ir mažiausias švino kiekis gali pažeisti tauriuosius katalizatoriaus metalus ir vėliau sugadinti patį katalizatorių. Nepilkite į duslintuvą antikorozinio tepalo ar variklio alyvos. Taip sugadinsite katalizatorių.

DEGALŲ GARŲ SURINKIMO SISTEMA (EVAP)

(jeigu įrengta)

Sugedus EVAP sistemai, kreipkitės į „CFMOTO“ pardavėją. Nemodifikuokite šios sistemos, nes kitaip ji nebeatitiks aplinkosaugos reikalavimų. Išrinkus ir suremontavus EVAP sistemą, jos vamzdeliai turi būti gerai sujungti, kad neužsikimštų ir iš jų nenutekėtų oras. Jie neturi būti prispausti, sulūžę ar pažeisti. Būna susidarę degalų garai patenka į anglies talpą per kaupiamąjį vamzdelį. Degalų garus kaupia anglies talpoje esanti aktyvinta anglis, kai variklis nesisuka. Kai variklis sukasi, sukaupti garai keliauja į variklio degimo kamerą ir sudega, taip neišmetant degalų garų į aplinką ir jos neteršiant. Tuo tarpu, degalų bako oro slėgį sureguliuoja kaupiamasis vamzdelis. Jeigu degalų bako vidaus slėgis yra žemesnis nei išorėje, jį sureguliuoja anglies talpos ir kaupiamojo vamzdelio oro vamzdelis. Visi vamzdeliai turi būti neužspausti ir t.t., vertimo vožtuvai turi būti tinkamai sumontuoti. Priešingu atveju galima pažeisti degalų siurbį, deformuoti ar sugadinti degalų baką ar kitus komponentus.

VALYMAS IR SANDĖLIAVIMAS

Bendrosios atsargumo priemonės

Švarus ir prižiūrimas motociklas tarnaus ilgai. Kai motociklas švarus, lengviau pastebėti galimus gedimus. Neužšąlantis jūros vanduo ir ant kelių barstomą druska paspartins dalių koroziją. Būkite atidūs. Jei važiuojate pajūriu arba druska barstomais keliais, baigę kelionę nuplaukite visą motociklą šaltu vandeniu.

VALYMAS

1. Nuplaukite visą motociklą žemo slėgio žarna. Nuskalaukite užsilikusius nešvarumus šaltu vandeniu.
2. Jei reikia, pašalinkite nešvarumus kempine arba minkšta šluoste ir švelnia nuriebalinimo priemone.
 - Plaudami priekinį stiklą, žibintų skydelio ir dangtelius ir kitas plastiko dalis būkite atsargūs, nes jas lengva įbrėžti.
 - Saugokite, kad į oro filtrą, duslintuvą ir elektros dalis nepatektų vandens.
3. Nuplaukite visą motociklą švariu vandeniu ir nušluostykite sausa šluoste.
4. Nusausinę motociklą sutepkite visas judančias dalis.
 - Nepurkškite tepalų ant padangų ir stabdžių sistemos dalių. Jei stabdžių diskai, stabdžių trinkelės, stabdžių būgnas arba stabdžių kaladėlės užsiteršia, suprastėja jų stabdumas ir padidėja avarijos rizika.
5. Nuplovę ir nusausinę motociklą, sutepkite pavaros grandinę.
6. Vaškavimas padeda išvengti korozijos.

- Nenaudokite stiprių skalbiklių ir cheminių tirpiklių, galinčių pažeisti metalines dalis, dažus ir plastikines dalis.
- Nevaškuokite padangų ir stabdžių.
- Jeigu motociklas turi matiniais dažais dažytų dalių, jų nevaškuokite.

Atsargumo priemonės plaunant transporto priemonę

Plaudami transporto priemonę vadovaukitės šia tvarka:

- Nenaudokite slėginių plautuvų.

Slėginiai plautuvai gali nepataisomai sugadinti judančias dalis ir elektros sistemos dalis.

Vanduo ties įvadu gali būti įsiurbtas į akceleratoriaus korpusą ir (arba) patekti į oro filtrą.

- Neplaukite vandenių duslintuvo.

Jeigu vanduo patenka į duslintuvą, jis gali tinkamai nebeveikti ir pradėti rūdyti.

- Stabdžių nusausinimas:

Vanduo slopina stabdumą. Nuplovę motociklą, kelis kartus nuspauskite stabdžius, kad jie greičiau išdžiūtų.

- Neplaukite srities po sėdyne.

Taip vanduo prasiskverbs į daiktų saugojimo talpas ir sušlapins dokumentus ir kitus daiktus.

- Neplaukite oro filtro.

Jei į oro filtrą patenka vandens, variklis pradeda prasčiau veikti.

- Neplaukite srities apie priekinį žibintą.

Baigus plovimą arba po lietaus vidinė žibinto stiklo pusė gali aprasoti.

Tai neturi įtakos žibinto veiksmingumui.

Tačiau, jeigu vidinėje pusę prisikauptų daug vandens ir susiformuotų ledas, kreipkitės į „CFMOTO“ popardaviminio aptarnavimo centrą dėl priežiūros.

- Nevaškuokite ir nepoliruokite matinių paviršių.

Kibire praskieskite švelnų skalbiklį su gausiu vandens kiekiu. Plaukite motociklą švelnia šluoste arba kempine. Nušluostykite minkšta šluoste.

Paviršiaus poliravimas

Nuplovę motociklą nupoliruokite dažytą metalą ir plastiko paviršius specialiu motociklams ar automobiliams skirtu vašku. Vašką reikia naudoti kas tris mėnesius arba pagal konkrečius poreikius, kad nesusidarytų dryžiai ir motociklas neprarastų spalvinių savybių. Vašką naudokite pagal instrukciją ir naudokite tik neabrazyvinį vašką.

Priekinis langas ir kitos plastiko dalys

Nuplautas dalis švelniai nuvalykite minkšta šluoste. Kai motociklas nudžiūva, atlikite specifiškai langų stiklui, šviesoms ir kitoms plastiko dalims skirtas valymo ar poliravimo procedūras.

ATSARGIAI

Buitiniais valikliais ir cheminėmis priemonėmis kaip benzinas, stabdžių skystis, langų valiklis, sriegių klizai ir kitos cheminės priemonės paveiktos plastikos dalys deformuotis. Jeigu ant plastiko dalies užtikšta kokias nors cheminė medžiaga, iškart nuplaukite ją vandeniui ir apžiūrėkite, ar ta dalis nebuvo pažeista. Nevalykite plastiko dalių abrazyvinėmis priemonėmis, nes jos kenkia šių dalių spalvinėms savybėms.

Chromas ir aliuminis (jeigu yra)

Chromo lydinio ir nepadengtos aliuminio dalys veikiamos oro oksiduojasi ir praranda savo spalvines savybes. Šias dalis reikėtų valyti plovikliu ir apipurkšti blizginimo purškalu. Dažytus ir nedažytus aliuminio ratus reikėtų valyti specialiu plovikliu.

Oda, PVC ir guminės dalys (jei yra)

Jeigu naudojate odos aksesuarus, naudokite specialų odos valiklį. Ploviklis ir vanduo kenkia odos dalims. PVC dalis reikia

valyti atskirai nuo kitų.

Padangas ir gumines dalis reikia valyti gumą apsaugančia medžiaga.

PAVOJUS

Padangas reikia prižiūrėti itin atidžiai. Svarbu pasirūpinti, kad apsauginė gumos priemonė nepaveiktų padangų sukibimo. Tvarkant padangas netinkamai, jos gali prasčiau kibti su važiavimo paviršiumi ir motociklą bus sunkiau suvaldyti.

Parengimas sandėliavimui

Krupščiai apvalykite tr. priemonę.

Palikite variklį dirbti apie 5 minutes, užgesinkite jį ir išleiskite visą variklio alyvą.

PAVOJUS

Motociklų alyva yra kenksminga. Ją reikia tinkamai utilizuoti. Laikykite panaudotą alyvą vaikams nepasiekiamoje vietoje.

Įpilkite šviežios alyvos.

Įpilkite į degalus tinkamo degalų priedo.

PAVOJUS

Tam tikromis sąlygomis benzinas yra itin degus ir sprogus. Prieš pildami degalus įjunkite degimo raktelį  padėtį.

Nerūkykite. Pilkite degalus gerai vėdinamoje vietoje, kurioje nekyla kibirkštys ir nėra degimo šaltinių, įrenginių su degikliais.

Tai taikoma bet kokiam prietaisui su uždegikliu.

Sumažinkite sandėliuojamo automobilio padangų slėgį 20 procentų.

Pakelkite ratus nuo grindų pakišdami medienos plokštes ar kitą medžiagą, kad motociklo neveiktų drėgmė.

Apipurškite visus neuždažytus metalo paviršius antikorozine priemone. Neužpurškite alyvos ant guminių dalių ar stabdžių sistemos dalių.

Sutepkite grandinę ir laidus.

Išimkite akumuliatorių. Laikykite jį sausoje, vėsioje, nuo tiesioginių saulės spindulių saugioje vietoje.

Akumulatorius turi būti įkrautas kaip nurodyta planinės priežiūros lentelėje.

Apvyniokite duslintuvą plastikiniais maišeliais, kad į vidų nepatektų drėgmė.

Uždenkite motociklą, kad ant jo nesikauptų dulkės ir nešvarumai.

Parengimas naudoti po sandėliavimo

Nuimkite nuo duslintuvo plastikinius maišelius.

Jei reikia, įkraukite akumuliatorių ir tik tada jį įstatykite. Atlikite patikrą prieš važiuojant.

Sutepkite reikiamus sukimosi taškus (vairakočio svirtys, kojinis pedalas ir kt.).

Važiuodami lėtai išbandykite, ar visos funkcijos veikia tvarkingai.

Motociklo gabenimas

Jeigu motociklą reikia pervežti, jį reikėtų vežti motociklams vežti skirtoje priekaboje, vilkike su platforma arba priekaboje su užvažiavimo rampa ar pakėlimo platforma. Vežamą motociklą reikia pritvirtinti diržais. Jokiu būdu nevilkite motociklo taip, kad jis važiuotų ant ratų.

DAŽNIAUSIOS PROBLEMOS IR JŲ PRIEŽASTYS

Problema	Dalis	Priežastis	Sprendimas
Variklis neužsiveda	Degalų sistema	Nėra degalų	Įpilkite degalų
		Blokuojamas ar pažeistas siurblys: prasta degalų kokybė	Išvalykite arba pakeiskite
	Degimo sistema	Uždegimo žvakės gedimas: per daug anglies nuosėdų, per ilgas naudojimas	Patikrinkite arba pakeiskite
		Uždegimo žvakės dangtelio gedimas: Prastas kontaktas arba degimas	Patikrinkite arba pakeiskite
		Degimo ritės gedimas: prastas kontaktas arba degimas	Patikrinkite arba pakeiskite
		ECU valdiklio gedimas: Prastas kontaktas arba degimas	Patikrinkite arba pakeiskite
		Paleidimo ritės gedimas: prastas kontaktas arba degimas	Patikrinkite arba pakeiskite
		Statoriaus gedimas: prastas kontaktas arba degimas	Patikrinkite arba pakeiskite
		Instaliacijos gedimas: blogas kontaktas	Patikrinkite arba sureguliuokite
	Cilindrų suspaudimas	Užvedimo mechanizmo gedimas: susidėvėjęs arba pažeistas	Patikrinkite arba pakeiskite
		Sugedę įleidimo arba išmetimo vožtuvai arba lizdai: per daug koloido arba naudojama per ilgai	Patikrinkite arba pakeiskite
		Sugedę cilindrai, stūmokliai ar stūmoklio žiedai: per daug koloido arba nusidėvėjimas	Patikrinkite arba pakeiskite
		Įleidimo kolektoriaus nuotėkis: naudojama per ilgai	Patikrinkite arba pakeiskite
		Vožtuvai suveikia ne laiku	Patikrinkite arba pakeiskite

Per mažai galios	Vožtuvas ir stūmoklis	Įleidimo ir išmetimo vožtuvuose ir stūmokliuose per daug anglies nuosėdų: prasta degalų ir alyvos kokybė	Sutvarkykite arba pakeiskite
	Sankaba	Sankaba praslysta: prasta alyvos kokybė, naudojama per ilgai ir perkrauta	Sureguliuokite arba keiskite
	Cilindras ir žiedas	Nusidėvėję cilindras ir stūmoklio žiedai: prasta alyvos kokybė arba naudojama per ilgai	Pakeiskite alyvą
	Stabdys	Stabdžių dalys neatsiskiria: nuolat jaučiamas lengvas stabdymas	Sureguliuokite
	Pagrindinė grandinė	Per daug įtempta grandinė: prastai sureguliuota	Sureguliuokite
	Variklis	Variklis perkaista: per liesas ar per prisodrintas mišinys, prasta alyvos, degalų kokybės, laikymo vieta ir t.t.	Sureguliuokite arba keiskite
Per mažai galios	Uždegimo žvakė	Blogas uždegimo žvakės tarpas	Sureguliuokite arba keiskite
	Įleidimo vamzdis	Vamzdžio oro nuotėkis: naudojama per ilgai	Sureguliuokite arba keiskite
	Cilindro galvutė	Cilindro galvutės ar vožtuvų oro nuotėkis	Patikrinkite arba pakeiskite
	Elektros sistema	Elektros sistemos gedimas	Patikrinkite ar sutvarkykite
	Oro filtras	Užkimštas oro filtras	Išvalykite ar sureguliuokite
Neveikia priekiniai	Kabelis	Prastos jungtys	Sureguliuokite
	Kairys ir dešinys	Prasti kontaktai, pažaida	Sureguliuokite arba keiskite

ir galiniai žibintai	jungikliai		
	Priekiniai žibintai	LED, spausdintinės plokštės sutrikimas ar gedimas	Pakeiskite
	Regulatorius	Patikra. Prasta jungtis arba išdegęs.	Patikrinkite arba pakeiskite
	Magnetas	Apžiūrėkite ritę. Prastos jungtys arba išdegęs	Patikrinkite arba pakeiskite
Neveikia garsinis signalas	Akumulatorius	Nėra elektros srovės	Ikraukite arba pakeiskite
	Kairysis jungiklis	Signalų mygtuko gedimas ar pažeidimas	Sureguliuokite arba keiskite
	Kabelis	Prastos jungtys	Sureguliuokite ar sutvarkykite
	Garsinis signalas	Garsinio signalo pažeidimas	Sureguliuokite arba keiskite

Išvardyti punktai yra dažniausios motociklo problemos. Pasireiškus tam tikroms motociklo problemoms (o ypač sugedus elektroninei degalų įpurškimo sistemai, garavimo ar signalizacijos sistemai), dėl remonto kreipkitės į įgaliojantį „CFMOTO“ pardavėją.

 **PAVOJUS**

Užuoat bandę sutvarkyti problemas savarankiškai, kreipkitės meistrų pagalbos. Kitaip galima nukentėti. „CFMOTO“ neatsako už ne jos atstovybėje atlikto remonto ar techninės priežiūros metu įvykusius

SUKIMO MOMENTŲ LENTELĖ

Tipas	Sukimo momentas (N•m)	Tipas	Sukimo momentas (N•m)
M5 varžtas ir veržlė	5 ± 1	M5 sraigtas	4 ± 1
M6 varžtas ir veržlė	10 ± 1	M6 sraigtas	9 ± 1
M8 varžtas ir veržlė	20–30	M6 flanšinis varžtas ir veržlė	12 ± 1
M10 varžtas ir veržlė	30–40	M8 flanšinis varžtas ir veržlė	20–30
M12 varžtas ir veržlė	40–50	M10 flanšinis varžtas ir veržlė	30–40

SVARBIŲ SUKIMO MOMENTŲ LENTELĖ

Tipas	Sriegis	Eil. nr.	Sukimo momentas (N•m)	Sriegių klajai
Atraminės kojelės jungiklio laido laikiklio tvirtinimo prie rėmo varžtas	M5×12	2	5N•m (± 10 %)	Taip
Rėmo ir viršutinės variklio dalies sujungimo varžtas	M10×45	4	48N•m (± 10 %)	Taip
Priekinio gaubto laikiklio kairiojo ir dešiniojo tvirtinimo lizdo ir rėmo fiksavimo varžtas	M8×16	4	25N•m (± 10 %)	Taip
Priekinio gaubto laikiklio tvirtinimo prie kairiojo ir dešiniojo tvirtinimo laikiklių varžtas	M8×20	2	25N•m (± 10 %)	Taip
Apatinio gaubto ir apsaugo tvirtinimo laikiklio tvirtinimo prie variklio varžtas	M6×12	4	10N•m (± 10 %)	Ne
Apatinio gaubto tvirtinimo prie priekinio ir galinio atraminių	M6×16	4	10N•m (± 10 %)	Ne

laikiklių varžtas				
ABS laikiklio tvirtinimo prie rėmo varžtas	M6×22	3	10N•m (± 10 %)	Ne
Galinio stabdžio apkabos ir galinio rato apsakų jutiklio tvirtinimo varžtas	M6×16	1	7N•m (± 10 %)	Ne
Galinių stabdžių pagrindinio cilindro tvirtinimo prie pakojos laikiklio varžtas	M6×22	2	10N•m (± 10 %)	Taip
Dešinėsios pakojos laikiklio tvirtinimo prie kėbulo/variklio varžtas.	M10×45	1	46N•m (± 10 %)	Taip
Dešinėsios pakojos laikiklio tvirtinimo prie variklio varžtas.	M8×25	1	25N•m (± 10 %)	Taip
Stabdžių pedalo svirties tvirtinimo prie pakojos laikiklio varžtas	M10×30	1	46N•m (± 10 %)	Taip
	M10×45	1		
Stabdžių pedalo svirties laikiklio tvirtinimo prie galinės šakės veleno varžtas	M12×60	1	100N•m(±10%)	Taip
Bėgių perjungimo strypo laikiklio tvirtinimo prie rėmo šalia galinės šakės veleno varžtas	M12×60	1	100N•m(±10%)	Taip
Kairiosios pakojos dekoratyvinės plokštės tvirtinimo prie pavarų perjungimo strypo varžtas	Pakopinis varžtas M5	2	3N•m (± 10 %)	Ne
Dešinėsios pakojos dekoratyvinės plokštės tvirtinimo prie stabdžių pedalo svirties laikiklio varžtas	Pakopinis varžtas M5	2	3N•m (± 10 %)	Ne
Variklio pakabos tvirtinimo prie rėmo varžtas	M8×50	2	28N•m (± 10 %)	Taip

Variklio pakabos tvirtinimo prie variklio varžtas	M10×60	1	45N•m (± 10 %)	Taip
Viršutinio dešinėsios pakojos laikiklio tvirtinimo prie kėbulo/variklio varžtas.	M10×30	1	46N•m (± 10 %)	Taip
Galios perdavimo ašies tvirtinimo veržlė	Mažosios žvaigždės tvirtinimo prie galios perdavimo ašies varžtas	1	120N•m (± 10 %)	Taip
Galinio amortizatoriaus tvirtinimo prie rėmo varžtas	M12×60	1	82N•m (± 10 %)	Ne
Galinio amortizatoriaus varžtas	M12×60	1	82N•m (± 10 %)	Ne
Akumuliatoriaus dėžutės tvirtinimo prie rėmo varžtas	M5	3	5N•m (± 10 %)	Ne
Spaustuko tvirtinimo sukimo momentas	Plieno sliekinis spaustukas 25–40	1	5N•m (± 10 %)	Ne
Radiatoriaus tvirtinimo prie rėmo varžtas	M6×25	2	5N•m (± 10 %)	Ne
	M6×10	2		
Vairo kolonėlės tvirtinimo varžtas	Nestandartiniai matmenys	1	21N•m (± 10 %)	Ne
Abiejų pusių viršutinio trigubo spaustuko varžtas	M8×30	2	20N•m (± 10 %)	Taip
Viršutinio trigubo spaustuko ir kairės ir dešinės plastikinio spaustuko varžtas	M6×20	2	10N•m (± 10 %)	Ne
Priekinių stabdžių apkabos sraigtas	Nestandartiniai matmenys	2	25N•m (± 10 %)	Ne
Vairo slopintuvo ir apatinio trigubo spaustuko tvirtinimo varžtas	M8×25	1	25N•m (± 10 %)	Taip
Vairo slopintuvo tvirtinimo prie rėmo varžtas	M8×25	2	25N•m (± 10 %)	Taip

Įžeminimo kabelio varžtas	M6×12	1	5N•m (± 10 %)	Ne
Relės tvirtinimo varžtas	M6×16	2	5N•m (± 10 %)	Ne
Galinės pasostės ir porėmio sujungimo tvirtinimo varžtas	M6×22	2	10N•m (± 10 %)	Ne
Teigiamų ir neigiamų laidų tvirtinimo prie akumuliatoriaus varžtas	M6×12	2	5N•m (± 10 %)	Ne
Akumuliatoriaus laikiklio tvirtinimo varžtas	M6×14	5	5N•m (± 10 %)	Ne
Užspaudžiamo akumuliatoriaus gaubto tvirtinimo varžtas	M6×14	2	5N•m (± 10 %)	Ne
ECU tvirtinimo prie plokštelės varžtas	M6×25	4	10N•m (± 10 %)	Ne
Porėmio tvirtinimo prie rėmo varžtas	M10×22	2	60N•m (± 10 %)	Taip
	M10×30	2		
Galinio rato veleno veržlė	M25×1,5-6H	1	90N•m (± 10 %)	Ne
Grandinės kreipiklio tvirtinimo prie galinės šakės varžtas	M6×20	1	10N•m (± 10 %)	Ne
	M6×40	1		
Degalų bako tvirtinimo prie rėmo varžtas	M8×40	4	15N•m (± 10 %)	Ne
Degalų bako dangtelio tvirtinimo prie degalų bako varžtas	M5×30	6	3N•m (± 10 %)	Ne
Priekinio rato veleno veržlė	Nestandartiniai matmenys	1	45N•m (± 10 %)	Ne
Priekinio amortizatoriaus apatinės dalies varžtas	M8×25	4	20N•m (± 10 %)	Taip

Priekinių stabdžių apkabos tvirtinimo varžtas	M10 × 1,25 × 60	4	45N•m (± 10 %)	Taip
Stabdžių tepalo žarnelės tvirtinimo prie siurblio varžtas (prie vairakočio)	Nestandartiniai matmenys	1	27N•m (± 10 %)	Ne
Priekinio rato variklio apsakų jutiklio tvirtinimo varžtas	M6×16	1	7N•m (± 10 %)	Taip
Amortizatoriaus gaubto tvirtinimo varžtas	M6×14	6	5N•m (± 10 %)	Taip
Galinio turėklo kairiojo ir dešiniojo tvirtinimo lizdo ir porėmio tvirtinimo varžtas	M8×20	2	25N•m (± 10 %)	Taip
Kreiptuvo tvirtinimo varžtas	M5×14	6	3N•m (± 10 %)	Ne
Galinio turėklo dekoratyvinio gaubto tvirtinimo varžtas	Pakopinis varžtas M5	4	6N•m (± 10 %)	Taip
Galinio turėklo ir porėmio fiksavimo varžtas	M8×30	4	25N•m (± 10 %)	Taip
Bako tvirtinimo prie rėmo varžtas	M6-6h	1	5N•m (± 10 %)	Taip
Duslintuvo tvirtinimo prie rėmo varžtas	M8×52	1	15N•m (± 10 %)	Taip
Duslintuvo sujungimo spaustukas		1	8N•m (± 10 %)	Ne
Grandinės apsaugo ir kėbulo sujungimo varžtas	Pakopinis varžtas M5	3	5N•m (± 10 %)	Taip
Žvaigždės apsaugo ir kėbulo sujungimo varžtas	Pakopinis varžtas M5	3	5N•m (± 10 %)	Taip

Bėgių perjungimo svirties jungiamosios dalies ir greičių dėžės sukamosios svirties tvirtinimo varžtas	M6×16	1	10N•m (± 10 %)	Taip
Bėgių perjungimo svirties pedalo ir laikiklio tvirtinimo sraigtas	M8×35	1	25N•m (± 10 %)	Taip
Stabdžių pedalo ir pedalo laikiklio sraigtas	M8×35	1	25N•m (± 10 %)	Taip
Bėgių perjungimo sistemos ir bėgių perjungimo pedalo tvirtinimo sraigtas	M6×16	1	10N•m (± 10 %)	Taip
Bėgių perjungimo svirties laikiklio ir priekinės kairiosios pakojos laikiklio tvirtinimo varžtas	M10×85	1	45N•m (± 10 %)	Taip
	M8×45	1	25N•m (± 10 %)	
Priekinė išmetimo vamzdžio veržlė	Duslintuvo tvirtinimo veržlė	4	Vidinė veržlė 20N•m Išorinė veržlė 12N•m (± 10 %)	Ne
Duslintuvo centrinio cilindro tvirtinimo varžtas	M8×30	3	25N•m (± 10 %)	Ne

6D jutlikio montavimo plokštės tvirtinimo varžtas	M6×22	3	5N•m (± 10 %)	Ne
Atraminės kojelės saugos jungiklio varžtas	M6×16	1	6N•m (± 10 %)	Taip
Atraminės kojelės tvirtinimo varžtas	M10×1,25-6g	1	40N•m (± 10 %)	Taip
6D jutlikio tvirtinimo varžtas	M6×16	3	5N•m (± 10 %)	Ne
Deguonies jutiklis (CF800-11)	M18×1,5-6e	2	50N•m (± 10 %)	Ne
Deguonies jutiklis (CF800-11H)	M12×1,25-6e	3	18N•m (± 10 %)	Ne
Galinių stabdžių žarnelės spaustuko tvirtinimo varžtas	M5×14	3	3N•m (± 10 %)	Taip
Grandinės apsaugo tvirtinimo varžtas	M5	2	3N•m (± 10 %)	Taip
Galinio sparno tvirtinimo varžtas	M6×16	4	5N•m (± 10 %)	Taip
Grandinės apsaugo laikiklio tvirtinimo varžtas	M6×16	2	10N•m (± 10 %)	Taip
Kanistro laikiklio tvirtinimo prie rėmo varžtas	M6×18	2	6N•m (± 10 %)	Ne
„Banjo“ sraigtas	/	3	27N•m (± 10 %)	Ne
Galinės pasostės atraminis varžtas	M8×40	2	25N•m (± 10 %)	Taip
Galinės pakuojos tvirtinimo varžtas (kairiosios ir dešinėsios)	M8×20	4	25N•m (± 10 %)	Taip
Oro filtro ir kairiojo ir dešiniojo porėmio sujungimo varžtas	M6×12	2	5N•m (± 10 %)	Taip
Porėmio jungiamosios kolonėlės tvirtinimo varžtas (porėmio tvirtinimo vamzdis)	M8×20	2	25N•m (± 10 %)	Taip
Priekinio amortizatoriaus ir apatinio trigubo spaustuko tvirtinimo varžtas	M8×30	4	Viršutinis 20 N•m (± 10 %); apatinis 16 N•m (± 10 %)	Taip

--	--	--	--	--

Priekinis sparnas ir viršutinio trigubo spaustuko tvirtinimo varžtas	M6×14	4	5N•m (± 10 %)	Taip
Priekinių stabdžių tepalo vamzdelio ir apatinio trigubo spaustuko užpakalinės dalies tvirtinimo varžtas	M5×16	1	10N•m (± 10 %)	Taip
Vairakočio atraminio lizdo tvirtinimo varžtas	M10×60	2	46N•m (± 10 %)	Taip
Vairakočio gaubto varžtas	M8×25	4	21N•m (± 10 %)	Ne
Regulatoriaus ir vidinio apsaugo tvirtinimo varžtas	M6×25	2	6N•m (± 10 %)	Ne
Prietaisų skydelio laikiklio vidinės plokštelės ir priekinio žibinto laikiklio varžtas	M6×12	3	5N•m (± 10 %)	Ne
Priekinio stiklo ir laikiklio tvirtinimo varžtas	M6×12	4	5N•m (± 10 %)	Taip
Bako ir priekinio laikiklio tvirtinimo varžtas	M6×14	2	3N•m (± 10 %)	Taip
Monitoriaus ir jo laikiklio tvirtinimo varžtas	M6×16	4	10N•m (± 10 %)	Ne
Žvaigždės disko ir žvaigždės lizdo tvirtinimo varžtas	M8×26	6	40N•m (± 10 %)	Taip
Degalų siurblio ir degalų bako tvirtinimo varžtas	M6×16	5	5N•m (± 10 %)	Ne
Degalų lygio daviklis ir degalų bako tvirtinimo varžtas	M5×16	4	3N•m (± 10 %)	Ne
Degalų vamzdžio jungties ir degalų bako	M6×12	4	10N•m (± 10 %)	Ne

tvirtinimo varžtas				
Monitoriaus laikiklio tvirtinimo varžtas	M6×16	2	5N•m (± 10 %)	Ne
Vairakočio apsaugo tvirtinimo varžtas	M8×70	2	13 N•m – 15 N•m	Ne

Programėlė „CFMOTO“ / Telematikos dėžė

„CFMOTO RIDE“ yra išmani, tinklinė telefoninių paslaugų platforma, susiejanti vairuotoją ir jo vairuojamą transporto priemonę. „CFMOTO RIDE“ tikslas – siūlyti įvairias paslaugas automobilių sporto entuziastams internetu. Telematikos dėžė („T-BOX“) – tai išmanus terminalas, kuris užmezga ryšį su tr. priemonėmis ir jų savininkais per mobiliąjame įrenginyje įdiegtą programėlę „CFMOTO RIDE“. Turint šį modulį, jos savininkas gali naudotis išmaniosiomis programėlės „CFMOTO RIDE“ funkcijomis. Šis modulis parduodamas ne visose rinkose. Teiraukitės pardavėjo, ar jūsų transporto priemonėje būtų telematikos modulis. Arba atsisiųskite programėlę „CFMOTO RIDE“ ir atsiųskite savo klausimą pasinaudodami „feedback“ funkcija. „CFMOTO“ pasistengs jums atsakyti.



Programėlė „CFMOTO RIDE“
Programėlę „CFMOTO RIDE“ galite
parsisiųsti parduotuvėse „App Store“ ir
„Google Play“ nuskaitę šį QR kodą.



„CFMOTO RIDE“ soc. tinkle
„Facebook“
Nuskaitykite šį kodą, pasekite
„CFMOTO RIDE“ ir Bendrieji pirmi
sužinokite apie programėlės
atnaujinimus ir kitas naujienas.



„CFMOTO RIDE“ interneto svetainė
Nuskaitykite šį kodą ir naršykite po
„CFMOTO RIDE“ interneto svetainę.

„CFMOTO RIDE“ rasite tokių išmaniųjų funkcijų kaip naudotojo vadovas, važiavimo informacija, navigacija, įrangos atnaujinimai, elektroninė tvora, priminimai ir kt. Prieinamos funkcijos priklauso nuo automobilio konfigūracijos ar modelio ir skirtingų rinkos reikalavimų. Parsisiųskite programėlę „CFMOTO RIDE“ ir važiuokite išmaniai!

6WWWV-380101-8401-12 EU25C



DAR SMAGIAU.

ZHEJIANG CFMOTO POWER CO., LTD.

NO.116,Wuzhou Road, Yuhang Economic Development Zone,
Hangzhou 311100,Zhejiang Province, Kinija

Tel. 86-571-86258863 Faksas:+86-571-89265788

El. paštas: service@cfmoto.com.cn<http://global.cfmoto.com>

