

800NK

Naudotojo vadovas

ATIDŽIAI
PERSKAITYKITE
ŠĮ VADOVĄ

Jame pateikiama
svarbi informacija
apie saugą

Vairuotojas privalo turėti galiojantį vairuotojo
pažymėjimą. Draudžiama vežti jaunesnius nei
12 m. keleivius.

TURINYS

IŽANGA 8

EVAP sistema (garų emisijos kontrolės sistema) 9

Katalizatorius 10

Pagrindiniai signalai 11

PRIEŠ VAŽIUOJANT 13

Pagrindinė informacija 16

VIN IR VARIKLIO SERIJOS NUMERIS 18

Tr. priemonės identifikavimo numeris: 18

Variklio serijos numeris: 18

SPECIFIKACIJOS 19

MOTOCIKLO VAIZDAS 22

Iš galo, kairės pusės 22

Iš priekio, dešinės pusės 23

VALDYMAS IR YPATYBĖS 24

Sankabos svirtis 24

Priekinio rankinio stabdžio svirtis 24

Kairysis vairakočio jungiklis (1-a būseną) 25

Dešinysis vairakočio jungiklis (1-a būseną) 27

Kairysis vairakočio jungiklis (2-a būseną)	28
Dešinysis vairakočio jungiklis (2-a būseną)	31
Elektroninio akseleratoriaus pedas	32
Užraktai	33
Bėgių svirtis	39
Galinių stabdžių pedas	39
Atraminė kojėlė	40
Keleivio turėklas ir pakoja	40
USB išvadas (jei yra)	41
EKRANAS (Pirmas, jei yra)	42
Ekranas	42
Įsijungimas ir patikra	42
Kitų funkcijų rodinys	46
Kitų funkcijų meniu	53
EKRANO NUSTATYMAI	54
Motociklo informacija	55
Telefonas	
Muzika	62
Nustatymai	63
EKRANAS (Antras, jei yra)	76

Kitų funkcijų rodinys	79
Navigacija	80
SANKABOS SVIRTIES NEVEIKSNUMO TARPAS	101
ĮRANKIŲ DĖŽĖ	102
DEGALŲ SISTEMA	103
Degalų bakas	103
Degalų reikalavimai	104
Oktaninis skaičius (RON)	104
VARIKLIS	105
Alyvos lygio matavimas	105
Alyvos ir alyvos filtro keitimas	106
Variklio alyvos talpa	107
Uždegimo žvakė	108
ORO ĮLEIDIMO IR IŠMETIMO SISTEMA	109
Išmetalų aptikimo sistema	109
Oro įleidimo vožtuvas	109
Vožtuvų tarpas	110
Oro filtras	110
AUŠINIMO SISTEMA	111
Radiatorius ir ventiliatorius	111

Radiatoriaus žarnelės	111
Aušinimo skystis	111
Aušinimo skysčio lygio matavimas	113
Aušinimo skysčio papildymas	113
PADANGOS IR GRANDINĖS	114
Padangų specifikacijos	114
Padangų trintis	116
Grandinės apžiūra	117
Grandinės įtempimo reguliavimas	119
STABDŽIŲ SISTEMA	121
Priekinių stabdžių svirties patikra	121
Galinių stabdžių pedalo patikra	121
Stabdžių skysčio lygio patikra	122
Stabdžių skysčio keitimas	123
Stabdžių diskų patikra	125
Stabdžių apkabos patikra	125
Stabdžių antiblokavimo sistema (ABS)	126
AMORTIZATORIUS	127
Amortizatoriaus patikra	127
Galinio amortizatoriaus reguliavimas	128

Priekinio amortizatoriaus reguliavimas	130
Pakabos reguliavimo lentelė	132
ELEKTROS SISTEMA IR ŽIBINTAI	133
Akumuliatorius	133
Žibintai	135
Papildomas signalas (jei yra)	136
Saugikliai	138
KATALIZATORIUS	139
DEGALŲ GARŲ SURINKIMO SISTEMA (EVAP)	140
MOTOCIKLO VALDYMAS	64
Kasdienė saugos patikra	141
Užvedimas	143
Pajudėjimas iš vietos	144
Bėgių perjungimas važiuojant	144
Stabdys	146
Stovėjimas	147
SAUGUS VALDYMAS	148
Saugaus važiavimo patarimai	148
Papildomos atsargumo priemonės važiuojant dideliu greičiu	150
Atsargumo priemonės važiuojant bekele	151

PRASIVAŽINĖJIMAS	152
TECHNINĖ PRIEŽIŪRA	153
Prasivažinėjimo priežiūros lentelė	154
Prasivažinėjimo pabaigos priežiūros lentelė	157
DAŽNIAUSIOS PROBLEMOS IR PRIEŽASTYS	163
MOTOCIKLO VALYMAS IR LAIKYMO SĄLYGOS	166
Techninė priežiūra	166
Paviršiaus dekoravimas	168
Priekinis langas ir kitos plastiko dalys	168
Chromas ir aliuminis	169
Parengimas sandėliavimui	169
Parengimas po sandėliavimo	170
Telematikos dėžė (T-BOX) ir programėlė „CFMOTO Ride“	171
SUKIMO MOMENTŲ LENTELĖ	172
Bendra sukimo momentų lentelė	172
Svarbių sukimo momentų lentelė	172

IŽANGA

Dėkojame, kad įsigijote gamintojo „CFMOTO“ transporto priemonę ir sveikiname prisijungus į pasaulinę „CFMOTO“ bendruomenę. Apsilankykite mūsų interneto svetainėje www.cfmoto.com ir sekite naujausias naujienas, pamatykite informaciją apie naujus gaminius bei būsimus renginius pirmi ir dar daugiau.

„CFMOTO“ – tai tarptautinė bendrovė, kuri specializuojasi visureigių, darbinių transporto priemonių, didelio darbinio tūrio motociklų projektavime, gamyboje ir rinkodaroje. 1989 m. įkurta bendrovė fokusuojasi ties nepriklausomo prekės ženklų vystymu ir mokslo inovacijomis.

„CFMOTO“ produktai šiandien platinami bendradarbiaujant su daugiau nei 2 000 partnerių daugiau nei 100 pasaulio šalių. „CFMOTO“ braunasi tarp pažangiausių bekelės sporto vardų ir siekia pristatyti šios srities prekiautojams bei mėgėjams aukščiausios kokybės gaminius.

Kad važiavimas tr. priemone būtų saugus ir malonus, prašome perskaityti ir vadovautis šiame naudotojo vadove pateikiamais nurodymais. Šiame vadove duodami nurodymai, kaip atlikti smulkios apimties techninę priežiūrą. Didesnės apimties remonto darbai aprašomi „CFMOTO“ serviso knygelėje.

Jūsų įsigytą tr. priemonę geriausiai išmano „CFMOTO“ prekybos atstovybės darbuotojai, kuriems rūpi klientų pasitenkinimas. Todėl iškilus remonto klausimams, nedvejodami apsilankykite prekybos atstovybėje tiek garantiniu laikotarpiu, tiek jam pasibaigus.

Dėl nuolat tobulinamo dizaino ir dalių kokybės, šiame vadove pateikiama informacija gali šiek tiek nesutapti su tikrovėje turimu keturračiu.

Šiame vadove pateikiamos iliustracijos, aprašymai ir (arba) tvarka yra tik orientacinės. Vadovas parengtas remiantis naujausia leidinio patvirtinimo spausdinti metu turima informacija.

„CFMOTO“ pasilieka teisę keisti vadovo turinį be pranešimo ir teisinių pasekmių.

Prieš važiuodami apžiūrėkite motociklą ir atlikite pagrindines techninės priežiūros procedūras. Nepameskite šio vadovo, laikykite šalia motociklo ir perleisdami jį kitam asmeniui, kartu perduokite ir šį vadovą.

„Zhejiang CFMOTO power Co., Ltd“ pasilieka teisę pateikti galutinį šio naudotojo vadovo aiškinimą.

PAVOJUS

Eksploduodami, aptarnaudami ar techniškai prižiūrėdami kelių ar bekelės transporto priemones galite kontaktuoti su cheminėmis medžiagomis kaip išmetamosios dujos, anglies monoksidas, ftalatai ir švinas, kurie yra kancerogeniški, gali sukelti apsigimimus ar pakenkti reprodukcinei sveikatai. Kad sumažintumėte šią riziką, nepalikite užvesto variklio, jeigu to nereikia, aptarnaukite transporto priemonę gerai vėdinamoje vietoje ir dažnai plaukite rankas. Daugiau informacijos apie rasite www.p65warnings.ca.gov (anglų kalba).

EVAP sistema (garų emisijos kontrolės sistema)

(jeigu įrengta)

Atsižvelgiant į galiojančius aplinkosaugos emisijų reglamentus, transporto priemonėje įrengiama degalų garų surinkimo sistema (EVAP), neišmetanti degalų garų į atmosferą.

Atlikdami planinę priežiūrą apžiūrėkite, ar žarnos neprispaustos ir ar neprateka. Užspaustos arba įlenktos žarnos gali pažeisti degalų siurbį arba baką. EVAP sistema kitokios priežiūros nereikalauja.

Prireikus remonto, praneškite apie tai atstovybei. Nemodifikuokite EVAP sistemos. Modifikacijos pažeidžia aplinkosaugos emisijų reglamentus.

Katalizatorius

PERSPĖJIMAS: Atkreipkite dėmesį į šiuos su katalizatoriaus sauga susijusius punktus:

- Pilkite tik bešvinį benziną. Kad ir mažai švino turintis benzinas gali pažeisti reaktyviusius katalizatoriaus metalus ir jį sugadinti.
- Nepilkite į duslintuvą nuo rūdžių apsaugančios alyvos ir variklio alyvos. Taip pažeisite katalizatorių.

PASTABA

Kai kurios šiame vadove aprašomos ypatybės jau gali būti nebeaktualios šiuo metu rinkoje parduodamam produktui.

Visi detalių aprašymai ir nurodymai rašomi žvelgiant iš numatytoje vairuotojo padėtyje sėdinčio vairuotojo padėties.

Pagrindiniai signalai

Įspėjamieji signalai atkreipia dėmesį į kylančius pavojus. Šie signalai taip pat nurodo ir pavojaus stiprumą. Vadove vartojami signalai yra: „PAVOJUS“, „ĮSPĖJIMAS“, „ATSARGIAI“ ir „PASTABA“.

Šie įspėjamieji žodžiai ir simboliai vartojami šiame vadove bei naudojami ant jūsų tr. priemonės. Šie simboliai reiškia, kad kalbama apie jūsų kaip vairuotojo saugumą. Prieš skaitydami vadovą, susipažinkite su jų reikšmėmis:

PAVOJUS

Reiškia, kad vairuotojo ar aplinkinių gyvybei gresia pavojus ir būtina imtis atitinkamų priemonių.

SPĖJIMAS

Reiškia, kad vairuotojui ir motociklo dalims kyla pavojus susižeisti ar sugesti ir būtina imtis atitinkamų

ATSARGIAI

Siekiant nepažeisti motociklo dalių, reikia imtis atitinkamų priemonių.

PASTABA:

Paaiškina su motociklo naudojimu susijusią informaciją. Pastabos neskleidžia signalo.

**PERSKAITYKITE NAUDOTOJO
VADOVĄ IR PAISYKITE VISŲ NURODYMŲ BEI
ĮSPĖJIMŲ**

⚠️ SPĖJIMAS

Susipažinkite ir laikykitės visų šiame vadove ir ant gaminio lapelių pateiktų instrukcijų ir saugos priemonių. To nedarant galima sunkiai susižeisti ar net žūti.

⚠️ SPĖJIMAS

Išmetamosiose šio yra anglies monoksido, kurio įkvėpus galima apsvaigti, netekti sąmonės ar net žūti.

PRIEŠ VAŽIUOJANT

⚠️ ĮSPĖJIMAS

Įspėjamieji lipdukai klijuojami gerai matomose motociklo vietose. Nenulupkite šių lipdukų. Jei lipdukų nėra, kiti gali nežinoti apie pavojų ir susižeisti.

PAVOJUS

Šis motociklas skirtas važiuoti tik apmokytiems asmenims, gebantiems vairuoti protingai ir apdairiai bei turintiems leidimą važiuoti greitkeliais.

Atkreipkite dėmesį į šiuos punktus:

Prieš važiuojant vairuotojams būtina apžiūrėti visas motociklo dalis pagal skyrių „KASDIENĖ SAUGOS APŽIŪRA“. Aptikus problemų, jas reikia sutvarkyti ir tik tada išvažiuoti.

Vairuotojai privalo laikytis vietos įstatymų ir taisyklių.

Draudžiama važiuoti apsvaigus nuo svaigalų ar kvaišalų.

Važiuodami dėvėkite tinkamas apsaugines priemones kaip šalmas, batai, pirštinės, apsauginės kelnės ir švarkai.



PAVOJUS

Nemodifikuokite motociklo. Neįprastos modifikacijos gali privesti prie sunkių padarinių.

Bet kokios motociklo įrenginių ar elektros dalių modifikacijos daro įtaką jo saugumui, nuvažiuojamam atstumui ir eksploatacinėms savybėms.

Blogai atliktos modifikacijos kelia didžiulę grėsmę saugai. Netinkami priedai taip pat kelia saugos pavojus.

Naudokite tik originalaus gamintojo „CFMOTO“ dalis ir naudojimui patvirtintus priedus. Netinkamai įrengus motociklo priedus ar kitas originalias dalis keičiasi motociklo valdomumas, toks įrengimas jūsų vietoje gali būti ir neteisėtas. Atminkite, kad jūs, kaip naudotojai, patys esate atsakingi už savo ir kitų saugumą.

ATSARGIAI

Šio motociklo dalys ir priedai yra suprojektuoti ir patvirtinti naudoti su šiuo motociklu, todėl patariame naudoti originalias „CFMOTO“ dalis ir mūsų patvirtintus priedus.

ATSARGIAI

Motociklo svorio pokyčiai stipriai veikia jo dinamiką, todėl neviršykite mūsų nustatyto krovinių svorio, keleivių skaičiaus ir įrengiamų priedų skaičiaus.

PASTABA

Dėl nuolat tobulinamo tr. priemonių dizaino, spausdintinė vadovo versija gali šiek tiek atsilikti nuo naujausios tr. priemonės versijos. Visi aprašai ir procedūros yra tik orientaciniai.

Kai kurios šiame vadove aprašomos ypatybės jau gali būti nebeaktualios šiuo metu rinkoje parduodamam produktui. Visi aprašymai ir kryptys pateikiamos žiūrint iš vairuotojo, sėdinčio ant motociklo, padėties.

Kai kurios čia aprašomas konfigūracijos gali būti netaikomos jūsų įsigytam motociklui. Vadovaukitės tik tomis šio vadovo dalimis, kurios aprašo jūsų įsigytą konfigūraciją.

Pagrindinė informacija

Prieš važiuodami atkreipkite dėmesį į šiuos dalykus:

1. Vežamas keleivis turi būti gerai susipažinęs su motociklo važiavimo specifika. Jeigu keleivis sėdi netinkamoje padėtyje, žmogaus kūno masės centras važiuojant arba sukant per daug nukrypsta nuo motociklo masės centro ir tai gali paveikti motociklo valdymą. Vežami keleiviai turi sėdėti ant keleivio sėdynės kuo galima stabiliai ir netrukdyti vairuotojui. Motociklu negalima vežti gyvūnų.
2. Veždami daiktų krovinį atkreipkite dėmesį į šiuos punktus: kad neišbalansuotumėte motociklo masės centro, vežkite daiktus kuo įmanoma žemiau. Daiktų svorį reikia paskirstyti tolygiai abiejose motociklo pusėse. Neiškiškite krovinio per daug iš už motociklo galo.
3. Krovinį reikia gerai pritvirtinti prie motociklo ir nejudinti. Pajutę, kad motociklas važiuoja nestabiliai, patikrinkite, ar krovins laikosi tvirtai ir, jei reikia, pritvirtinkite.
4. Nevežkite per didelių ir per sunkių krovinių. Per didelė perkrova prastina sukibimą ir sumažina galią.
5. Nemontuokite priedų ir nevežkite tokių krovinių, kurie suprastina motociklo savybes. Elkitės su motociklu taip, kad neužstotumėte žibintams, nekeistumėte prošvaisos, nekistų stabdžių veikimas, posvyrio kampas posūkyje, eksploatacines savybės, padangų suspaudimo taktas, priekinės šakės darbo taktas ir kiti važiuojant motociklu svarbūs dalykai.
6. Padidinus vairakočio arba priekinės šakės svorį keičiasi vairavimo savybės ir važiuoti tampa pavojingiau.
7. Oro kreiptuvus, priekinis langas, atlošas ir kitos stambios dalys daro įtaką stabilumui ir važiavimui.

Šios dalys ne tik didina bendrą svorį, bet ir sumažina motociklo galią. Sumontavus nepatvirtintas dalis važiuoti tampa pavojinga.

8. Prie motociklo šono nekabinama priekaba keleiviui ir motociklu negalima vilkti priekabą ar kitų motociklų. Mes neatsakome už dėl savo valia atliktų modifikacijų sukeltą žalą ar sužeidimus.

VIN IR VARIKLIO SERIJOS NUMERIS

Laukeliuose žemiau užsirašykite motociklo VIN numerį, variklio serijos numerį ir duomenų plokštelės informaciją:

Tr. priemonės identifikavimo numeris:

Variklio serijos numeris:

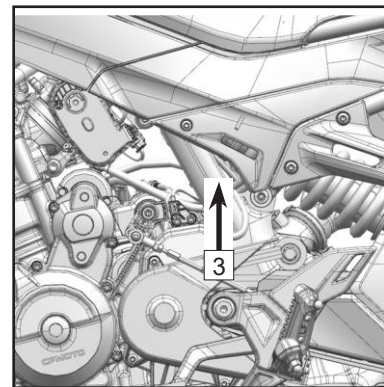
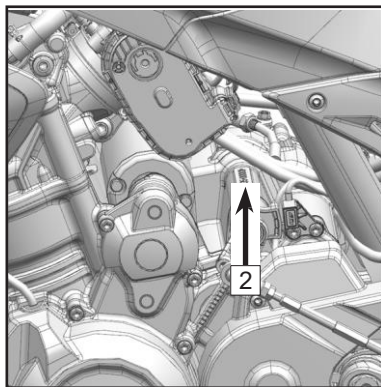
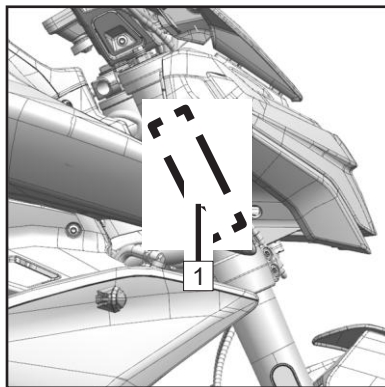

1	VIN:	2	Variklio serijos nr.	3	Duomenų plokštelė
---	------	---	----------------------	---	-------------------

SPECIFIKACIJOS

	800NK		
	CF800-7	CF800-7F(L3e-A2)	CF800-7F(L3e-A3)
Eksploatacinės savybės			
Didž. galia	74kW / 9000rpm	35kW / 6750rpm	70kW / 9250rpm
			70kW / 9500rpm
Didž. sukimo momentas	81N•m / 8000rpm	54N•m / 6000rpm	79N•m / 8000rpm
			78N•m / 7750rpm
Maž. posūkio skersmuo	5,2 m		
Didžiausias projektinis	220 km/h	170 km/h	220 km/h
Dydis			
Ilgis	2146 mm		
Plotis	810 mm	818 mm	
Aukštis	1120 mm	1137 mm	
Ratų bazė	1465 mm		
Sėdynės aukštis	800 mm		
Prošvaisa	185 mm		
Masė be papildomo	186 kg		
Variklis			
Tipas	Dviejų cilindrų keturtaktis skysčių aušinamas variklis		
Darbinis tūris	799 cc		
Skersmuo × stūmimas	88 mm × 65,7 mm		
Suspaudimo laipsnis	12,8 (± 0,3):1		

Užvedimo sistema	Elektrinis starteris	
Kuro padavimas	EFI	
Uždegimo valdymo	ECU degimas	
Tepimo sistema	Slėginis / pusrinis tepimas	
Variklio alyvos tipas	SAE10W-50 JASO T903 MA2	
Alyvos talpa	1300 ml + 180 ml	
Tuščiosios eigos	1610 aps./min ± 150	1610 aps./min ± 160 aps./min
Transmisija		
Transmisijos tipas	6 greičių, tarptautinio standarto pavara	
Sankabos tipas	Šlapia, daugiadiskė, slankiojanti	
Pavaros sistema	Grandininė pavara	
Pirminis redukcinis	1,923	
Paskutinis redukcinis	2,563	
Bėgių santykis	1-as	2,846
	2-as	2,000
	3-as	1,550
	4-as	1,273
	5-as	1,083
	6-as	0,957
Važiuklė		
Padangų dydis	Priekinė	120/70 ZR17 M/C 58W
	Galinė	180/55 ZR17 M/C 73W

Ratlankių dydis	Priekinis	MT3.5×17
	Galinis	MT5.5×17
Degalų bako talpa	15 ± 0,5 l	
Degalų suvartojimas	≤ 5,0 l/100 km	
Elektros sistemos dalys		
Akumuliatorius	12 V / 11,2 Ah	
Priekiniai žibintai:	Tolimųjų šviesų LED: 16W Artimųjų šviesų LED: 27,5W Gabaritiniai žibintai LED: 14,5 W	
Posūkio signalas	LED: 0,5W×3	
Galiniai žibintai	Galiniai gabaritiniai žibintai LED: 0,15 W 4,5W Stabdžių žibintai LED: 0,23 W 10,5W	

MOTOCIKLO VAIZDAS

Iš galo, kairės
pusės

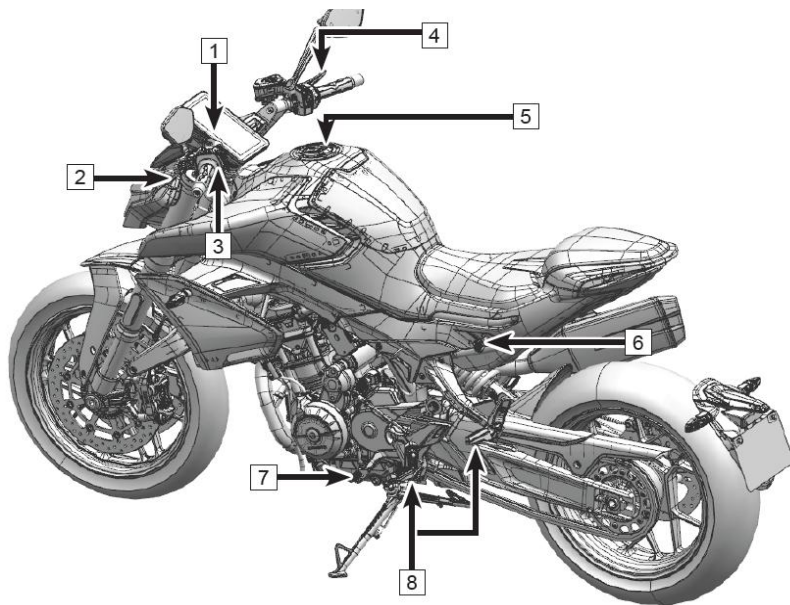

- 1: Ekranas
- 2: Sankabos svirtis
- 3: Kairysis vairakočio jungiklis
- 4: Priekinio rankinio stabdžio svirtis
- 5: Degalų bako užraktas
- 6: Sėdynės fiksatorius
- 7: Bėgių svirtis
- 8: Kojų atrama

**Iš priekio,
dešinės pusės**

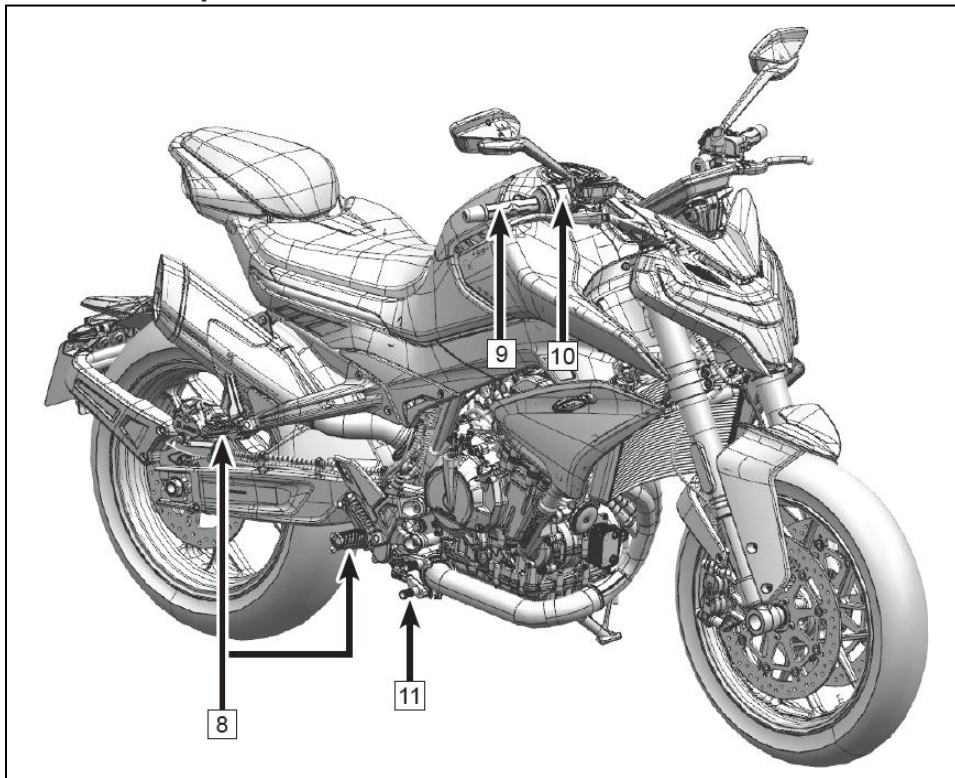

8: Kojų atrama

9: Elektros akseleratoriaus
pedalas

10: Dešinysis vairakočio
jungiklis

11: Galinio stabdžio svirtis

VALDYMAS IR YPATYBĖS

Sankabos svirtis

Sankabos svirtis **1** įrengta kairėje vairakočio pusėje. Sankaba yra

laidinė.

Svirties atstumą nuo vairakočio galite reguliuoti sukdami svirties reguliavimo rankenėlę.

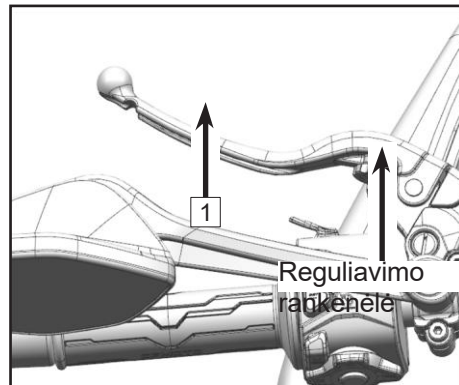

Priekinio rankinio stabdžio svirtis

Priekinio rankinio stabdžio **2** įrengta kairėje vairakočio pusėje. svirtis

Priekinių stabdžių apkaba suveikia nuspaudus priekinio rankinio stabdžio svirtį.

Svirties atstumą nuo vairakočio galite reguliuoti sukdami svirties

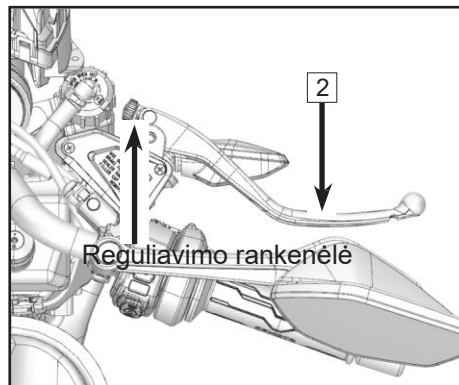

reguliavimo rankenėlę.

Kairysis vairakočio jungiklis (1-a būseną)

Kairysis vairakočio 1 įrengtas kairėje vairakočio pusėje.
jungiklis

Kairiojo vairakočio jungiklio funkcijos

2	Žibintų šviesumo jungiklis		Šis mygtukas įjungia lenkimo žibintą.
			Šis mygtukas įjungia tolimąsias šviesas.
			Šis mygtukas įjungia artimąsias šviesas.
3	Greičio palaikymo jungiklis	RES/+ SET/-	Daugiau žr. ekrane.
4	Režimo perjungimas	MODE	Keičia važiavimo režimą.
5	Posūkio signalas jungiklis		Pasukus jungiklį į dešinę, rodomas posūkis į dešinę.
			Pasukus jungiklį į kairę, rodomas posūkis į kairę.
6	Garsinis signalas		Nuspaudus mygtuką nuskambės garsinis signalas.

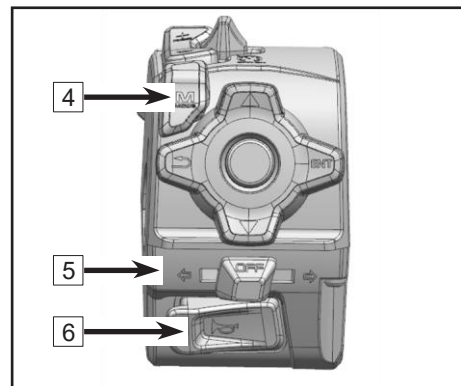
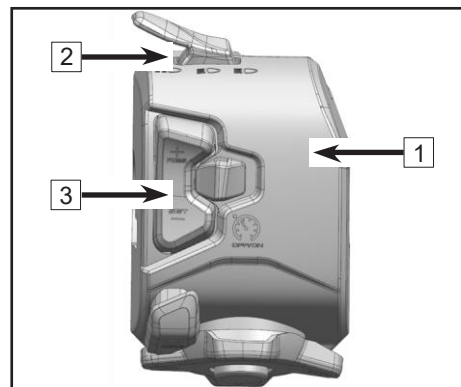

Pagrindinė sąsaja: paspaudus įjungiami 1-a infoeilutė, ilgai paspaudus atstatoma kelionių rida.

Meniu: paspaudus pasirenkama ankstesnė pirmo lygio meniu parinktis, paspaudus dar kartą pasirenkama ankstesnė antro ar žemesnio lygio meniu parinktis.

Muzika: pagrindinėje sąsajoje ilgai paspaudus pasirenkama ankstesnė daina, o paspaudus padidinamas garsas. Meniu sąsajoje paspaudus pasirenkama ankstesnė daina ir padidinamas garsas.

Meniu: paspaudus grįžtama į ankstesnį meniu. Jei sąsaja yra pirmo lygio meniu, paspaudus grįžtama į meniu sąsaja.

Skambučiai: paspaudus baigiamas skambutis.

Navigacija: paspaudus grįžtama į pagr. sąsają.

Muzika: grįžtama į pagr. sąsają.

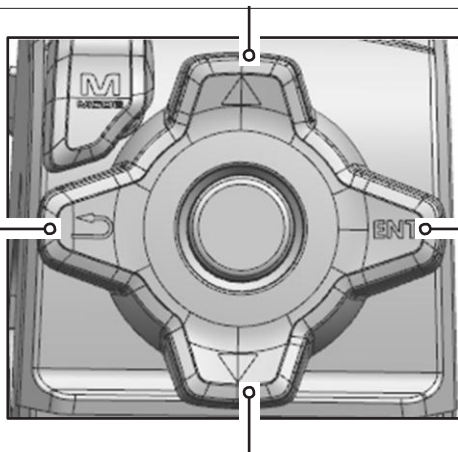

Pagr. sąsaja: paspaudus atsidaro meniu.

Meniu: paspaudus atsidaro kitas meniu arba patvirtinamas pasirinkimas.

Skambučiams: paspaudus atsiliepiama į skambučių. Muzika: pagr. sąsajoje paspaudus atsidaro meniu, o nuspaudus ilgai sustabdoma arba paleidžiama muzika. Meniu sąsajoje, paspaudus sustabdoma arba paleidžiama muzika. Nuspaudus ilgai, perjungiami arba pritildomi muzika.

Pagrindinė sąsaja: perjungiami 2-a infoeilutė, ilgai nuspaudus atstatomas vid. degalų suvartojimas, vi. greitis ir kelionės laikas.

Meniu: ilgai paspaudus pasirenkama kita pirmo lygio meniu parinktis, paspaudus dar kartą pasirenkama kita antro ar žemesnio lygio meniu parinktis.

Muzika: pagr. sąsajoje ilgai nuspaudus įjungiami kita daina, paspaudus dar, ji pritildoma. Meniu sąsajoje paspaudus pasirenkama kita daina ir sumažinamas garsas.

Pastaba: Mygtukų prioriteto tvarka yra: skambučiai, muzika ir tada kiti.

Dešinysis vairakočio jungiklis (1-a būseną)

Dešinysis vairakočio 1 įrengta kairėje vairakočio pusėje. jungiklis

Dešiniojo vairakočio jungiklio funkcija

2	Pavojaus žibinto jungiklis		Paspaudus įsijungia pavojaus žibintas.
3	Paleidimo ir stabdymo jungiklis		Pasukus ties šia padėtimi, motociklas sustoja.
			Pasukus ties šia padėtimi, motociklas gali užsivesti.
			Pasukus ties šia padėtimi, motociklas užsiveda.

ATSARGIAI

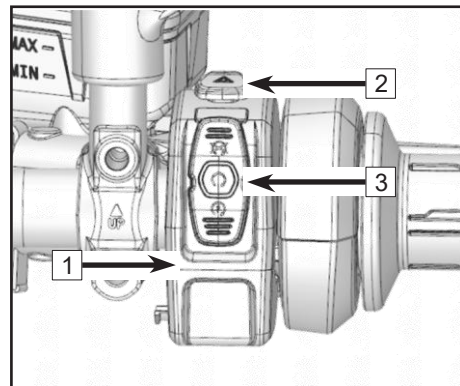



Kairysis vairakočio jungiklis (2-a būseną)





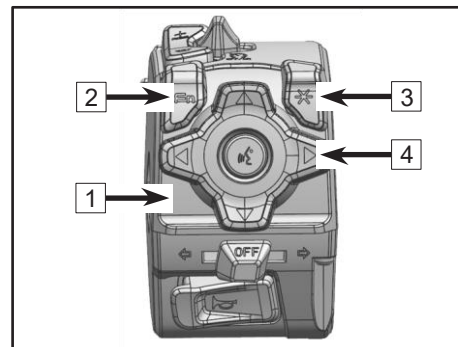

Kairysis vairakočio jungiklis **1** įrengtas kairėje vairakočio pusėje.

Kairiojo vairakočio jungiklio funkcija

2	Funkcijos mygtukas	Fn	Paspaudus įsijungia ciklo meniu – Fn meniu Palaikius nuspauštą įsijungia santrumpos
3	Naudotojo pasirinktas mygtukas	*	Paspaudimas (jūsų nustatymas): Leisti/stabdyti Paspauskite (pagal jūsų nustatymą) ir: Gros/sustos; Aktyvuoja dviejų šalmų tarpusavio ryšį Ilgai paspaudus įsijungia/išsijungia padalintas ekranas



	Aukštyn	▲	Pagarsinti
	Dešinèn	▶	Bendrai: perjungia ankstesnę dainą Kai yra įeinantis skambutis: atsiliepia Aktyvavus funkcijų meniu: pasirinkite, ką norite
	Žemyn	▼	Patildyti
4	Kairèn	◀	Bendrai: perjungia kitą dainą Kalbant telefonu: baigti pokalbį / nebeskambinti / neatsiliepti; Įjungtus funkcijų meniu: pasirinkite, ką norite
	Valdymo balsu mygtukas		Paspaudus: įjungia / išjungia valdymą balsu Ilgai nuspaudus: įjungia „Siri“ Ši funkcija veikia tik turint „Bluetooth“ šalmą.



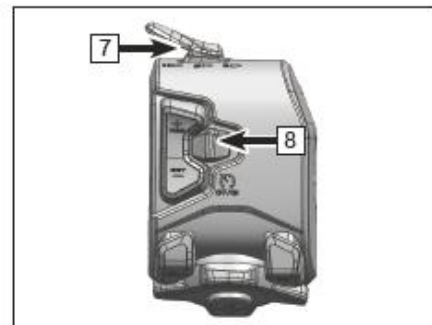
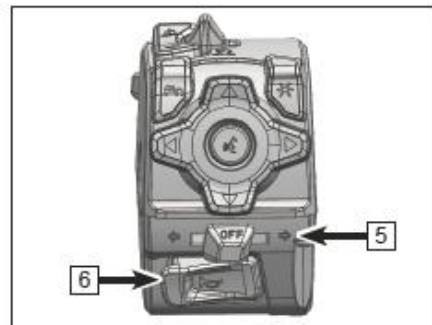

5	Posūkio signalas jungiklis		Pasukus jungiklį į dešinę, rodomas posūkis į dešinę.
			Pasukus jungiklį į kairę, rodomas posūkis į kairę.
5	Garsinis signalas		Nuspaudus mygtuką nuskambės garsinis signalas.
7	Žibintų šviesumo jungiklis		Šioje padėtyje šviečia tolimosios šviesos.
			Šioje padėtyje šviečia artimosios šviesos.
			Šis mygtukas įjunga lenkimo žibintą.
8	Greičio palaikymo jungiklis	RES/+ SET/-	Daugiau žr. ekrane.



Dešinysis vairakočio jungiklis (2-a būseną)

Dešinysis vairakočio jungiklis 1 įrengtas kairėje vairakočio pusėje.

Dešiniojo vairakočio jungiklio funkcija

2	Pavojaus žibinto jungiklis		Paspaudus įsijungia pavojaus žibintas.
3	Apsaugos nuo vagystės įspėjimas		Aptikus svetimą ranką, lemputė užsidega.
4	Paleidimo ir stabdymo jungiklis		Pasukus ties šia padėtimi, motociklas
			Pasukus ties šia padėtimi, įsijungia maitinimas.
			Įjungus maitinimą, šioje padėtyje motociklas užsiveda.



ATSARGIAI

Nenaudokite daug elektros esant neužvestam varikliui, nes gali nebeužtekti elektros varikliui užvesti.

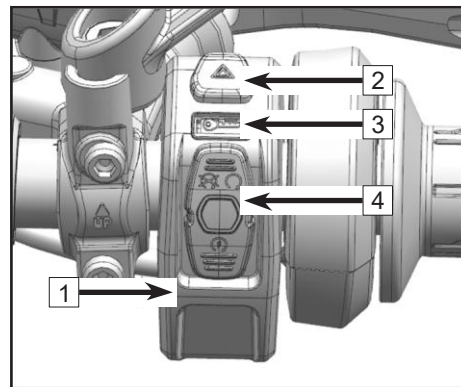

Elektroninio akseleratoriaus pedalas

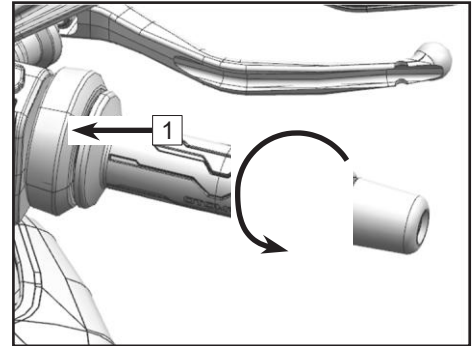

Automobilyje įrengta elektroninis akseleratorius (1). Pasukus akseleratoriaus rankeną, ECU valdiklis įvertina įleidžiamą orą, variklio apsukas, bėgį, variklio temperatūrą, važiavimo režimą ir pagal tai nustato, kiek degalų geriausia įleisti į variklį.

Elektroninis akseleratorius užtikrina geriausią degalų ekonomiją ir valdymo pojūtį.



Užraktai

Degimo jungiklis

Vairakočio užraktas		Sukite vairakatį į kairę ir pasukite raktelį iki spynos simbolio, kad užrakintumėte vairakatį.
Išjungimas		Pasukus raktelį į šią padėtį, variklis neužsiveda ir motociklo elektros grandinės yra atjungtos.
Užvedimas		Pasukus raktelį į šią padėtį, variklis vedasi ir motociklo elektros grandinės yra sujungtos.

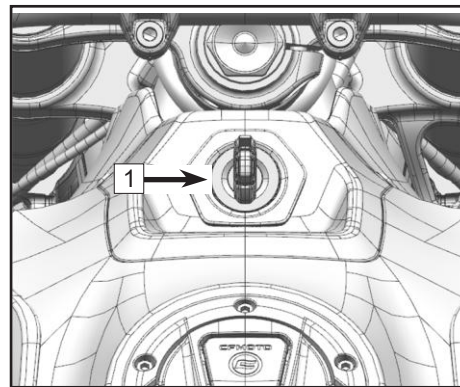

Užvedimas be raktelio (jei įdiegta)

Motocikle gali būti įrengta užvedimo be raktelio sistema. Priartėję prie motociklo arčiau kaip 2 m ir turėdami „Bluetooth“ raktelį, paspaudę sustojimo jungiklį (2) įjunkite maitinimą.

Paspaudę (2) dar kartą maitinimą išjungsite.

Įjungus maitinimą ir neutralų bėgį, degimo mygtuku (3) užveskite variklį. Motociklui sustojus, trumpam spustelėkite (2) ir motociklas išsijungs,

o tada palaikykite nuspaudę (> 2s) sustojimo jungiklį (2), kad atsidarytų koto užraktas. Pasukite vairakotį į kairę ligi galo ir jis užsirakins. (Vairakotis užsirakina tik sukant į kairę ir iki galo).

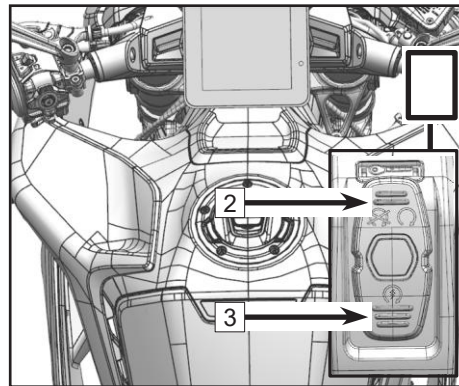

Raktelio atjungimo įspėjimas ir automatinis išsijungimas (jei yra)

1 tipas: Naudotojo mobilusis nėra užregistruotas programėlėje „CFMOTO APP“ ir „Bluetooth“ raktelis naudojamas tik važiuoti motociklu. Jeigu, įjungus maitinimą, nunešate „Bluetooth“ raktelį toliau nei 4 metrus nuo motociklo, ekrane pasirodys pranešimas apie neaptinkamą raktelį. Dabar raktelio nebėra mažiausiame užvedimo spindulyje (apie 2 m) ir, dėl saugumo, motociklas neužsives.

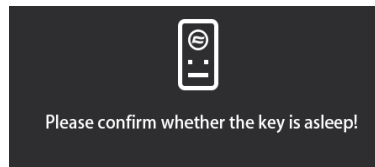

START jungiklis neveiks, SSB jungiklį galima išjungti. Tokiu atveju reikia atnešti raktelį į užvedimo spindulio zoną. Ekraną pranešimas turėtų dingti. Pasirodžius minėtam pranešimui ir per 60 s neparnešus raktelio į užvedimo spindulį, motociklo maitinimas išsijungia. Taip daroma tam, kad, palikus motociklą stovėti ir išėjus neišjungus maitinimą, nesieikvotų akumuliatoriaus įkrova.

2 tipas: Naudotojo mobilusis nėra užregistruotas programėlėje „CFMOTO APP“ ir „Bluetooth“ raktelis naudojamas tik važiuoti motociklu. Įjungus maitinimą, vairuotojas laiko raktelį užvedimo spindulyje (apie 2 m) ne trumpiau 5 minučių. Kad raktelio įkrova neišsektų, raktelis atjungiamas ir veikia energijos taupymo režimu. Dabar ekrane pasirodo pranešimas ir prašymas patvirtinti, kad raktelis yra taupymo režime. .

(Tokiu atveju naudotojui reikia tik pajudinti raktelį, kad jis įsijungtų ir susisietų. Ekraną pranešimas dingsta per 2 s).

3 tipas: Naudotojo mobilusis nėra užregistruotas programėlėje „CFMOTO APP“ ir „Bluetooth“ raktelis naudojamas tik važiuoti motociklu. Jei važiuodami netyčia pametate raktelį ir jis yra toli nuo užvedimo spindulio, ekrane pasirodo prašymas patvirtinti, kad raktelis yra taupymo režime. Dabar reikia sustoti ir patvirtinti, ar turite su savimi raktelį (jei ne, pranešimas po 60 s nedings ir motociklas neišsijungs). Kol variklis yra užvestas ir raktelis pamestas, motociklas automatiškai neišsijungs. Neužgesinkite motociklo ir ieškokite raktelio. Jei sustosite nepatekę į raktelio užvedimo spindulį, motociklas neužsives!

Patarimai:

- 1. „Bluetooth“ raktelyje įrengtas judesio jutiklis. Kol raktelis juda, ekrane nepasirodo joks pranešimas.
- 2. Jei jūsų telefone yra programėlė „CFMOTO“ ir joje aktyvuota skaitmeninio raktelio funkcija, esant „Bluetooth“ sąsajai, ekrane pranešimas pasirodys tik kai „Bluetooth“ raktelis arba telefonas išnešami už motociklo užvedimo spindulio.

Raktelio elemento keitimas (jei yra)

Paspaudę mygtuką (1) atlenkite geležtę.

Minusiniu atsuktuvu ties geležtės lizdu (2) pakelkite raktelio dangtelį.

Pakeikite elementą (3).

Elementas: CR 2032(3 V).

Sulenkite geležtę ir uždėkite galinę plokštelę, įstatykite spyruoklę (5) į jos lizdą (4).

Įspauskite geležtės spyruoklę ir galinį dangtelį, pasukite geležtę ir spyruoklę prieš laikrodžio rodyklę du sukčius;

Gerai prispauskite geležtę ir plokštelę, kad nenukristų.

Susiekite raktelį iš naujo ir paspauskite, kad paruoštumėte naudoti.

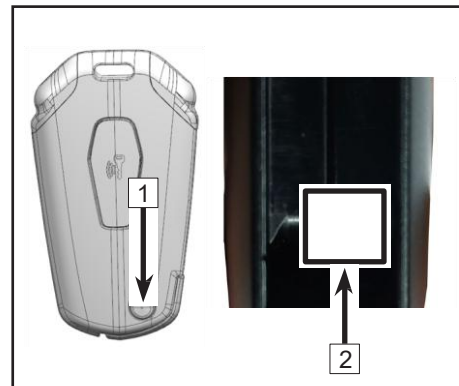

Patarimai:

- Patariame nesinešioti raktelio, jei ilgai nevažinėjate. Palikite raktelį stalčiuje ar ant stalo, kad jis nesiekvotų ir tarnautų ilgiau.
- Penkias minutes nejudinamas raktelis persijungia į miego režimą ir atjungia motociklą. Jei maitinimas įjungtas, ekrane pasirodo priminimas. Tokiu atveju šiek tiek pajudinkite raktelį. Jei raktelis yra miego režime ir norite įjungti motociklą, pajudinkite raktelį.

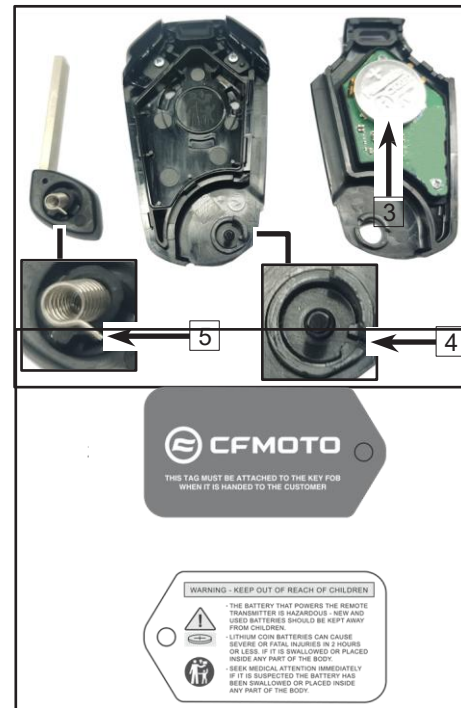

Degalų bako užraktas 1

Kaip atidaryti baką:

Pastatykite motociklą.

Išjunkite variklį.

Atidarykite bako užrakto dangtelį.

Pasukę raktelį atlaisvinkite užraktą. Atidarykite bako dangtelį.

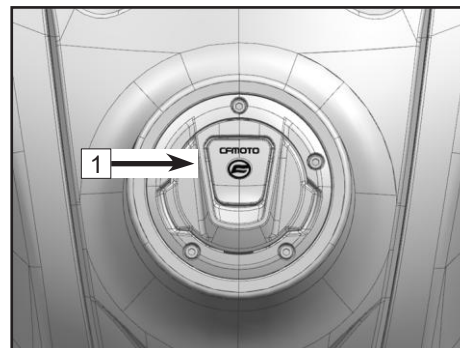

Sėdynės fiksatorius 2

Sėdynės fiksatorius įrengtas kairėjeje motociklo pusėje.

Sėdynę galima nuimti įstačius ir pasukus raktelį, kuris atrakina užraktą.

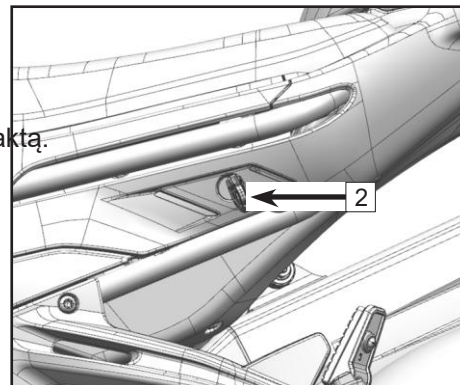

Bėgių svirtis

Bėgių svirtis 1 įrengta kairiau variklio.

Greitasis bėgių perjungimas (jei yra)

Motociklas turi greitojo bėgių perjungimo funkciją. Įjungus šią funkciją, galima perjungti bėgį nespaudžiant sankabos svirties ir neatleidžiant akseleratoriaus. Bėgį galima perjungti be pertrūkio.

Ši funkcija pagal bėgio veleno poziciją įvertina poreikį perjungti bėgį ir perduoda variklio valdymo sistemai signalą perjungti bėgį. Kai ši funkcija išjungta, bėgis perjungiamas spaudžiant sankabos svirtį.

Bėgio didinimo	Bėgio mažinimo
1→2 > 2 000	6→5 < 9 000
2→3 > 2 000	5→4 < 8 750
3→4 > 2 200	4→3 < 8 500
4→5 > 2 300	3→2 < 8 000
5→6 > 2 400	2→1 < 7 500

Galinių stabdžių pedalas

Galinių stabdžių pedalas A įrengtas dešiniau variklio.

Aktyvuokite galinius stabdžius nuspausdami galinių stabdžių svirtį.

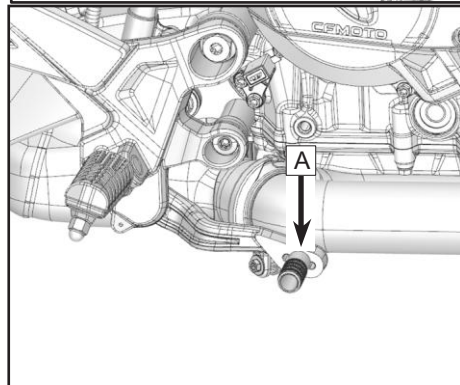
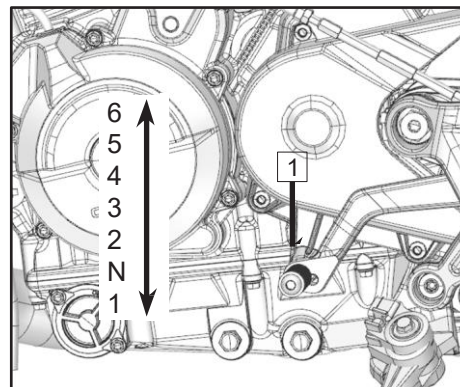

Atraminė kojėlė

Atraminė kojėlė įtaisyta motociklo kairėje. Ji skirta pastatyti motociklą.

PASTABA: Kai atraminė kojėlė atlenkta, variklio užvedimo sistema suveikia tik esant įjungtam neutraliam bėgiui.

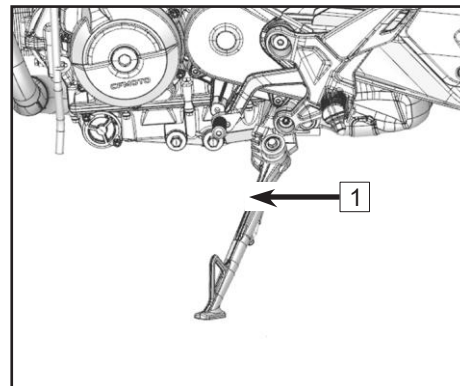

Keleivio turėklas ir pakojos

Ant motociklo kėbulo įrengtas turėklas **A**, į kurį keleivis gali įsikibti ir laikytis.

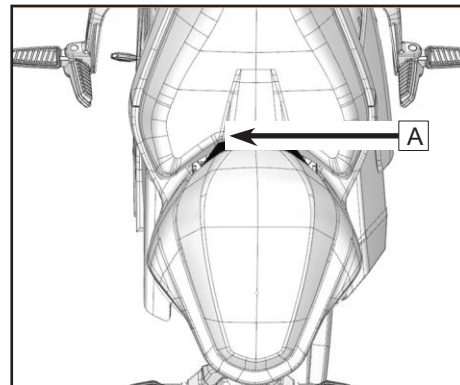

Pakojos (B) yra pedalai arba platformos, ant kurių vairuotojas ir keleivis gali atremti padus.

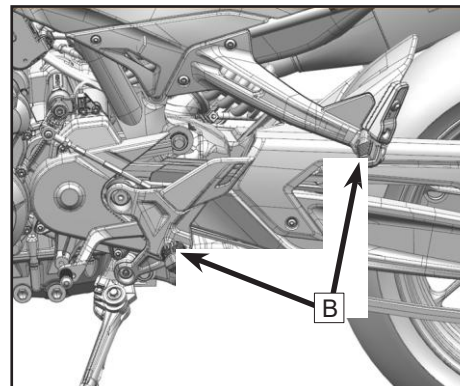

USB išvadas (jei yra)

USB išvadas (1) įrengtas motociklo kairėje. Į išvadą galite prijungti telefoną ir kitus įrenginius.
Į išvadą jungiasi Type-A ir Type-C jungtys.

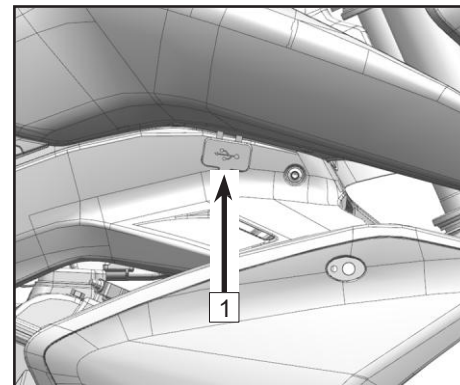

EKRANAS (Pirmas, jei yra)

PASTABA

Dėl ekrano funkcijų gerinimo, reguliavimo ir versijos atnaujinimo ir priemone skirtumų, kai kuri šio skyriaus informacija gali būti netiksli. Skaitydami šį skyrių turėkite minty, kad jūsų transporto priemonės konfigūracija gali skirtis.

Ekranas

Ekranas įrengtas vairakočio priekyje ir dalijamas į dvi sritis:

- 1 Ekranas rodikliai
- 2 Kitų funkcijų rodyklės

Įsijungimas ir patikra

Įsijungimas





Ekranas įsijungia įjungus motociklo maitinimą.



Patikra

Ekranas pasirodo įsijungimo animacija ir patikros metu dega atitinkame lemputė. Kol animacija nesibaigia, mygtukai yra neveiksniūs.





Eil. Nr.	Simbolis	Būsenā	
1		Mirksi	Mirksint posūķio lemputei, mirksi ir atitinkamas posūķio žibintas.
2		ĪJUNGTA (ON)	Kai dega gabaritinių žibintų lemputė, dega gabaritiniai žibintai.
3		ĪJUNGTA (ON)	Kai ĳjungtas maitinimas, bet variklis užgesintas, gedimų lemputė dega. Jeigu variklis užvestas, bet gedimų lemputė irgi dega, tai reiškia, kad sistema aptiko gedimą ir ekrano rodiklių srityje pasirodys to gedimo informacija. Kai pasirodo ši gedimo lemputė, sustokite laikydamiesi visų galiojančių taisyklių ir kreipkitės į „CFMOTO“ ĳgaliotąjį popardaviminio aptarnavimo centrą.
4		ĪJUNGTA (ON)	Jeigu ABS veikia tvarkingai, lemputė dega kai motociklas stovi arba važiuoja lėtai. Dėl to susirūpinti nereikia. Jeigu ABS yra sugedusi, ABS lemputė dega ir sistema neveikia, bet pati stabdžių sistema veikia. Važiukite lėčiau ir staigiai nestabdykite ir, kol ne vėlu, kreipkitės į ĳgaliotąjį „CFMOTO“ popardaviminio aptarnavimo centrą.
5		ĪJUNGTA (ON)	Kai dega tolimųjų šviesų lemputė, šviečia tolimosios šviesos.

6	 (ON)	ĮJUNGTA Kai skysčio temperatūra viršija 115°C, užsidega įspėjimo lemputė. Pastatykite motociklą nepažeisdami taisyklių ir palaukite, kol skystis atvės. Jeigu ši lemputė užsidega per dažnai, kreipkitės į įgaliotąjį „CFMOTO“ popardavininio aptarnavimo centrą.
7	 ĮJUNGTA (ON)	Kai dega ši lemputė, reikia papildyti arba pakeisti variklio alyvą, kad nepakenktumėte varikliui.
8		Kai dega ši lemputė, ekranas pašviesėja arba patamsėja priklausomai nuo aplinkos apšvietimo lygio.

Kitų funkcijų rodinys



1	1-a infoeilutė	5	Raginimas didinti bėgį	9	Važiavimo režimas
2	Skambinančiojo informacija	6	Bėgis	10	Aušinimo skysčio temp.
3	Laikrodis	7	2-a infoeilutė	11	Menu
4	„Bluetooth“	8	Degalų likutis	12	Aplinkos temp.

1. 1-a infoeilutė

Čia galite pasirinkti norimą pagrindinio lapo rodinį: Paspaudę ▲ pasirinkite 1-ą infoeilutę.

1-a infoeilutė: TRIP 1, TRIP 2, ODO.

2. Skambinančiojo informacija

Kai ekranas susietas su telefonu ir turite įeinantį skambutį, ekrane rodoma skambinančiojo informacija. Vairakočio kairėje esančiu ENT mygtuku galite atsiliiepti, o mygtuku ↵ galite skambutį atmesti.

3. Laikrodis

Rodo esamą laiką.

Menu galite nustatyti laiką.

Menu galite pasirinkti 12 arba 24 valandų laiko formatą.

4. „Bluetooth“

„Bluetooth“ ryšiu galima su motociklu susieti telefoną ir šalną.

Kai naudotojo mobilusis telefonas / šalnas „Bluetooth“ ryšiu susietas su motociklu, ekrane matysite „Bluetooth“ logotipą, ryšio stiprumą ir telefono akumuliatoriaus įkrovą.

Navigacijos, muzikos ir skambučių funkcijos veikia tik kai telefonas yra deramai susietas su motociklu.

5. Raginimas didinti bėgį

Meniu galite įjungti raginimą didinti bėgį. Raginimas pasirodo kai variklio apsukos pasiekia ribą, ties kuria patariama perjungti aukštesnį bėgį.

6. Krumplinis

Čia rodomas dabar įjungtas bėgis.

7. 2-a infoeilutė

Čia galite pasirinkite norimą pagrindinio lapo rodinį: Paspaudę ▼ pasirinkite 2-ą infoeilutę.

2-a infoeilutė: Rida, įkrova, degalų suvartojimas šiuo momentu, Laikas 1, Laikas 2, Bendra slaiikas, Suvartojimas 1, Suvartojimas 2, Bendras suvartojimas, Greitis 1, Greitis 2, Bendras greitis

8. Degalų likutis

Degalų likutis rodomas padalomis. Kuo daugiau padalų dega, tuo bake yra likę daugiau degalų.

9. Važiavimo režimas

Motociklas gali važiuoti SPORT, STREET ir RAIN režimais. Numatytasis režimas: STREET.

10. Aušinimo skysčio temp.

Aušinimo skysčio temperatūra rodoma padalomis. Kuo daugiau padalų dega, tuo karštesnis dabar yra skystis. Kai paskutinė padala užsidega raudonai, skysčio temperatūra pasiekia pavojingą ribą.

11. Aplinkos temp.

Rodo esamą išorės temperatūrą.

Meniu galima pasirinkti matavimo vienetus: pagal Celsijų arba Farenheitą.

Kai aplinkos temperatūra kurį laiką laikosi žemiau -5°C , pasirodo įspėjimas, kad keliai gali būti slidesni.

12. Meniu

Paspaudę ENT eikite į meniu. Daugiau apie meniu skaitykite Kitų funkcijų meniu.

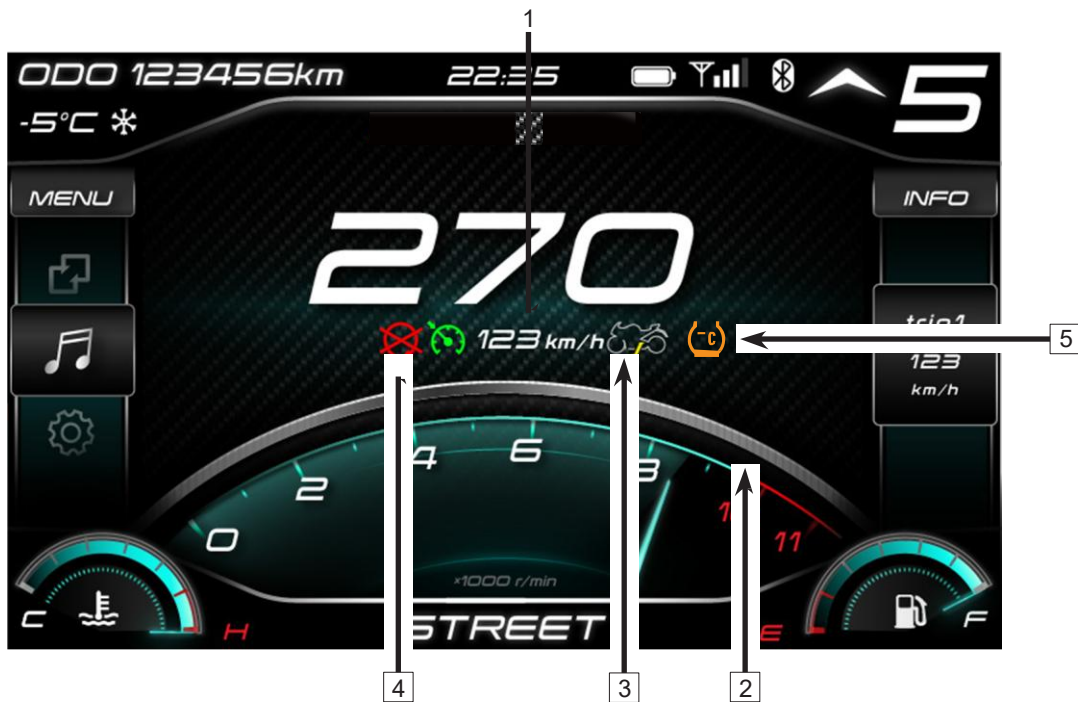

1	Greičio palaikymo lemputė	3	Atraminės kojelės lemputė	5	TC lemputė (jeigu įdiegta)
2	Tachometras	4	Sustojimo lemputė		

1. Greičio palaikymo lemputė

Rodo sistemos palaikomą greitį.

Greičio palaikymo sistemos ekranas

Greičio palaikymo sistemą sudaro jungiklis ir greičio reguliavimo mygtukas, kurie įrengti kairiajame vairakočio jungiklyje. Ši sistema veikia važiuojant 4–6 bėgiais. Palaikomą greitį galima rinktis nuo 40 km/h iki 130 km/h. Įjungus šią funkciją, nereikia spausti akseleratoriaus, o motociklas pats palaiko pasirinktą greitį. Didžiausias toks greitis yra 130 km/h.

Kaip įjungti greičio palaikymą:

- Kai pasiekėte nustatytą greitį ir važiuojate 4–6 bėgiu, paspauskite šios funkcijos jungiklį.
- Trumpu mygtuko „SET/-“ paspaudimu sistema nustatys esamą greitį kaip palaikytiną greitį ir toliau važiuos šiuo greičiu.
- Trumpu mygtuko „RES/+“ paspaudimu palaikomas greitis padidėja 2km/h. Trumpu mygtuko „SET/-“ paspaudimu palaikomas greitis sumažėja 2km/h.
- Ilgiau palaikius šiuos mygtukus, palaikomas greitis keičiasi kas 2 km/h greičiau negu spaudžiant mygtuką kelis kartus.

Kaip išjungti greičio palaikymą:

- Greičio palaikymo sistema išsijungia vairuotojui aktyvavus stabdžius, panaudojus sankabą arba akseleratorių. Kai funkcija išsijungia vienu iš išvardytų būdų, paspaudus „RES/+“ galima vėl įjungti greičio palaikymą. Palaikomas greitis yra tas, kuris buvo nustatytas prieš išsijungiant funkcijai.
- Jei motociklas sulėtėja iki 40 km/h, greičio palaikymo sistema išsijungia automatiškai.
- Sistema taip pat išsijungia paspaudus jungiklį arba išjungus motociklo maitinimą.

⚠️ PAVOJUS

Jei sistema jums tuo metu nereikalinga, išjunkite ją, kad ji nesiaktyvuotų pati. Reguluodami palaikomą greitį mygtukais važiuokite atsargiai.

Nenaudokite šios sistemos važiuodami intensyviame eisme, esant staigiems posūkiams, vingiuotame, slidžiame ar šlapiame kelyje, apsnigtame ar apšalusiam kelyje, šlaituose. Taip įmanoma prarasti valdymą ir pakliūti į avariją.

Vairuotojas visada yra atsakingas už važiavimą, todėl visada geriau patikėti vairavimą žmogui, o ne sistemai. Kai motociklas važiuoja pats palaikydamas greitį, vairuotojas gali greitai ir bet kada susigrąžinti valdymą įmindamas stabdį, paspausdamas sankabą arba akseleratorių.

Greičio palaikymo sistema yra skirta tik leisti vairuotojui pailsėti. Ji neskirta naudoti kaip paskata važiuoti stingant įgūdžių. Važiuoti veikiant šiai funkcijai reikia itin atsargiai.

2. Tachometras

Viena tachometro padala reiškia 1 000 apskukų per minutę.

Prasivažinėjimo laikotarpiu nevažiuokite didelėmis apskukomis.

Tausodami variklį, nevažiuokite apskukomis, patenkančiomis į raudoną tachometro sritį. Smarkiai nedidinkite dar neįšilusio variklio apskukų.



3. Atraminės kojelės lemputė

Atlenkus atraminę kojelę, dega atitinkama lemputė ir variklis užsiveda tik kai įjungtas neutralus bėgis.

4. Sustojimo lemputė

Kai dega ši lemputė, motociklas yra išjungtas.

5. TC lemputė (jeigu įdiegta)

Kai TC veikia,  mirksi TC lemputė. Aptikus gedimą, užsidega TC gedimo lemputė .

Kai TC išjungtas,  užsidega tai nurodanti lemputė.

Kitų funkcijų meniu

Nusistatykite ekrano meniu pagal savo pageidavimus.

Meniu reguliavimo mygtukais vairakočio kairėje atsidaro kitų funkcijų meniu.

⚠️ SPĖJIMAS

Kitų funkcijų meniu atsidaro tik kai motociklas saugiai stovi.

Meniu reguliavimo mygtukai yra vairakočio kairėje. Jais valdomas ekrano funkcijos.

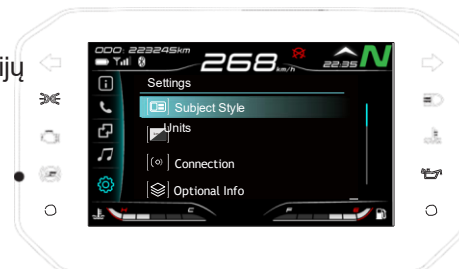

Ekranu nustatymai

Nusistatykite ekranu meniu pagal savo pageidavimus.

Šiame meniu rasite šią informaciją:

Motociklo informacija

Telefonas

Motociklo ir telefono sąsaja

Muzika

Nustatymas

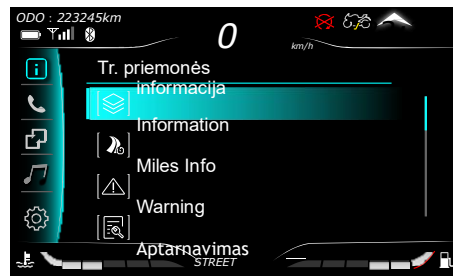

Motociklo informacija

Pagrindinė informacija

Paspaudę kairįjį vairakočio jungiklį atsidarykite kitų funkcijų meniu.

Informacijos lape galite žiūrėti aušinimo skysčio temperatūrą, įkrovą, likusį atstumą.

Atsidarykite meniu.

Atsidarykite motociklo informaciją.

Atsidarykite pagrindinę informaciją.



Ridos informacija

Galite peržiūrėti ODO, TRIP1, TRIP2, greitį, degalų suvartojimą šiuo momentu, iki aptarnavimo likusį atstumą.

Atsidarykite meniu.

Atsidarykite motociklo informaciją.

Atsidarykite ridos informaciją.



Gedimas

Gedimų centro meniu galite peržiūrėti sistemos aptiktus motociklo gedimus. Įvykus gedimui, stenkitės jį kuo greičiau pašalinti ir, jei reikia, kreipkitės į „CFMOTO“ popardavininio aptarnavimo centrą.

Atsidarykite meniu.

Atsidarykite motociklo informaciją.

Atsidarykite gedimus.



Aptarnavimas

Aptarnavimo lape galite peržiūrėti, už kiek kilometrų reikės atlikti aptarnavimą.

Atsidarykite meniu.

Atsidarykite motociklo informaciją.

Atsidarykite aptarnavimą.

Atstatymas:

Palaikius 10 sekundžių nuspaustą ENT pasirodo pranešimas su prašymu patvirtinti, kad tikrai norite atstatyti atstumą.



Versija:

Čia rodomos ekrano programinės ir aparatinės įrangos versijos.

Atsidarykite meniu.

Atsidarykite motociklo informaciją.

Atsidarykite versijos lapą.



Telefonas

Galite peržiūrėti skambučių istoriją, adresatus ir jiems skambinti.

Atsidarykite meniu.

Atsidarykite telefono lapą.

Paspaudę Δ ar ∇ pasirinkite skambučių istoriją ar adresatus ir ir paspauskite ENT.

Paspaudę Δ ar ∇ pasirinkite norimą adresatą ir pradėkite skambinti paspaudę ENT.

Jeigu kažkas skambina jums, atsiliėpkite paspausdami ENT.

Paspaudę \curvearrowright galite atmesti skambutį ir grįžti į ankstesnį lapą.



Susiejimas su telefonu (jei galima)

Ši funkcija leidžia motociklo ekrane atvaizduoti susieto telefono rodinį.

Programėlėje „MOTOPLAY“ galimi du susiejimo būdai:

1. Lengvesnis susiejimas
2. Nuskaityti QR kodą

1 būdas:

Atsidarius programėlę „MOTOPLAY“ ir pasirinkus lengvesnį susiejimą atsidaro atvaizdavimas.

2 būdas:

Paspaudę ENT atsidarykite meniu.

Paspaudę Δ ar ∇ pasirinkite susiejimą su telefonu ir paspauskite ENT.



QR kodą atsidaro atvaizdavimas.

Dabar ekrane galima atvaizduoti navigaciją.

Kai tai galima, paspaudus „grįžti“ („return), grįžtama į žemėlapių vaizdą. Nieko nespaudžiant 30 sekundžių, automatiškai įsijungia pagrindinis lapas. Sugrįžkite į pagrindinį meniu paspaudę „grįžti“. Įjunkite atvaizdavimą dukart paspaudę ENT.

Uždarius programėlę „MOTOPLAY“ arba nutrūkus interneto ryšiui, ekrano rodinys persijungia į pagrindinį lapą.

Muzika

Klausykitės iš „Bluetooth“ susieto telefono leidžiamos muzikos ir ekrane pasirinkite groti ankstesnę ar kitą dainą, reguliuokite garsą ir kt.

Kai muzika groja, paspaudus Δ ji pagarsinama, o palaikus Δ nuspaustą ilgiau, įjungiama ankstesnė daina.

Kai muzika groja, paspaudus ∇ ji patildoma, o palaikus ∇ nuspaustą ilgiau, įjungiama kita daina.

Palaikius nuspaustą \curvearrowright išeinama ir muzikos lapo.

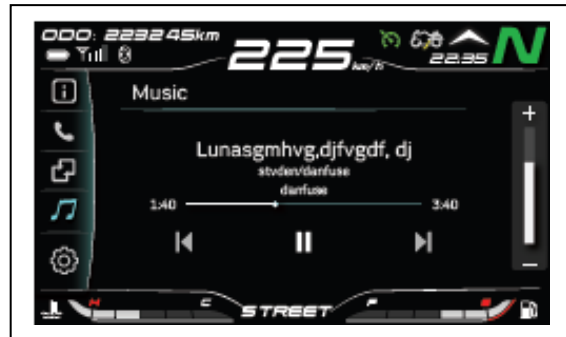

Nustatymas

Nustatymuose galite reguliuoti šiuos dalykus:

Važiavimo režimas



Vienetai

Susieti įrenginiai

Infoeilutės

Ryškusmas

Kelionės ridos atstatymas

Greičio viršijimo įspėjimas

Traukos kontrolės sistema (jei yra)

Avarinio signalo sistema (ESS)

Laikas

Raginimas didinti bėgį

Kalba

Atkurti numatytuosius



Važiavimo režimas

Skirtingi motociklo režimai pritaikyti įvairioms galimoms kelio sąlygoms ir skirtingų lygmenų vairuotojo įgūdžiams.

Atsidarykite meniu.

Atsidarykite nustatymus.

Pakeiskite važiavimo režimą.



Vienetai

Bet kada galite pasikeisti ir matyti norimus greičio, laiko ir temperatūros vienetus.

Atsidarykite meniu.

Atsidarykite nustatymus.

Pakeiskite vienetus.

Greitis: km/h	/	mph.
Laikas: 24 val.	/	12 val.
Temperatūra: °C	/	°F

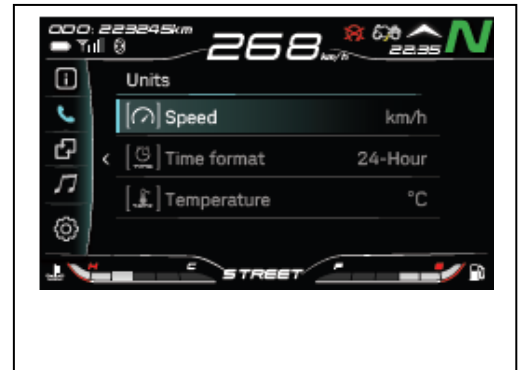

Susieti įrenginiai

Susiejus telefoną ar šalmą su ekranu „Bluetooth“ ryšiu, motociklo ekrane galima naudoti navigaciją, telefono funkcijas ir klausytis muzikos.

Kaip susieti išmanųjį telefoną ir motociklą:

Atsidarykite meniu.

Atsidarykite nustatymus.

Pasirinkite parinktį „susieti įrenginiai“.

Pasirinkite „Bluetooth“.

Jūsų telefone turi būti įjungtas „Bluetooth“ ryšys.

Paspaudus ENT susiesite arba atsiesite telefoną.



Infoeilutės

Čia galite pasirinkti, ką norite matyti eilutėse arba pagrindiniame lape.

1-a infoeilutė: TRIP 1, TRIP 2, ODO.

2-a infoeilutė: Rida, įkrova, degalų suvartojimas šiuo momentu, Degalų suvartojimas, Bendras važiavimo laikas, Suvartojimas 1, Suvartojimas 2, Bendras suvartojimas, Greitis 1, Greitis 2, Bendras greitis.

Atsidarykite meniu.

Atsidarykite nustatymus.

Atsidarykite infoeilučių meniu.

Pasirinkite 1-ą arba 2-ą eilutę.

Pasirinkite, ką norite juse matyti.



Ryškus

Skydelio ryškumą galite reguliuoti patys arba galite nustatyti, kad skydelio ryškumas reguliuotųsi pats pagal aplinkos apšvietimą.

Atsidarykite meniu.

Atsidarykite nustatymus.

Nustačius „Auto“ ryškumas reguliuosis automatiškai. Arba reguliavimo lape pasirinkite norimą ryškumą.



Kelionės ridos atstatymas:

Galite atstatyti kelionės ridą ir duomenis.

Atsidarykite
menu.

Atsidarykite
nustatymus.

Atsidarykite
ridos atstatymo
lapą.

Pasirinkite atstatyti TRIP1.

Pasirinkite atstatyti TRIP2.



Greičio viršijimo įspėjimas

Galite nustatyti įspėjimą, pasirodantį viršijant jūsų nustatytą greitį.

Atsidarykite meniu.

Atsidarykite nustatymus.

Eikite į greičio viršijimo įspėjimo lapą. Nustatykite greitį, kada pasirodo įspėjimas.

Traukos kontrolė (TC) (jei yra)

Traukos kontrolės sistema padeda išlaikyti geriausią trauką ir stabilumą pagal važiavimo sąlygas ir greitį.

- Pagrindinė traukos kontrolės funkcija: 1. Palaikyti variklio galią veikiant tuščiaja eiga, palaikyti motociklo _____ variklio galią ir palaiko stabilumą bei trauką sumažinant įpurškiamą degalų kiekį, kad mažiau prasisuktų padangos.
2. Kai motociklas staigiai greitėja, traukos kontrolė

geriau suvaldo galios perdavimą. Kai prasisuka padangos, kontrolės sistema palaiko stabilumą ir trauką sumažindama



variklio perduodamą galią.

3. Važiuojant šlapiu keliu, kontrolės sistema sumažina padangų prasisukimo tikimybę.

Paspaudę ENT atsidarykite meniu.

Atsidarykite meniu.

Atsidarykite nustatymus.

Eikite į traukos kontrolės lapą.

Avarinio signalo sistema (ESS)

Galite nustatyti įspėjimą, pasirodantį viršijant jūsų nustatytą greitį.

Atsidarykite

menu.

Atsidarykite

nustatymus.

Eikite į ESS

lapą.



Raginitis didinti bėgį

Galite įjungti ir išjungti šį raginimą bei pasirinkti tikslias apsukas, kada jis pasirodo. Kai motociklas pasiekia šias apsukas, pasirodo raginimas.

Atsidarykite meniu.

Atsidarykite nustatymus.

Eikite į raginimo didinti bėgį lapą.

Nustatykite norimas apsukas.

Numatytoji parinktis: 6 500.



Laikas

Nustatykite pagrindinėje sąsajoje rodomą laiką.

Atsidarykite meniu.

Atsidarykite nustatymus.

Atsidarykite laiką.

Keiskite valandas, minutes, pasirinkite 12 arba 24 val. formatą.



Kalba

Ekranas palaiko kinų ir anglų kalbas.

Atsidarykite
menu.

Atsidarykite
nustatymus.

Atsidarykite
kalbos lapą.

Pasirinkite vieną iš kalbų.



Atkurti numatytuosius

Visų nustatymų atstatymas.

PASTABA: Ši funkcija neatstato ridos (ODO) ir panašių duomenų. Atsidarykite meniu.

Atsidarykite
nustatymus.

Atsidarykite
nustatymų
atkūrimo parinktį.

Paleiskite iš
naujo.













EKRANAS (Antras, jei yra)

PASTABA

Dėl skirtingų ekrano funkcijų ir versijos bei paties motociklo konfigūracijos atnaujinimų, kai kurie ekrano elementai gali keistis. Jūsų motocikle matomas ekranas gali būti kitoks.



Eil. Nr.	Simbolis	Būsena	
1		Posūkio signalo lemputė	Mirksint posūkio lemputei, mirksi ir atitinkamas posūkio žibintas.
2		Traukos kontrolės (ABS) lemputė	Jeigu ABS veikia tvarkingai, lemputė dega kai motociklas stovi arba važiuoja lėtai. Dėl to susirūpinti nereikia. Jeigu ABS yra sugedusi, ABS lemputė dega ir sistema neveikia, bet pati stabdžių sistema veikia. Važiukite lėčiau ir staigiai nestabdykite ir, kol ne vėlu, kreipkitės į įgaliotąjį „CFMOTO“ popardaviminio aptarnavimo centrą.
3		Bendroji įspėjimo lemputė	Ši lemputė užsidega aptikus kokį nors gedimą. Pradžios ekrane arba informacijos lape ieškokite informacijos apie gedimą ir kreipkitės į „CFMOTO“ atstovybę dėl patikros.
4		Alyvos slėgio lemputė	Kai dega ši lemputė, reikia papildyti arba pakeisti variklio alyvą, kad nepakenktumėte varikliui.
5		Gabaritinių žibintų lemputė	Kai dega gabaritinių žibintų lemputė, dega gabaritiniai žibintai.

6		Išjungto variklio lemputė	Ši lemputė dega kai variklis yra išjungtas.
7		EFI gedimo lemputė	Kai įjungtas maitinimas, bet variklis užgesintas, gedimų lemputė dega. Jeigu variklis užvestas, bet gedimų lemputė irgi dega, tai reiškia, kad sistema aptiko gedimą ir ekrano rodiklių srityje pasirodys to gedimo informacija. Kai pasirodo ši gedimo lemputė, sustokite laikydamiesi visų galiojančių taisyklių ir kreipkitės į „CFMOTO“ įgaliotąjį popardaviminio aptarnavimo centrą.
8		Tolimųjų šviesų lemputė	Kai dega tolimųjų šviesų lemputė, šviečia tolimosios šviesos.
9		Įkrovos lemputė	Įkrovos lemputė užsidega kai akumuliatoriaus greitai išseks. Kuo greičiau įkraukite akumuliatorių.
10		TC lemputė (jeigu įdiegta)	Šios lemputės funkcijos: TC veikia , TC gedimas , TC neveikia . Veikiant TC, ši lemputė mirksi. Įvykus gedimui TC lemputė dega. Kai TC nebeveikia, nebedega ir lemputė.

Kitų funkcijų meniu

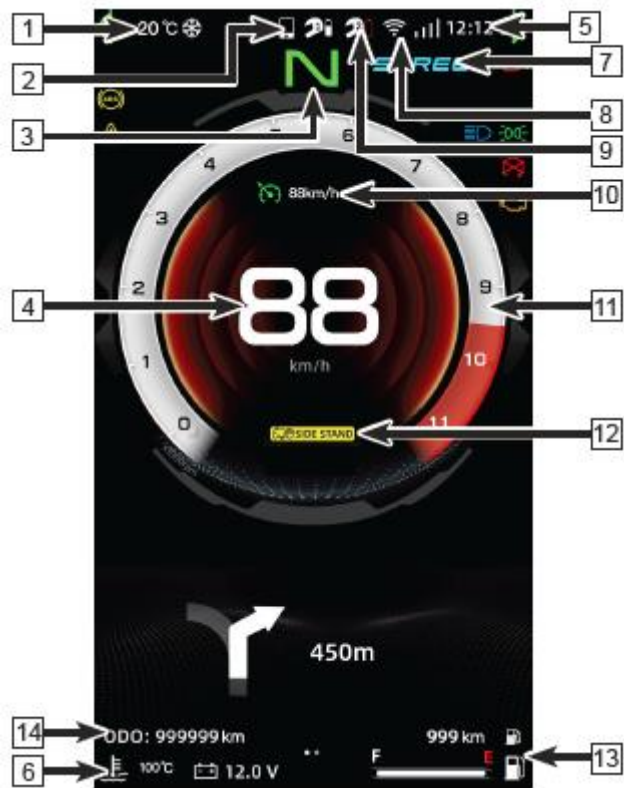

1	Aplinkos temp.
2	Motociklo ir telefono sąsaja
3	Krumplinis
4	Greitis
5	Laikrodis
6	Aušinimo skysčio temp.
7	Važiavimo režimas
8	„Wi-Fi“ ryšys ir jo stiprumas
9	Vairuotojo / keleivio šalmai
10	Greičio palaikymo lemputė
11	Tachometras
12	Atraminė kojelė
13	Degalų likutis
14	Infoeilutės

Navigacija

1	Maršrutas
2	Link namų
3	Į darbą
4	Į degalinę
5	Orai
6	Signalo stiprumas
7	Kelio sąlygos
8	Žemėlapis
9	Motociklo priekio rodiklis
10	Pritraukti
11	Atitraukti
12	Programėlė
13	Valdymas balsu
14	Navigacija
15	Multimedija
16	Skambučiai
17	Nustatymas



Greičio palaikymo lemputė

Greičio palaikymo sistema sudaro jungiklis ir greičio reguliavimo mygtukas, kurie įrengti kairiajame vairakočio jungiklyje. Ši sistema veikia važiuojant 4–6 bėgiais. Palaikomą greitį galima rinktis nuo 40 km/h iki 130 km/h. Įjungus šią funkciją, nereikia spausti akseleratoriaus, o motociklas pats palaiko pasirinktą greitį. Didžiausias toks greitis yra 130 km/h.

Kaip įjungti greičio palaikymą:

- Kai pasiekėte nustatytą greitį ir važiuojate 4–6 bėgiu, paspauskite šios funkcijos jungiklį.
- Trumpu mygtuko „SET/-“ paspaudimu sistema nustatys esamą greitį kaip palaikytiną greitį ir toliau važiuos šiuo greičiu.
- Trumpu mygtuko „RES/+“ paspaudimu palaikomas greitis padidėja 2km/h. Trumpu mygtuko „SET/-“ paspaudimu palaikomas greitis sumažėja 2km/h.
- Ilgiau palaikius šiuos mygtukus, palaikomas greitis keičiasi kas 2 km/h greičiau negu spaudžiant mygtuką kelis kartus.

Kaip išjungti greičio palaikymą:

- Greičio palaikymo sistema išsijungia vairuotojui aktyvavus stabdžius, panaudojus sankabą arba akseleratorių.
- Jei motociklas sulėtėja iki 40 km/h, greičio palaikymo sistema išsijungia automatiškai.
- Sistema taip pat išsijungia paspaudus jungiklį arba išjungus motociklo maitinimą.

PAVOJUS

Jei sistema jums tuo metu nereikalinga, išjunkite ją, kad ji nesiaktyvuotų pati. Reguluodami palaikomą greitį mygtukais važiuokite atsargiai.

Nenaudokite šios sistemos važiuodami intensyviame eisme, esant staigiems posūkiams, vingiuotame, slidžiame ar šlapiame kelyje, apsnigtame ar apšalusiam kelyje, šlaituose. Taip įmanoma prarasti valdymą ir pakliūti į avariją.

Vairuotojas visada yra atsakingas už važiavimą, todėl visada geriau patikėti vairavimą žmogui, o ne sistemai. Kai motociklas važiuoja pats palaikydamas greitį, vairuotojas gali greitai ir bet kada susigrąžinti valdymą įmindamas stabdį, paspausdamas sankabą arba akseleratorių.

Greičio palaikymo sistema yra skirta tik leisti vairuotojui pailsėti. Ji neskirta naudoti kaip paskata važiuoti stingant įgūdžių. Važiuoti veikiant šiai funkcijai reikia itin atsargiai.

Aplinkos temp.

Rodo esamą aplinkos temperatūrą. Galima rinktis rodinį pagal Celsijų arba pagal Farenheitą.

Pranešimas apie šalančius kelius pasirodo kai temperatūra kurį laiką laikosi žemiau -5°C. on roads.

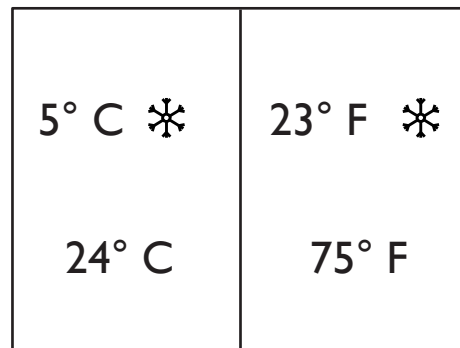

Važiavimo režimas

Skirtingi motociklo režimai pritaikyti įvairioms galimoms kelio sąlygoms ir skirtingų lygmenų vairuotojo įgūdžiams.

Paspaudę Fn atsidarykite Fn meniu;

Paspaudę Fn pasirinkite važiavimo režimą;

Trumpais mygtukų (◀ ir ▶) spustelėjimais patvirtinkite pasirinkimą.

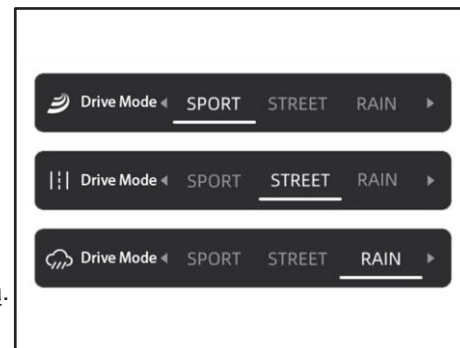

Greitis

Rodo motociklo važiavimo greitį.

Galima rinktis matyti greitį km/h arba mph.

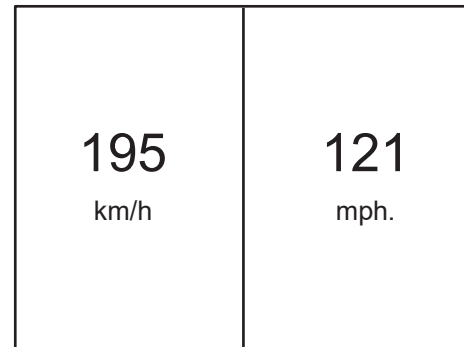

„Wi-Fi“ ryšys ir jo stiprumas

Kai ekranas susietas „Wi-Fi“ ryšiu, ekrane rodoma atitinkama piktograma ir signalo stiprumas.

Paspaudę  atsidarykite programėlę, eikite į nustatymus ir dar paspauskite ryšių parinktį, kad įjungtumėte „Wi-Fi“.

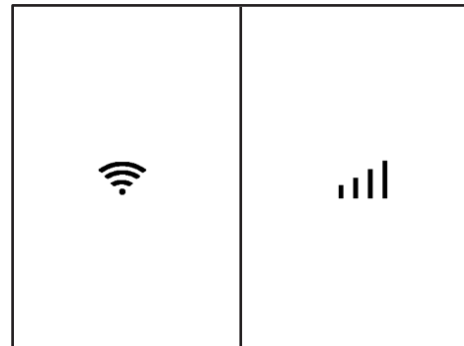

Laikrodis

Rodo dabartinį laiką. Laiką galite keisti menu, taip pat galite pasirinkti 12 arba 24 val. formatą.

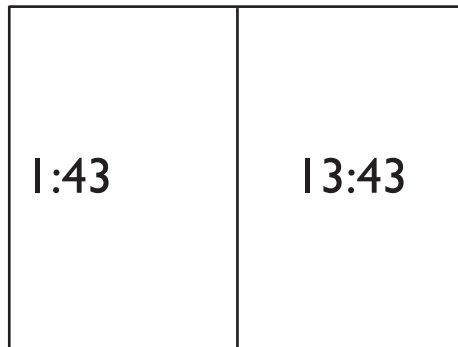

Tachometras

Viena tachometro padala reiškia 1 000 apskukų per minutę.
Prasivažinėjimo laikotarpiu nevažiukite didelėmis apskukomis.
Tausodami variklį, nevažiukite apskukomis, patenkančiomis į raudoną tachometro sritį.

Smarkiai nedidinkite dar neįšilusio variklio apskukų.

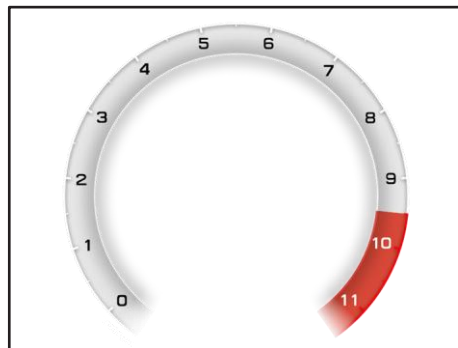

Degalų likutis

Link E žymos artėjanti juostelė reiškia, kad degalų lygis mažėja. Kai lygis yra arti E žymos, planuokite kelionę ir įsipilkite degalų. Važiavimas su mažai degalų gali pakenkti degalų siurbliui.

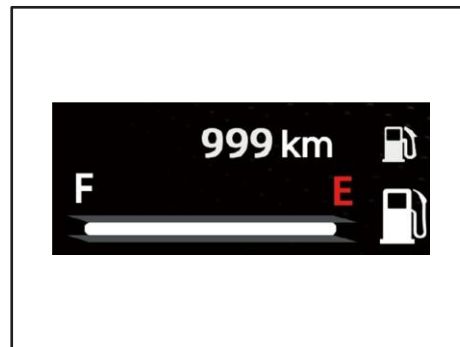

Atraminė kojelė

Atlenkus kojelę užsidega lemputė. Kol kojelė atlenkta, motociklas užsiveda tik neutraliame bėgyje.

Infoeilutės

Galite pasirinkti, kokią informacijos eilutę norite matyti. 1-a eilutė:

ODO, TRIP1, TRIP2

2-a eilutė: Viso laiko vid. greitis, viso laiko vid. alyvos suvartojimas, bendras nuvažiuotas laikas, pirmos kelionės vid. greitis, pirmos kelionės vid. alyvos suvartojimas, antros kelionės vid. greitis, antros kelionės vid. alyvos suvartojimas, alyvos suvartojimas šiuo metu, įkrova, užpiltu baku likęs nuvažiuoti atstumas.



Aušinimo skysčio temp.

Užvedus variklį, aušinimo skysčio temperatūros matuoklis rodo skysčio temperatūrą, kuri ilgainiui keičiasi pagal aplinkos temperatūrą ir variklio apkrovą.

Jeigu temperatūros piktograma užsidega raudona spalva, temperatūra yra per aukšta. Jei variklis yra per daug įkaitęs, sustokite ir palaukite, kol atvės.

ATSARGIAI

Per aukšta temperatūra kenkia varikliui.

Kai skysčio temperatūra tampa per aukšta, pastatykite motociklą nepažeisdami taisyklių ir palaukite, kol skystis atvės.

Temperatūrai atvėsus, įpilkite trūkstamą kiekį aušinimo skysčio system has been totally cooled.

Jei važiuojant įprastomis sąlygomis aušinimo skystis per daug įkaista gan dažnai, kreipkitės į „CFMOTO“ aptarnavimo centrą.



Bėgis

Rodo dabar įjungtą bėgį. Neutralus bėgis rodomas žalia spalva.



Operacinės sistemos atnaujinimas

Kai motociklo sistema gauna naujinį, ekrano viršutiniame dešiniajame kampe (1) pamatysite pranešimą apie galimą atnaujinimą. Jeigu tuo metu diegti naujinį nepatogu, galite atsidaryti sistemos atnaujinimų lapą (2) ir atsisiųsti naujinį vėliau, kada bus patogu.

Atsidarę programėlę (☰)

padalinkite ekraną. Atsidarykite

nustatymus (⚙️).

Atsidarykite narystės ir atnaujinimų lapą.

Atsisiųskite versijos naujinį ir pasirinkite, kad norite atnaujinti.

PASTABA:

Atnaujinus sistema ekranas taps juodas ir persikraus. Diekite naujinį sustoję saugioje vietoje. Diekite naujinį turėdami pakankamai akumuliatoriaus įkrovos.

Atnaujinus sistemą užsidega EFI lemputė. Reikia užvesti variklį, neutraliame bėgyje pasukti akseleratoriaus rankeną ir tada užgesinti variklį. Pakartojus šią procedūrą tris kartus, EFI lemputė užgessta.

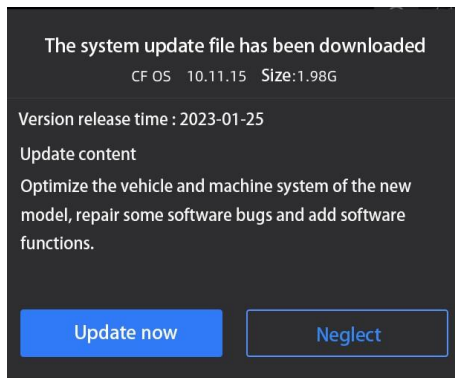
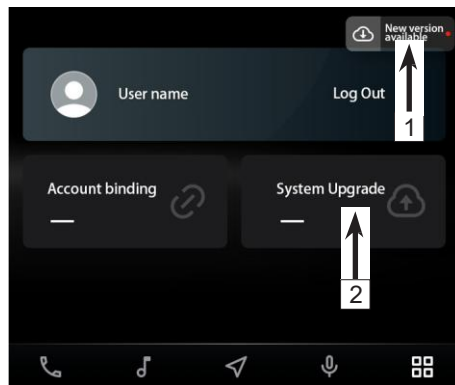

Vairuotojo / keleivio šalmų susiejimas

Susiejus šalmus su motociklo ekranu, galima naudotis valdymo balsu funkcija.

Susiekite įrangą šia tvarka:

Atsidarę programėlę ()
padalinkite ekraną.

Atsidarykite nustatymus ().

„Bluetooth“ lape pasirinkite šalmo susiejimą ir pasirinkite savo šalmą.

Paspaudę „Bluetooth“ įjunkite šį ryšį, turi pasirodyti šalmo susiejimo lapas.

Pasirinkite, ar norite susieti vairuotojo, ar keleivio šalmą.

Pavykus susieti įrangą, pasirodo atitinkamas pranešimas.

Susiejus du šalmus aktyvuojasi ir tarpusavio ryšio funkcija.

Vairuotojo ir keleivio šalmų skirtumai:

	Skambučiai	Muzika	Valdymas
Vairuotojo	Taip	Taip	Taip
Keleivio šalmas	Ne	Taip	Ne

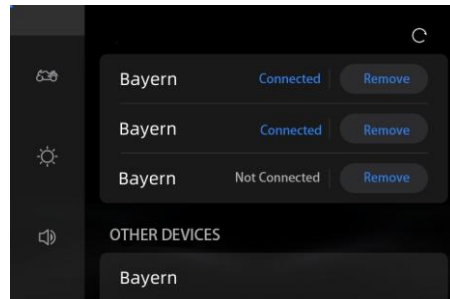
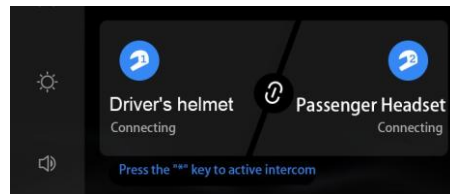
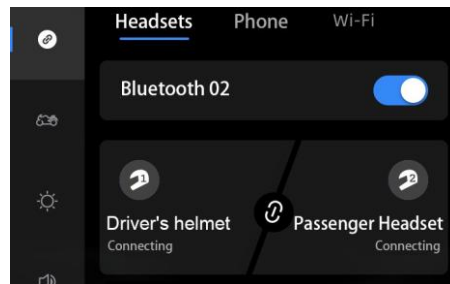

Motociklo ir telefono sąsaja

Skambučių ir muzikos funkcijomis galima naudotis tik susiejus telefoną ir šalmą „Bluetooth“ ryšiu.

Susiekite telefoną šia tvarka:

Atsidarę programėlę (📱) padalinkite ekraną.

Atsidarykite nustatymus (⚙️).

Pasirinkite telefono susiejimo parinktį ir ekranas pats pradės telefonų paiešką. Pasirinkite norimą telefoną.

Telefono ekrane turi pasirodyti pranešimas. Spauskite „Taip“.

Palaukite, kol sąsaja bus užbaigta.

Pavykus susieti įrangą, pasirodo atitinkamas pranešimas.

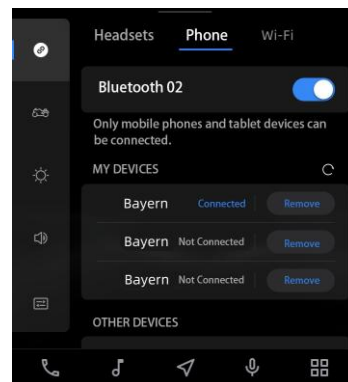
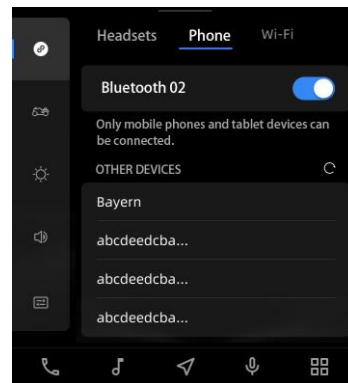



Valdymas balsu

Aktyvuokite valdymo balsu funkciją paspausdami  kairiajame vairakočio jungiklyje.

Balsu galite valdyti navigaciją, muziką, skambučius, oro pranešimus ir motociklą.

PASTABA: Šią funkciją galima naudoti tik su „Bluetooth“ ryšį palaikančiu šalmu.

Kaip įjungti / išjungti valdymą balsu:

Kairiajame vairakočio jungiklyje paspauskite , o ekrane paspauskite . Turi pasigirsti garsinis signalas, reiškiantis, kad valdymas balsu įjungtas.

Išjungti valdymą balsu galite paspausdami  kairiajame vairakočio jungiklyje arba pasakę „Cancel“.

Navigavijos valdymas balsu

Įjungę valdymą balsu, anglų kalba pasakykite, kur norite važiuoti, ir ekrane įsijungs navigacija. Pasakius „next page“, pasirodys daugiau pasirinkimų. Jei norite sustabdyti navigaciją, pasakykite „cancel navigation“.

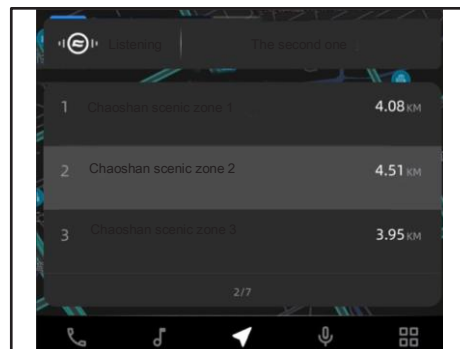
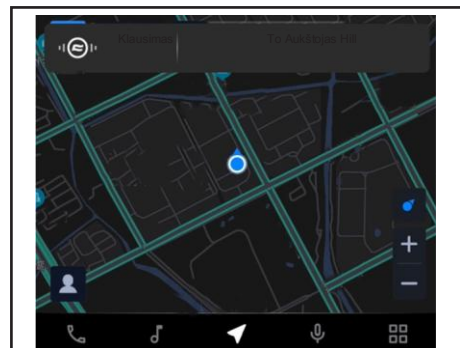

Muzikos valdymas balsu

Kalbėdami galite valdyti multimediją. Pasakykite norimą dainą ar atlikėją.

Skambučiai valdant balsu

„Call Mykolas“.

Klausimas apie orus

„How is the weather today?“

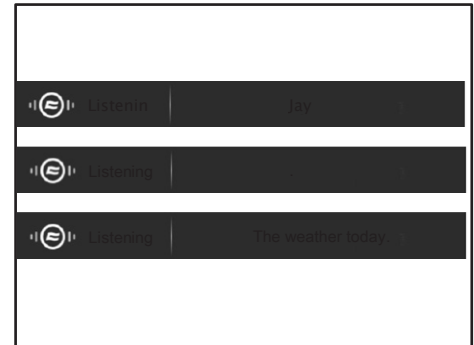

Sauga

Atsidarę programėlę (☰) padalinkite ekraną.

Atsidarykite nustatymus (⚙️).

Atsidarę saugos lapą galite nustatyti šiuos dalykus:

Pakeisti važiavimo režimą.

Ijungti profesionalų režimą (jei yra)

Ijungti saugos asistentą.

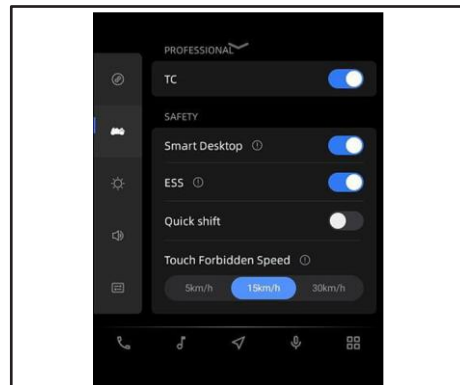
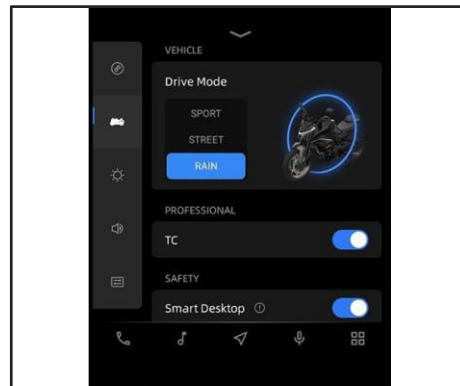

Ekranas

Atsidarę programėlę (☰)

padalinkite ekraną. Atsidarykite

nustatymus (⚙️).

Atsidarykite ekrano lapą ir pasirinkite ryškumą ir pagalbos priemones.

Jeigu išjungtas automatinis reguliavimas, galite ryškumą nustatyti patys.

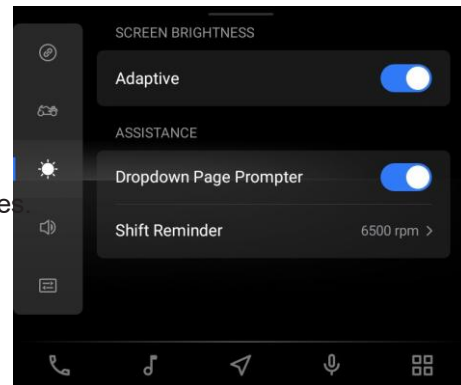

Garsumas

Atsidarę programėlę (🗄️)
padalinkite ekraną.

Atsidarykite nustatymus (⚙️).

Atsidarę garso nustatymus galite reguliuoti įvairių reiškinų garsumą.

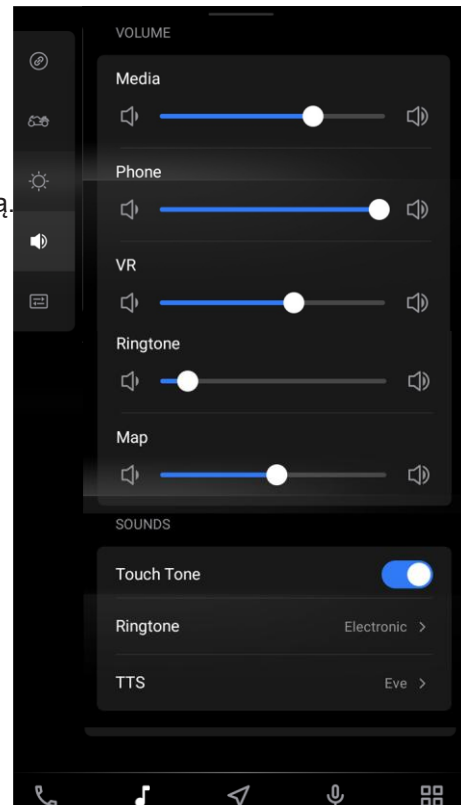

Bendroji informacija

Atsidarę programėlę (🏠)

padalinkite ekraną. Atsidarykite

nustatymus (⚙️).

Atsidarę bendruosius nustatymus galite reguliuoti jungiklius, laiką, porą ir t. t. Bendra sistemos informacija.

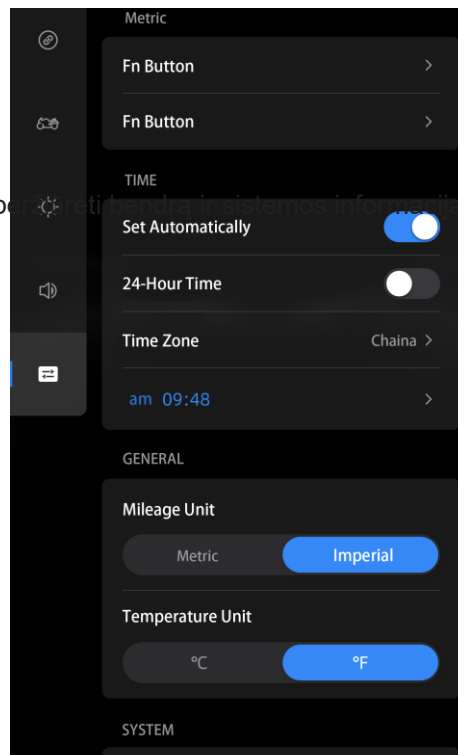

Jungikliai

Galite nustatyti Fn ir pasirinktinį mygtuką;

Atsidarius Fn mygtuko lapą, galima nustatyti, ką daro kairiojo vairakočio jungiklio mygtukas Fn.

Atsidarius pasirinktinio mygtuko lapą, galima nustatyti, ką daro kairiojo vairakočio jungiklio mygtukas *.

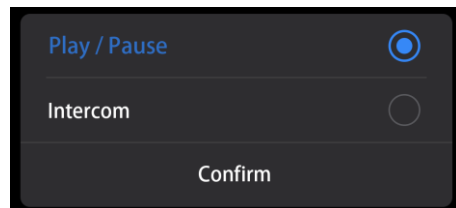
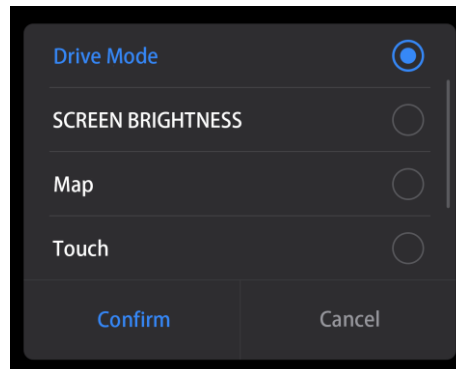
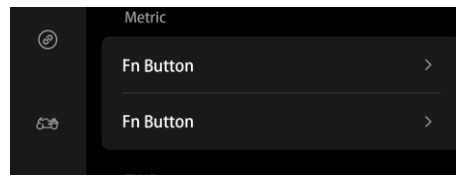

Laikas

Galite pasirinkti laiko formatą: 12 / 24 val. formatas

Nustatyti automatiškai

Išjungus automatinį nustatymą, laiką galima nustatyti savarankiškai.

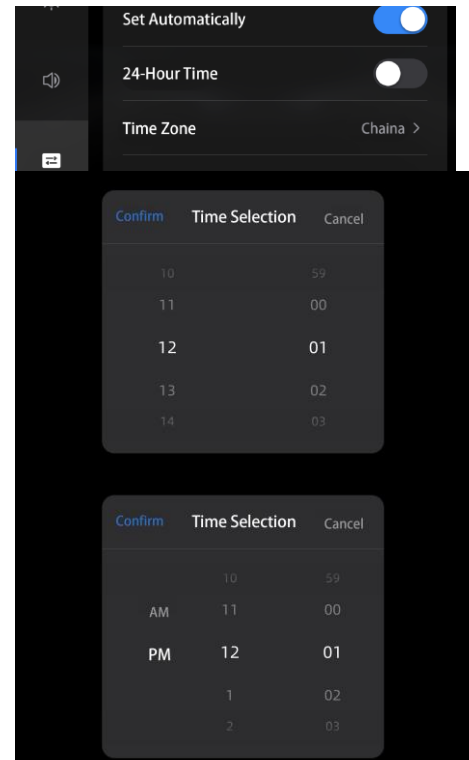

Bendroji informacija

Bendrosios informacijos lape galite nustatyti šią informaciją:

Ridos vienetai

Temperatūros vienetai

Kalba

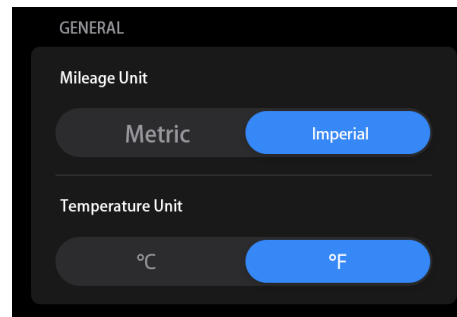

99

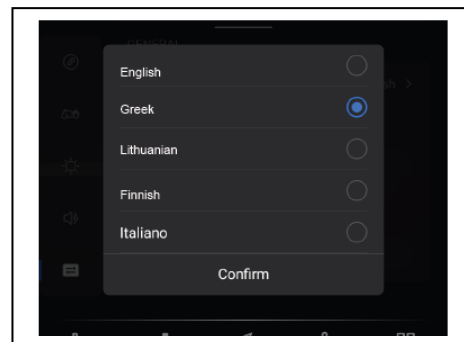

Sistema

Bendrosios informacijos lape galite peržiūrėti šią sistemos informaciją:

Sistemos versija

Aparatinės įrangos versija

MCU versija

Serijos numeris

„Bluetooth“ adresas

WLAN adresas

Atkurti numatytuosius

Paspauskite „Reset All“ ir patvirtinkite savo pasirinkimą.

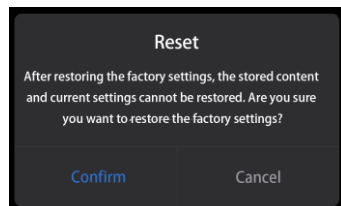

100

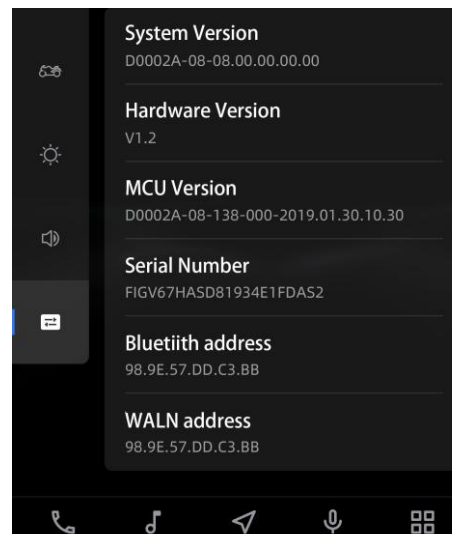
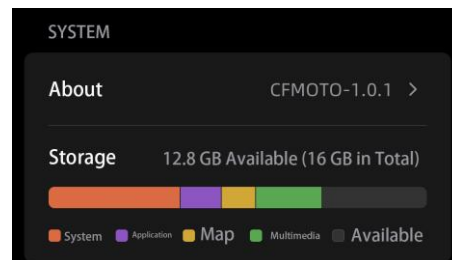

SANKABOS SVIRTIES NEVEIKSNUMO TARPAS

Patikrinkite, kaip sklandžiai spaudžiasi sankabos svirtis.

Pasukite vairakotį į kairę visa jo eiga.

Pamažu spauskite svirtį iki kol aiškiai pajusite pasipriešinimą. Įvertinkite sankabos svirties neveiksnumo tarpą.

Neveiksnumo tarpas: 5 mm ~ 10 mm

⚠ SPĖJIMAS

Jeigu sankabos svirtis neturi neveiksnumo tarpo, sankaba nesukibs. Patikrinkite neveiksnumo tarpą kaskart prieš užvesdami variklį.

Neveiksnumo tarpo reguliavimas

Pasukite vairakotį į kairę visa jo eiga.

Atlaisvinkite fiksavimo veržlę (1) ir reguliuokite sukdami reguliavimo veržlę (2).

Užveržkite fiksavimo veržlę (1).

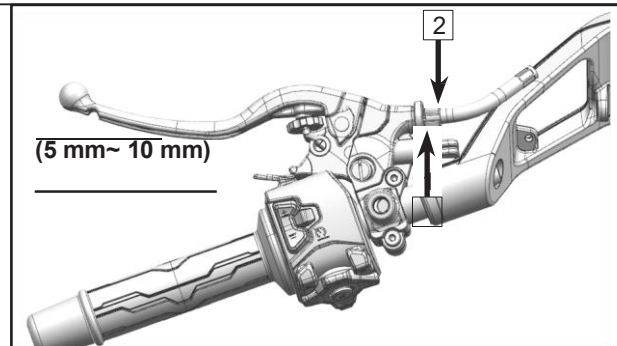

ĮRANKIŲ DĖŽĖ

Įrankių dėžė (1) įrengta po sėdyne. Dėžės įrankiai skirti atlikti kai kurias techninės priežiūros procedūras, surinkti ar išrinkti kai kurias dalis.

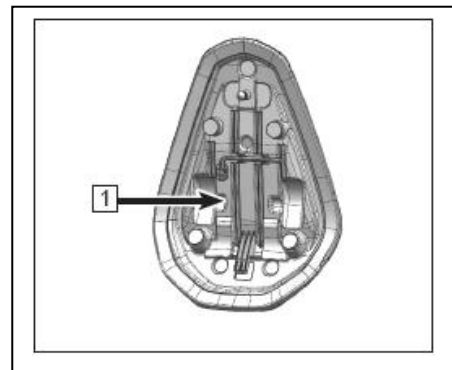

DEGALŲ SISTEMA

Degalų bakas

Pildami degalus stenkitės neaptaškykite degalų bako. Jeigu dalis degalų išteka, skubiai juos nuvalykite. Kyla taršos ir kiti pavojai.

Degalų bako talpa: 15 l

PAVOJUS

Benzinas yra degus, todėl jį reikėtų pilti gerai vėdinamoje vietoje. Prieš pildami užgesinkite variklį ir palaukite, kol atvės duslintuvas. Degalų pylimo ar saugojimo vietoje draudžiama rūkyti ir užsiimti kita veikla, kurios metu susidaro kibirkštys.

Nepildykite į baką per daug degalų. Stenkitės, kad jų neužlašėtų ant įkaitusių dalių. Degalų lygis neturi siekti bako angos. Kylant temperatūrai, degalai įkaista ir plečiasi ir taip gali aptaškyti ir pažeisti motociklo dalis.

Degalai yra nuodingi ir kenkia sveikatai. Venkite patekimo į akis, ant odos ir ant drabužių.

Nekvépuokite degalų garais. Patekus ant odos, nuplaukite odą gausiai tekančiu švari vandeniu.

Patekus į akis, skubiai nuplaukite akis švari vandeniu ir iškart kreipkitės į medikus. Patekus ant drabužių, iškart persirenkite.

Netyčia nuriję degalų, skubiai kreipkitės į medikus.

Neapsiimkite techniškai prižiūrėti ir ardyti degalų sistemos. Šiuo klausimu geriau kreipkitės į „CFMOTO“ atstovybę.

Šalinkite degalus tausodami gamtą ir laikydamiesi vietos aplinkosaugos taisyklių.

Degalų reikalavimai

Rekomenduojame pilti bešvinį benziną (95 ar didesnio skaičiaus).

ATSARGIAI

Nenaudokite degalų su švinu. Taip sugadinsite katalizatorių. (Taip yra dėl katalizatoriaus sudėtinių medžiagų).

Naudokite tik šviežią benziną. Oksidavęsis benzinas praranda oktaną ir lakiuosius junginius. Toks benzinas taip pat išskiria degalų sistemai kenksmingas koloido ir lako nuosėdas.

Oktaninis skaičius (RON)

RON – tai būdas aprašyti benzino oktaniinį skaičių. Kuo didesnis RON skaičius, tuo benzinas atsparesnis detonacijai. Naudokite tik bešvinius degalus, kurių oktandinis skaičius yra nemažesnis nei 95.

ATSARGIAI

Jeigu variklio cilindre girdėti detonacija, naudokite kokybiškesnį arba didesnio oktandinio skaičiaus benziną.

VARIKLIS

Kad variklis, transmisija, sankaba ir kitos dalys veiktų sklandžiai, alyvos lygis turi būti tarp dviejų padalų. Tikrinkite ir keiskite alyvą pagal planinės priežiūros lentelę. Ilgai nekeista alyva ne tik pritrauks nešvarumus ir metalo priemaišas, bet ir suirs.

⚠️ PAVOJUS

Važiuojant motociklu su gerokai suirusia ar užteršta alyva spartina vidaus dalių dėvėjimąsi ir gali pakenkti varikliui, transmisijai, o taip kyla rizika sukelti avariją ir susižeisti.

Alyvos lygio patikra

Variklis turi būti užgesintas.

Užgesinę variklį palaukite 2-3 minutes, kol alyva nusės.

Pastatykite motociklą ant lygaus paviršiaus ir pažiūrėkite per alyvos lygio patikros langelį:

Jeigu alyvos lygis yra zonoje B, jo yra pakankamai;

Jeigu alyvos lygis yra zonoje A, išleiskite perteklinį skystį iki kol jo bus ties B;

Jeigu alyvos lygis yra zonoje C arba jos išvis nematyti, įpilkite alyvos iki B zonos.

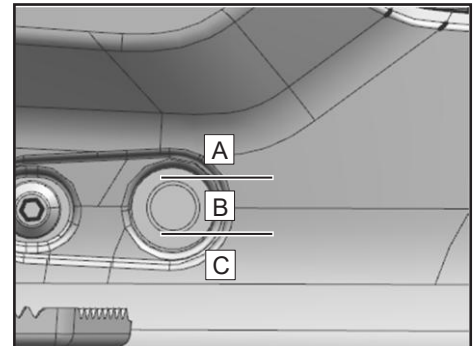

Alyvos ir alyvos filtro keitimas

Pastatykite motociklą lygioje vietoje ant atraminės kojelės..
Palikite variklį kelias minutes veikti tuščiaja eiga ir įšilti ir tada jį užgesinkite.

⚠SPĖJIMAS

Užsitęsęs variklio pašildymas gali per daug įkaitinti variklį ir alyvą. Keisdami alyvą mūvėkite pirštines ir dėvėkite tinkamą apsauginę aprangą. Jei nusideginote, plaukite nudegintą odos vietą bent 10 minučių tekančiu vandeniu iki kol nebejausite skausmo ir kreipkitės į gydytoją.

Pakiškite po alyvos išleidimo varžtu indą.

Išsukite alyvos išleidimo kamštį, magnetą, žiedą ir sietelį. 1

Išleiskite visą naudotą alyvą.

⚠SPĖJIMAS

Alyva yra kenksminga, todėl panaudotą alyvą reikia tinkamai utilizuoti.

Nuimkite alyvos filtro dangtelį 2 ir pakeiskite seną filtrą nauju.

Uždėkite alyvos filtro dangtelį (6N•m).

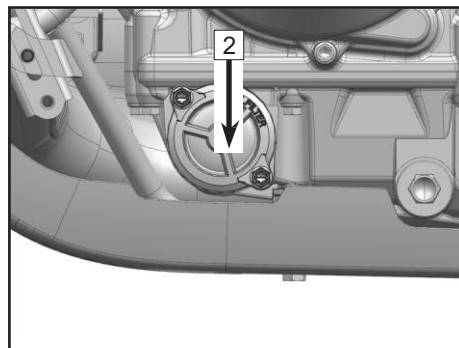
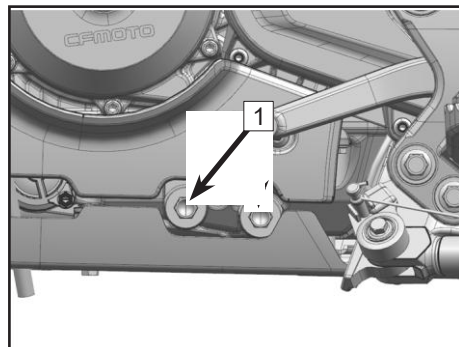

⚠️ATSARGIAI

Dėdami filtro dangtelį, šiek tiek sutepkite filtro sandarinimo žiedą.

Išvalykite alyvos išleidimo kamštį, magnetą ir sietelį.

Pakeiskite žiedą ir įstatykite alyvos išleidimo kamštį (20N•m), magnetą ir sietelį.

Išimkite alyvos pildymo kamštį ir žiedą

Įpilkite 2800 ml alyvos SAE10W/50.

Uždėkite alyvos pildymo kamštį ir žiedą.

Palikite variklį kelias minutes ir veikti tuščiaja eiga, kad alyva sutekėtų į filtrą.

Užgesinkite variklį.

Patikrinkite alyvos lygį ir, pagal poreikį, įpilkite daugiau.

Variklio alyvos talpa

Keičiant alyvos filtrą: 2,8 l

„CFMOTO“ pataria API SL ar aukštesnės klasės alyvą.

Labiausiai patartina naudoti JASO T903 MA2 alyvą.

Nors daugeliu atvejų geriausia naudoti 10W-50 alyvą, atsižvelgiant į jūsų vietos oro sąlygas, geresnis pasirinkimas gali būti ir kitokios klamos alyva. Rinkitės alyvą pasinaudodami lentele.

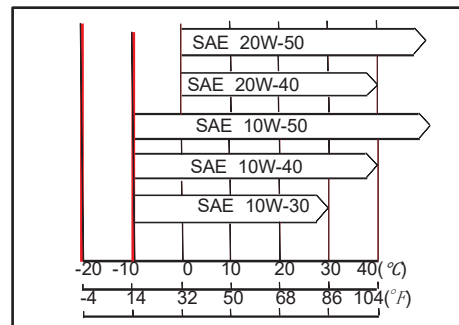

Uždegimo žvakė

Uždegimo žvakę reikia keisti vadovaujantis planinės priežiūros lentele.

Išimti žvakę patikėkite atstovybės meistrams. Uždegimo žvakės tipas: NGK LMAR9AI-10.

Uždegimo žvakės tarpas 1 : 0,9 mm - 1,0 mm.

Sukimo momentas: 10 N•m.

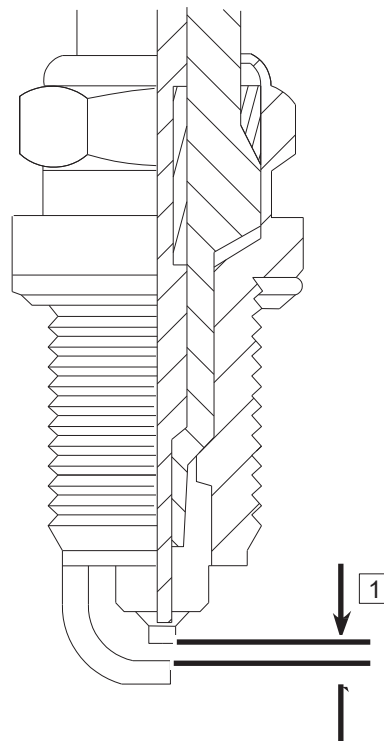

ORO ĮLEIDIMO IR IŠMETIMO SISTEMA

Išmetalų aptikimo sistema

Išmetalų aptikimo sistemą sudaro du išmetimo vamzdžiuose įtaisyti deguonies jutikliai 1, kurie matuoja oro ir degalų mišinio degimo lygį išmatuodami deguonies tankį ir perduodami šiuos skaičiavimus kaip ECU moduliui siunčiama elektrinį signalą. Jeigu ECU modulis nustato neįprastą degimą, jis sureguliuoja degalų įpurškimą pagal akseleratoriaus padėties jutiklio ir įleidimo oro temperatūros jutiklio signalais perduotą informaciją. Toku būdu kompiuteris sureguliuoja tinkamiausią oro ir degalų mišinį.

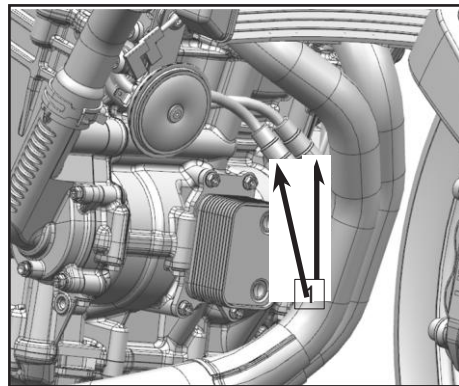

Oro įleidimo vožtuvas

Tai vožtuvas, kuriuo į variklį įleidžiamas oro filtro išfiltruotas oras. Pro oro įleidimo vožtuvą praleistas oras nebegražinamas. Kreipkitės į pardavėją, kad pagal planinės priežiūros lentelę apžiūrėtų šiuos vožtuvus. Taip pat atlikite vožtuvų apžiūrą aptikus tuščiosios eigos sutrikimą, sumažėjusią galią ar išgirdus varikliui nebūdingą triukšmą.

Tikrinti ir šalinti oro įleidimo vožtuvus gali tik įgaliotos „CFMOTO“ atstovybės meistrai.

Vožtuvų tarpas

Vožtuvai ir jų lizdai dėvėsi, todėl laikui bėgant juos reikia kažkiek pareguliuoti.

SPĖJIMAS

Kai vožtuvai ir jų pakėlikliai yra nusidėvėję ir vožtuvų tarpas nereguliuojamas, ilgainiui joks tarpas nesusidarys arba vožtuvai išliks praviri, o taip suprastės variklio darbas, vožtuvai skleis triukšmą ir variklis bus sunkiai pažeistas. Kiekvieno vožtuvo tarpą reikia tikrinti reguliuoti vadovaujantis planinės priežiūros lentele. Šiuos darbus reikia atlikti „CFMOTO“ atstovybėje.

Oro filtras

Užsikimšęs oro filtras nepraleidžia oro, didina degalų sąnaudas, silpnina variklį ir užtvindo uždegimo žvakę alyva. Uždegimo žvakę reikia valyti vadovaujantis planinės priežiūros lentele. Jei daug važinėjate dulkinose, lietingose ar purvinose vietovėse, oro filtro elementą įgaliotoje atstovybėje reikėtų prižiūrėti dažniau negu nurodyta planinės priežiūros lentelėje.

ATSARGIAI

Alyva kenkia padangos ir plastikinės dalims. Saugokite jas.

Jeigu į variklį praleidžiamas neišfiltruotas oras, variklis tarnaus trumpiau. Nenaudokite motociklo, jei jame nėra oro filtro.

AUŠINIMO SISTEMA

Radiatorius ir ventiliatorius

Patikrinkite, ar radiatoriaus klostės nedeformuotos, ar neužkimštos purvu ir, jei reikia, praplaukite švari vandeniu.

SPĖJIMAS

Kai ventiliatorius sukasi, būkite atsargūs, kad į jį neįsisuktų jūsų rankos ar drabužiai.

Neplaukite motociklo suslėgtu vandeniu. Taip įmanoma pažeisti radiatoriaus klostes ir sumažinti jo veiksmingumą.

Prieš ar už radiatoriaus įtaisyti nepatvirtinti priedai gali kliudyti arba iškreipti oro srautą ir lemti perkaitimą ir pažeidimus.

Jeigu bent 20 proc. radiatoriaus yra užkliudytas be galimybės atlaisvinti arba jo klostės yra deformuotos, pakeiskite radiatorių.

Radiatoriaus žarnelės

Prieš važiuodami motociklu apžiūrėkite, ar žarnelės neprateka, nėra įtrūkusios, nerūdija ir ar tvarkingai sujungtos. Tikrinkite motociklą vadovaudamiesi planinės priežiūros lentele.

Aušinimo skystis

Aušinimo skystis sugeria variklio šilumą ir oru perduoda ją radiatoriumi. Jeigu aušinimo skysčio yra per mažai, variklis perkaista ir greičiau genda. Tikrinkite aušinimo skysčio lygį prieš važiuodami ir atlikti priežiūrą

vadovaudamiesi planinés priežiūros lentele. Jei skysčio lygis per žemas, įpilkite daugiau.

Kad aušinimo sistema nerūdytų (variklis ir radiatorius pagaminti iš aliuminio), svarbu naudoti antikorozines chemines priemones. Jeigu jūsų aušinimo skystyje jau yra šių priedų, atskirai jų naudoti nebereikia.

PAVOJUS

Aušinimo skystis ir nuodingas ir kenkia sveikatai.

Saugokitės, kad aušinimo skystis nepatektų ant odos, į akis ar ant drabužių. Netyčia nuriję skysčio, skubiai kreipkitės į medikus.

Patekus ant odos, skubiai plaukite odą gausiai tekančiu švariu vandeniu.

Patekus į akis, skubiai plaukite akis gausiai tekančiu švariu vandeniu ir iškart kreipkitės į medikus.

Patekus ant drabužių, persirenkite ir išskalbkite drabužius.

Bet kokius variklio ar radiatoriaus rūdžių likučius reikia pašalinti pagal specialias taisykles, nes išmetamos cheminės medžiagos yra kenksmingos žmogui.

ATSARGIAI

Nepilkite į aušinimo sistemą čiaupo vandens, nes jis nusėda. Temperatūrai nukritus žemiau nulio, vanduo suledės ir gerokai pakenks aušinimo sistemai.

Į rinką butelinėje taroje tiekiamo antifrizo sudėtyje yra antikorozinių priedų. Praskiedus šį antifrizą, jo antikorozinės savybės suprastėja. Neskieskite antifrizo daugiau, negu nurodyta antifrizo gamintojo instrukcijoje.

Pilkite žalios spalvos skystį, kurio sudėtyje yra etilenglikolio. Kai aplinkos temperatūra yra nukritusi žemiau -35°C, skysčio užšalimo temperatūra turi būti žemesnė nei -35°C.

Aušinimo skysčio lygio patikra

Pastatykite motociklą ant tvirto ir lygaus pagrindo.

Patikrinkite skysčio lygį bako.

Lygis turi būti ties A žyma.

⚠️ISPĒJIMAS

Kai variklis dirba, skystis bus labai įkaitęs ir laikysis suspaustos būsenos.

Kol variklis arba aušinimo sistema neatvėso, neatidarykite radiatoriaus, žarnelių, skysčio bako ir kitų sistemos dalių.

Jei nusideginote, plaukite nudegintą odos vietą bent 10 minučių tekančiu vandeniu iki kol fetras ir kreipkitės į gydytoją.

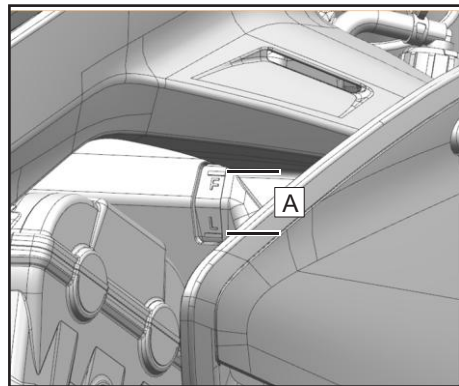

Aušinimo skysčio papildymas

Atidarykite bako dangtelį ir įpilkite skysčio iki A zonos.

⚠️ATSARGIAI

Jeigu pildyti skystį reikia per dažnai arba bakas yra visiškai tuščias, sistemoje tikriausiai atsidarė nuotėkis. Pristatykite motociklą į „CFMOTO“ įgaliotą prekybos atstovybę apžiūrai.

Naudokite tik originalaus gamintojo „CFMOTO“ aušinimo skystį. Dėl skysčio keitimo kreipkitės į atstovybę. Maišant skirtingus skysčius genda variklis.

PADANGOS IR GRANDINĖS

Ant motociklo montuojamos bekamerinės padangos, ratlankiai ir ventiliai. Montuokite rekomenduojamas standartines padangas, ratlankius ir ventilius. Nemontuokite ant bekamerinių ratlankių vidinės kameros. Netinkamai sumontavus padangas gali nutekėti oras. Nemontuokite vidinės kameros bekamerinėje kameroje.

Padangos

Padangų specifikacijos	Priekinis ratas	120/70 R17
	Galinis ratas	180/55 R17
Padangų slėgis	Priekinis ratas	240 kPa
	Galinis ratas	260 kPa
Mažiausias protektoriaus gylis	Priekinis ratas	0,8 mm ~ 1 mm
	Galinis ratas	0,8 mm ~ 1 mm

Netinkamas padangų slėgis arba per didelė apkrova gali paveikti sukibimą ir valdomumą, kyla rizika nebesuvaldyti motociklo.

Reguliariai matuokite padangų slėgį ir, jei reikia, sureguliuokite.

Per mažai pripūstos padangos greičiau dėvisi ir įkaista. Tinkamai pripūstos padangos užtikrina komfortišką važiavimą ir ilgą tarnavimo laiką.

PASTABA:

Tikrinkite tik atvėsusių padangų slėgį.

Padangų slėgį veikia aplinkos temperatūra ir aukštis virš jūros lygio. Jeigu kelionės metu smarkiai kinta temperatūra arba aukštis, atitinkamai reikia tikrinti ir reguliuoti padangų slėgį.

Daugumoje valstybių yra nustatytas konkretus mažiausias protektoriaus gylis. Laikykitės šių vietos reikalavimų. Montuodami naujus ratlankius ar padangas visada patikrinkite ratų balansavimą.

ATSARGIAI

Kad važiuotumėte saugiai ir stabiliai, naudokite tinkamas ir gerai pripūstas padangas. Jeigu padanga buvo pradurta ir sutvarkyta, pirmąsias 24 val. po šio įvykio nevažiuokite greičiau nei 100 km/h, o vėliau neviršykite 130 km/h greičio.

Priekinė ir galinė padangos turi būti to paties gamintojo ir vienodo protektoriaus gylio.

Naujos padangos yra linkusios praslysti ir todėl kyla pavojus susižeisti. Važiokite tvarkingai ir pasvirkite įvairiais kampais, kad padangos pasidėvėtų per visą paviršių. Normalus trinties paviršius susidaro per pirmuosius 160 įsivažiavimo kilometrų. Prasivažinėjimo laikotarpiu staigiai nestabdykite ir neakseleruokite, nedarykite staigių posūkių važiuodami dideliu greičiu.

Padangų trintis

Kai protektorius yra per daug nusidėvėjęs ir padangos yra nenaudotinos būklės, ji lengvai prasidurs ir nusileis. Pastebėta, kad 90 % su padangos susijusių nelaimių įvyksta paskutiniuosius 10 % jų tarnavimo laiko, todėl važiuoti nusitrynusiomis padangomis yra nesaugu. Vadovaudamiesi planinės priežiūros lentele, matuokite protektoriaus gylį ir keiskite iki leistinos ribos susidėvėjusias padangas.

Apžiūrėkite, ar padangos paviršius neįpjautas ir neįtrūkęs, pakeiskite sunkiai pažeistas padangas. Pavyzdžiui, jeigu padanga vietomis yra pasipūtusi, tai ji laikoma netvarkinga.

Iškrapštykite iš protektoriaus įstrigusius akmenukus ir kitus panašius objektus.

ATSARGIAI

Aplinkos temperatūrai nukritus žemiau -10°C , motociklą rekomenduojama sandėliuoti (jei bus sandėliuojama ilgai) patalpoje.

Palikdami motociklą ilgam sandėliuoti žiemą, nenaudokite atraminės kojelės. Stovėjimui naudokite stovą arba galinio rato stovą, kad padangų nespautų ratų svoris.

Pasirūpinkite, kad, parkuojant motociklą žiemą, jo padangos neįsmigtų į sniegą ar ledą.

Jei žiemą planuojate ilgam palikti motociklą stovėti lauke, po padangomis pakiškite šilumą išlaikančius daiktus kaip šakas, popierius ar smėlis.

Grandinės apžiūra

Grandinės laisvumą ir sutepimą reikia tikrinti kasdien prieš važiuojant ir vadovaujantis planinės priežiūros lentele. Taip apsaugosite grandinę nuo nusidėvėjimo. Jeigu grandinė smarkiai nusidėvi arba blogai laikosi, ji bus per laisva arba per daug įtempta.

Jeigu grandinė per daug įtempta, greičiau dėvėsis grandinė, žvaigždės ir galiniai guoliai. Kai kurios dalys dėl perkrovos gali lūžti ar įtrūkti.

Jeigu grandinė per laisva, ji gali nukristi nuo žvaigždžių ir taip pažeisti variklį arba užblokuoti galinį ratą.
of the rear wheel or damages to engine.

Transmisijos grandinės gyvavimo laikas stipriai priklauso nuo jos priežiūros.

Nešvarumų apžiūra

Reguliariai apžiūrėkite, ar ant grandinės neprisikauptė nešvarumų. Pasivažinėję atšiauriomis sąlygomis patikrinkite iškart.

Jeigu grandinė ištepta, nuplaukite stambius nešvarumus lengva vandens čiurkšle. Likusius nešvarumus nuvalykite su tepalu ir grandinių valymo priemone.

Sausą grandinę nupurškite tam skirtu grandinių tepalu.

SPĖJIMAS

Purkšdami grandinę tepalu stenkitės jo neužpurkšti ant kitų dalių. Ant padangų užpurkštas tepalas sumažins jų sukibimą, o ant stabdžių diskų patekęs tepalas suprastins jų efektyvumą. Jeigu užpurškėte ant jų tepalo, nuvalykite jį tam skirta valymo priemone.

Grandinės įtempimo patikra

Įjunkite neutralų bėgį;

Pastatykite motociklą ir

atlenkite atraminę kojelę.

Pakelkite grandinę ir įvertinkite jos įtempimą.

Jeigu įtempimas neatitinka reikalavimų, sureguliuokite pagal nustatytas normas.

Reikalavimas: 30 mm - 40 mm.

PASTABA:

Grandinė skirtingose vietose gali būti įtempta nevienodai, todėl matuokite įtempimą skirtingose vietose kelis kartus apsukdami galinį ratą.

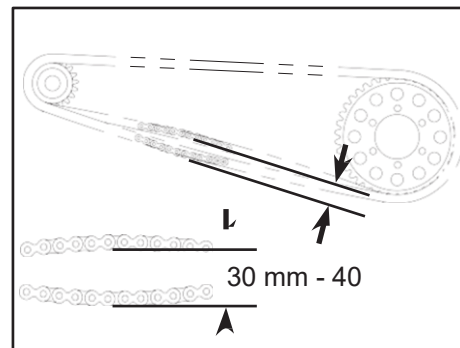

Grandinės įtempimo reguliavimas Atsukite

galinio rato veleno veržlę (1)

Atlaisvinkite kairę ir dešinę fiksavimo veržles (3)

Sukdami kairį ir dešinį reguliavimo varžtus (2) reguliuokite įtempimą. Reguluodami stebėkite, kad kairio ir dešinio grandinės įtempiklio (4) lygiuotės žymos sutampa su orientacinėmis žymomis.

Viršutinės strėlės galas turi tvirtai remtis į reguliavimo varžtą.

Užveržkite kairę ir dešinę fiksavimo veržles (3)

Užveržkite galinio rato veleno veržlę: 90 N•m.

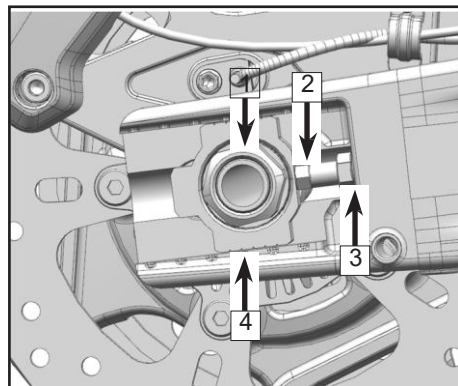

Susidėvėjimo apžiūra

Ijunkite neutralų bėgį.

Pastatykite motociklą su atramine kojele.

Įtempkite grandinę arba pakabinkite ant jos 10 kg sveriantį daiktą.

Išmatuokite ilgį tarp 20 narelių.

Jeigu išmatuotas ilgis viršija standartinę ribą, keiskite grandinę.
chain with a new one.

Standartinė riba: 320.7 mm

⚠️ PAVOJUS

Kad važiuoti būtų saugu, naudokite standartinę grandinę. Kai grandinė išsitempia, netrumpinkite jos ir nenaudokite pakartotinai. Duokite ją pakeisti „CFMOTO“ atstovybei.

Apžiūrėkite, ar nenusidėvėję galinės bei varančiosios žvaigždės dantukai.
any kind of wear.

Jeigu varančioji arba galinė žvaigždės nusidėvėjusios, keiskite visą transmisiją.

Apžiūrėkite, ar nenusidėvėjęs grandinės apsaugas. Jei jis nusidėvėjęs, įvertinkite grandinės įtempimą. Jei reikia, pakeiskite apsaugą.

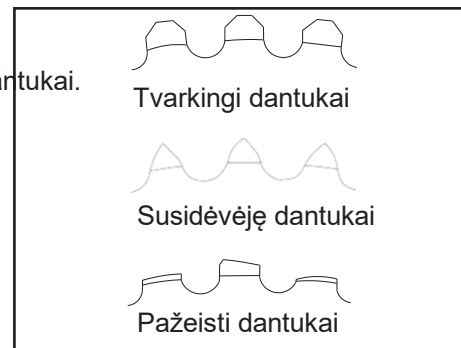
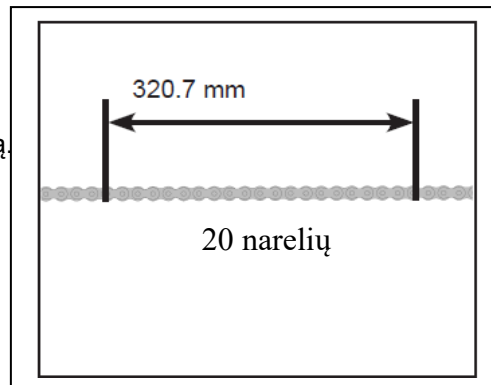

STABDŽIŲ SISTEMA

Kad važiuotumėte tvarkingu ir saugiu motociklu, prižiūrėkite jį vadovaudamiesi planinės priežiūros lentele. Visos stabdžių sistemos dalys turi būti tvarkingos. Jei stabdžių sistema buvo bent kiek pažeista, nebevažiuokite ir pristatykite motociklą į atstovybę apžiūrai.

Priekinių stabdžių svirties patikra

Pastatykite motociklą su atramine kojele ant lygaus paviršiaus. Tvirtai suimkite stabdžio svirtį ir įvertinkite jos neveiksmumo tarpą.

Neveiksmumo tarpas: 10 mm - 15 mm

Svirtis turi būti neįtrūkusi ir neskleisti keistų garsų. Jei taip nėra, pakeiskite svirtį.

Galinių stabdžių pedalo patikra

Pastatykite motociklą su atramine kojele ant lygaus paviršiaus. Lengvai spustelėkite kiekvieną stabdžio svirtį ir įvertinkite jos neveiksmumo tarpą.

Neveiksmumo tarpas: 5 mm - 10 mm

Galinių stabdžių pedalas turi būti neįtrūkęs ir neskleisti keistų garsų. Jei taip nėra, pakeiskite.

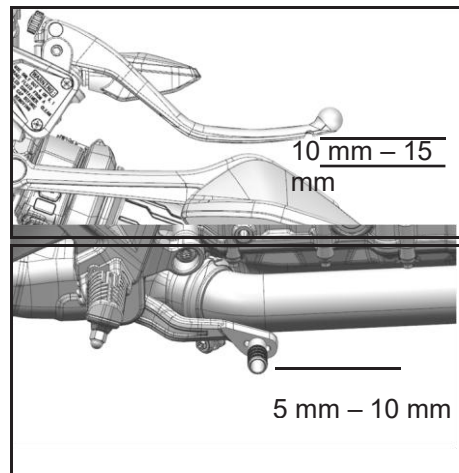

⚠️ SPĖJIMAS

Jeigu svirtis ar pedalai spaudžiasi minkštai, stabdžių žarnelėse gali būti oro arba per mažai skysčio. Nustatę tokį gedimą nebevažiuokite. Tai pavojinga. Pristatykite motociklą į „CFMOTO“ įgaliotą prekybos atstovybę stabdžių sistemos apžiūrai.

Stabdžių skysčio lygio patikra

Iškelkite motociklą vertikaliai.

Patikrinkite priekinio ir galinio bako skysčių lygį.

Jeigu stabdžių skysčio lygis yra B zonoje: Skysčio yra pakankamai.

Jeigu stabdžių skysčio lygis yra A zonoje: Išleiskite perviršį, kad lygis būtų B zonoje.

Jeigu skysčio lygis yra C zonoje arba jo visai nematyti: Įpilkite to paties skysčio, kad lygis būtų B zonoje.

⚠ SPĖJIMAS

Jeigu stabdžių skysčio lygis per dažnai nukrenta iki zonos C stabdžių sistema gali būti sugedusi arba nesandari. Pristatykite motociklą į „CFMOTO“ įgaliotą prekybos atstovybę stabdžių sistemos apžiūrai.

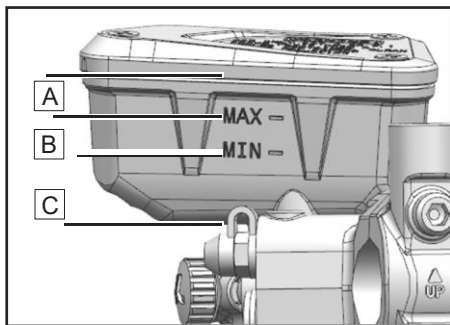

Priekinių stabdžių skysčio bakas

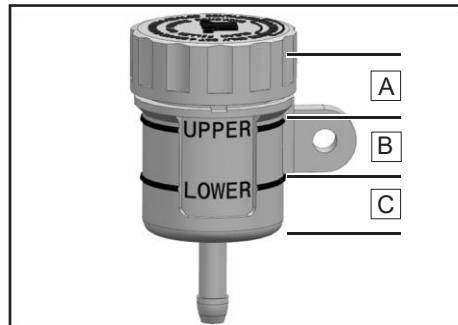

Galinių stabdžių skysčio bakas

Stabdžių skysčio papildymas

SPĖJIMAS

Stabdžių skystis dirgina odą.

Laikykite jį vaikams neprieinamoje vietoje.

Saugokite odą, akis ir drabužius nuo stabdžių skysčio. Tvarkydami stabdžių skystį dėvėkite apsauginį kostiumą ir akinius

Netyčia nuriję skysčio, skubiai kreipkitės į medikus.

Patekus ant odos, nuplaukite odą gausiai tekančiu švariu vandeniu.

Patekus į akis, skubiai nuplaukite akis švariu vandeniu ir iškart kreipkitės į medikus. Patekus ant

SPĖJIMAS

Ilgai nekeičiamas stabdžių skystis veikia vis prasčiau. Keiskite stabdžių skystį pagal planinės priežiūros lentelės intervalus. Pilkite tą patį DOT4 arba DOT5.1 stabdžių skystį, kuris jau yra skysčio bake. Maišant skysčius galima sugadinti stabdžių sistemą, todėl geriausia visada naudoti originalaus gamintojo „CFMOTO“ stabdžių skystį – DOT5.1. Jei keisdami skystį susiduriate su problemomis, kreipkitės pagalbos į „CFMOTO“ atstovybę.

ASTABA

Sumažėjus stabdžių skysčio lygiui, bake susidaro neigiamas slėgis, dėl ko gali nusmukti tarpiklis. Atsukite dangtelį, išleiskite slėgį, sutvarkykite tarpiklį ir uždėkite dangtelį.

Priekinių stabdžių skysčio bakas

Išsukite varžtus **1**

Nuimkite dangtelį ir bako tarpiklį **2**.

Įpilkite stabdžių skysčio iki reikiamo lygio.

Uždėkite dangtelį ir bako tarpiklį.

Užveržkite varžtus.

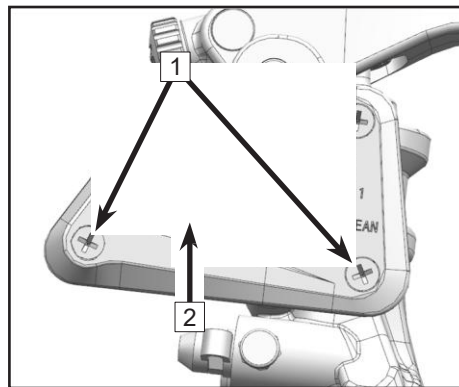

Galinių stabdžių skysčio bakas

Nuimkite dangtelį ir bako tarpiklį **1**.

Įpilkite stabdžių skysčio iki B zonos.

Uždėkite dangtelį ir bako tarpiklį.

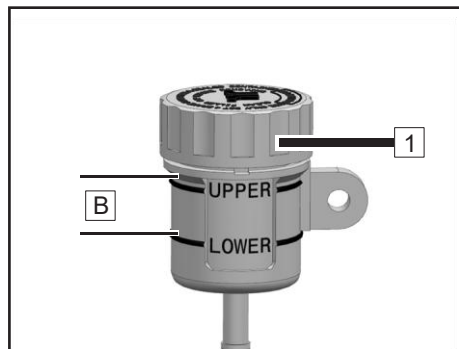

Stabdžių diskų patikra

Reguliariai pažiūrėkite, ar diskai nepažeisti, nedeformuoti, neįtrūkę ir nenusidėvėję. Pažeidus stabdžių diskus gali sugesti stabdžiai. Susidėvėję diskai slopina stabdžių veikimą. Jeigu stabdžių diskai yra pažeisti arba per daug suplonėję, kuo skubiau kreipkitės į prekybos atstovybę dėl jų pakeitimo.

Tikrinkite priekinių ir galinių diskų storskirtingose vietose.

Priekinių ir galinių stabdžių diskų plonumo riba: 4 mm

Stabdžių apkabos patikra

Prieš važiuodami patikrinkite stabdžių apkabas. Reguliariai matuokite stabdžių trinkelėlių storumą. Jeigu trinkelės yra per plonos, plieno plokštelė trinsis į diskus, suprastės stabdymo galia ir trinkelės greičiau dėvėsies.

Tikrinkite visų apkabų trinkelėlių storį.

Mažiausias galimas trinkelėlių storis: 1.3 mm

Jeigu trinkelės yra plonesnės negu nurodytas minimalus storis arba jos yra pažeistos, kreipkitės į įgaliotą atstovybę dėl trinkelėlių porų pakeitimo.

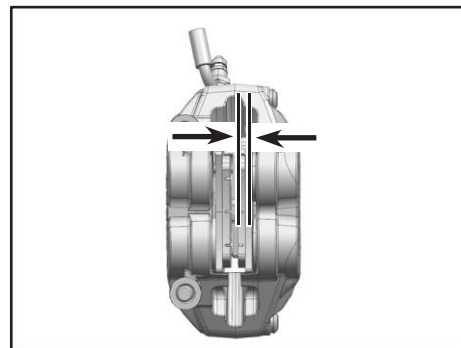
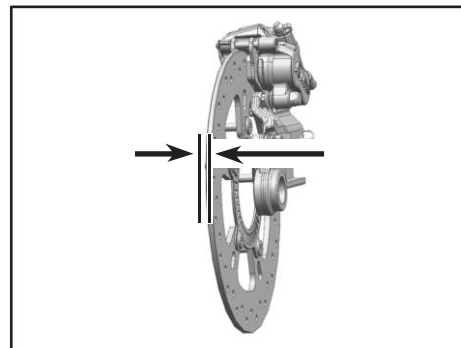

Stabdžių antiblokavimo sistema (ABS)

ABS – tai saugos sistema, neleidžiant ratams užsiblokuoti važiuojant tiesia linija arba posūkiuose neveikiant šoninėms jėgoms.

Kai veikia ABS, važiuojant žvyringu, vandeningu, slidžiu ar kitu prasčiau sukimbančiu keliu motociklas gali išnaudoti visą stabdymo galią be rizikos, kad užsiblokuos ratai.

PAVOJUS

Pagalbinės vairuotojo sistemos gali apsaugoti nuo virtimo tik tam tikrose ribose. Ekstremaliomis sąlygomis, pvz., prastai paskirsčius vežamą svorį, kintant kelio sąlygoms, važiuojant stačiais šlaitais arba staigiai stabdant nė kiek neatleidžiant stabdžio, įmanoma apvirsti.

ABS veikia naudodama dvi atskiras stabdžių grandines (priekiniai ir galiniai stabdžiai). Kai stabdžių elektroninis valdiklis nustato, kad ratas netrukus užsiblokuos, ABS pradeda reguliuoti stabdžių slėgį. Šį procesą galima pajusti kai priekinių ir galinių stabdžių pedalai lengvai pulsuoja.

Pasukus uždegimo jungiklį, turi užsidegti ABS lemputė. Užvedus variklį, ji turi užgesti. Jeigu užvedus variklį ABS lemputė neužgęsta arba užsidega važiuojant, tai reiškia ABS sistemos gedimą. Esant gedimui, ABS neveikia ir stabdant ratai gali užsiblokuoti. Pati stabdžių sistema veikia, tačiau neveikia ABS.

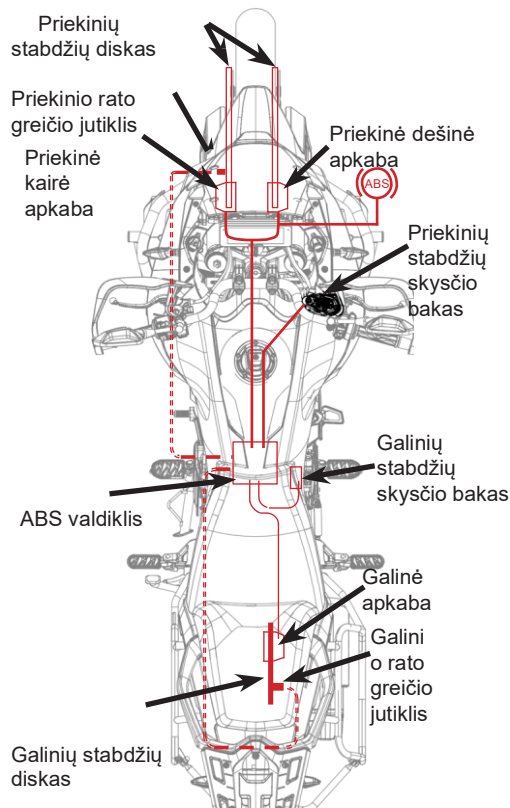

AMORTIZATORIUS

Amortizatorių patikra

Suėmę vairakotį kelis kartus suspauskite priekinę šakę ir įvertinkite, ar viskas veikia tvarkingai.

Apžiūrėkite, ar iš priekinių amortizatorių neprateka alyva, ar priekinė šakė neįtrūkusi ir neskleidžia trinties garsų.

Po važiavimo apžiūrėkite, ar priekinė šakė neišsitempusi purvu, nešvarumais ir šiukšlėmis. Priešingu atveju šakę reikia nuvalyti, nes taip bus pažeistas alyvos riebokšlis ir iš amortizatoriaus pratekės alyva.

Kelis kartus įspauskite sėdynę ir įvertinkite, ar galinis amortizatorius veikia tvarkingai; ar iš galinio amortizatoriaus neprateka alyva.

Jei kyla abejonių dėl kurio nors amortizatoriaus būklės, kreipkitės į „CFMOTO“ atstovybę.

Galinio amortizatoriaus reguliavimas

Amortizatorius sureguliuojamas gamykloje taip, kad tinkamai veiktų daugumoje važiavimo situacijų.

Spyruoklės įtempimas

Važiuojant a kietais keliais arba vežant didžiausią galimą apkrovą, padidinus įtempimą važiavimas būna sklandesnis. Važiuojant nelygiais keliais arba vežant didžiausią galimą apkrovą, sumažinus spyruoklės įtempimą važiavimas būna sklandesnis.

Reguliavimo raktu atlaisvinkite fiksavimo veržlę (1) ir sukdami reguliavimo veržlę (2) reguliuokite įtempimą. Pabaigoje užveržkite fiksavimo veržlę.

Spyruoklei įtempti kreipkitės į „CFMOTO“ atstovybę. Nereguliuokite šio nustatymo, jeigu nesuprantate, kaip šie nustatymai keičia motociklo važiavimą.

Atsilaisvinimo reguliavimas

Atsilaisvinimas lemia amortizatoriaus atsako greitį. Kuo didesnis atsilaisvinimo nustatymas (3), tuo lėčiau pakaba grįžta į pradinę padėtį. Kuo mažesnis atsilaisvinimo nustatymas, tuo greičiau pakaba grįžta į pradinę padėtį.

Gamyklinis nustatymas 10 Galimi nustatymai: 20 ± 2

Minusiniu atsuktuvu sukite rankenėlę prieš laikrodžio rodyklę (S kryptimi) ir įsimindami spragtelėjimų skaičių mažinkite atsilaisvinimą. Minusiniu atsuktuvu sukite rankenėlę pagal laikrodžio rodyklę (H kryptimi) ir įsimindami spragtelėjimų skaičių didinkite atsilaisvinimą.

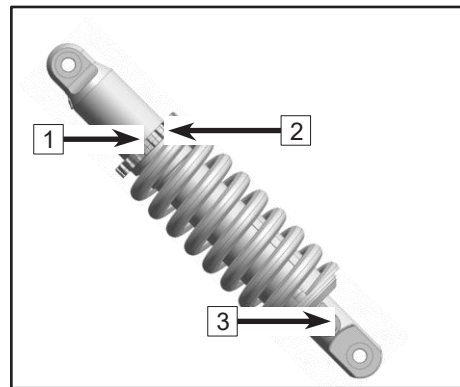

Gamyklinį nustatymą atstatysite pasukę rankenėlę atitinkamą spragtelėjimų skaičių atgal. Arba pasukite rankenėlę prieš laikrodžio rodyklę (S kryptimi) iki galo ir tada pagal laikrodžio rodyklę (H kryptimi) sukite ją dešimtį spragtelėjimų.

Prieš reguliuodami susisiekite su „CFMOTO“ atstovybe. Nereguliuokite šio nustatymo, jeigu nesuprantate, kaip šie nustatymai keičia motociklo važiavimą.

⚠ PAVOJUS

Šioje dalyje yra aukšto slėgio azoto. Netinkamai naudojantis galima sukelti sproginimą. Perskaitykite susijusius nurodymus. Nemeskite į ugnį, neatidarykite ir nepraverkite skylių.

Priekinio amortizatoriaus reguliavimas

Amortizatorius sureguliuojamas gamykloje taip, kad tinkamai veiktų daugumoje važiavimo situacijų.

Atsilaisvinimo reguliavimas

Atsilaisvinimas: TEN Spyruoklės susitraukimas: COMP

Atsilaisvinimas lemia amortizatoriaus atsako greitį. Kuo didesnis nustatymas (4), tuo lėčiau pakaba grįžta į pradinę padėtį. Kuo mažesnis atsilaisvinimo nustatymas, tuo greičiau pakaba grįžta į pradinę padėtį.

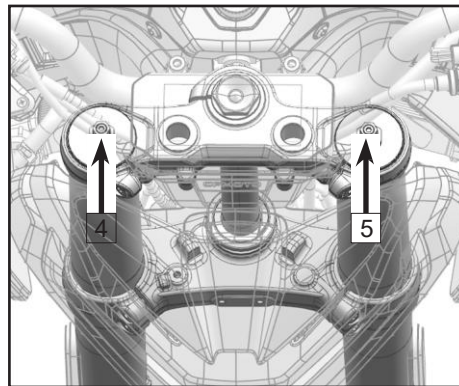

Susitraukimas lemia amortizatoriaus atsako greitį. Kuo didesnis susitraukimo nustatymas (5), tuo lėčiau pakaba susitraukia. Kuo mažesnis atsilaisvinimo nustatymas, tuo greičiau pakaba susitraukia.

Gamyklinis nustatymas 10 spragtelėjimų Galimi nustatymai: 20 ± 2 spragtelėjimų

Šešiakampiu raktu sukite rankenėlę prieš laikrodžio rodyklę (S kryptimi) ir įsimindami spragtelėjimų skaičių mažinkite susitraukimo nustatymą. Šešiakampiu raktu sukite rankenėlę pagal laikrodžio rodyklę (H kryptimi) ir įsimindami spragtelėjimų skaičių didinkite susitraukimo nustatymą.

Gamyklinį nustatymą atstatysite pasukę rankenėlę atitinkamą spragtelėjimų skaičių atgal. Arba pasukite rankenėlę prieš laikrodžio rodyklę (S kryptimi) iki galo ir tada pagal laikrodžio rodyklę (H kryptimi) sukite ją dešimtį spragtelėjimų.

Prieš reguliuodami susisiekite su „CFMOTO“ atstovybe.

Įtempimo reguliavimas

Priekinės spyruoklės įtempimas lemia, kiek galios reikia spyruoklei susispausti. Kuo didesnis įtempimas, tuo daugiau galios reikia spyruoklei suspausti konkrečiu atstumu. Kuo įtempimas mažesnis, tuo mažiau galios reikia spyruoklei suspausti tuo pačiu atstumu. Kuo didesnis įtempimas, tuo spyruoklė sunkiau spaudžiasi.

Sukite įtempimo reguliavimo veržlę **6** pagal laikrodžio rodyklę (H

kryptimi), jei norite didinti įtempimą. Sukite įtempimo reguliavimo **6** veržlę prieš laikrodžio rodyklę (S kryptimi), jei norite atlaisvinti spyruoklę.

Reguliuodami įtempimą stebėkite, kad linijų skaičius tiek kairėje, **7** tiek dešinėje sutaptų.

Prieš reguliuodami susisiekite su „CFMOTO“ atstovybe.

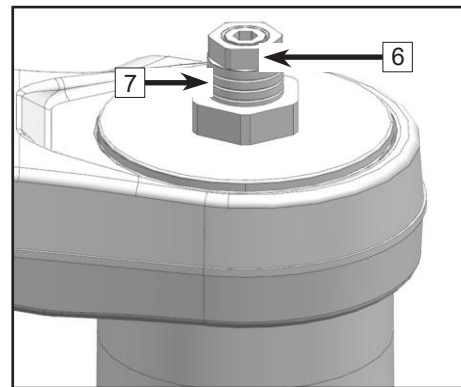

Pakabos reguliavimo lentelė

Amortizatorius Būklė	Pagrindiniai veiksniai		Pagalbiniai veiksniai		
	Galinis amortizatorius		Priekinis amortizatorius		
	Spyruoklės įtempimas	Atsilaisvinimas	Spyruoklės įtempimas	Susitraukimas	Atsilaisvinimas
Vienas žmogus (75 kg)	3 sūkliai	10 ± 2	4 sūkliai	10 ± 2	10 ± 2
Vienas žmogus (75 kg) + vienas žmogus (75 kg)	6 sūkliai	17 ± 2	5 sūkliai	13 ± 2	13 ± 2
*Rekomendacijos važiuojant automobilių ir asfaltuotu keliu.	Lentelėje pateiktas sūkių prieš laikrodžio rodyklę skaičius iki esamos ribos, o tada nurodyti pagal laikrodžio rodyklę atliekami sūkliai didinant reikiamą nustatymą. Čia pateiktos tik rekomendacinės vertės. Reguluokite amortizatorius pagal asmeninius poreikius.				

ELEKTROS SISTEMA IR ŽIBINTAI

Akumulatorius

Šio motociklo akumulatoriui priežiūra nereikalinga. Todėl nereikia tikrinti elektrolitų kiekį arba pilti distiliuotą vandenį. Kad akumulatorius tarnautų ilgai, palaikykite pakankamą įkrovą, kurios užtektų starteriui. Jei transporto priemonę naudojate dažnai, akumulatoriaus įkrovą palaiko jos įkrovimo sistema. Jei motociklą naudojate retai arba užvedę pavažiuojate labai nedaug, akumulatorius gali išsikrauti. Akumulatorius taip pat gali išsikrauti dėl reto naudojimo. Išsikrovimą dėl šių priežasčių lemia akumulatoriaus tipas ir aplinkos temperatūra. Pavyzdžiui, temperatūrai pakilus 15°C, akumulatoriaus sekimo greitis padvigubėja.

Jei esant šaltam orui akumulatorius nėra pakankamai įkrautas, jo elektrolitai gali užšalti ir ant akumulatoriaus gali susidaryti įtrūkimai, gali deformuotis elektrodų plokštelės (tai išduoda pasirodę gumbeliai). Visiškai įkrautas akumulatorius yra atsparesnis šalčiui.

Akumulatoriaus techninė priežiūra

Palaikykite pilną akumulatoriaus įkrovą, kad ji tarnautų ilgai.

Jei važinėjate retai, stebėkite įkrovos lygi voltmetru kas savaitę. Jei akumulatoriaus įkrova nukrenta žemiau 12,8 voltų, jį reikia įkrauti tam skirtu įkrovikliu (dėl jo galite kreiptis į atstovybę).

12.8 Jei artimiausias dvi savaites neketinate naudoti motociklo, prijunkite jį prie greitojo įkrovimo įkroviklio. Nenaudokite automobilinio greitojo įkroviklio. Jis gali pažeisti bateriją dėl per didelės įkrovos.

Įkroviklis

Kreipkitės į atstovybę dėl šiam motociklui tinkamo įkroviklio techninių duomenų.

Akumulatoriaus krovimas

Išimkite akumuliatorių iš motociklo.

Sujunkite teigiamą ir neigiamą įkroviklio laidus ir įkraukite akumuliatorių 1/10 akumulatoriaus ampervalandžių. Pvz., dešimties ampervalandžių akumuliatorių reikia krauti vieno ampero įkrovimo greičiu.

Įstatykite į motociklą jau pilnai įkrautą akumuliatorių.

SPĖJIMAS

Nemontuokite universalaus akumulatoriaus, nes pakenksite elektros sistemai.

Išimdami akumuliatorių pirma nurinkite neigiamą polių, o tada – pozityvų. Dedant akumuliatorių polių surinkimo tvarka yra priešinga nurinkimo tvarkai.

PASTABA:

Įkraudami mažai priežiūros reikalaujantį akumuliatorių vadovaukitės šio vadovo nurodymais.

Žibintai

Žibintai yra reguliuojami. Reguluokite žibintus sukdami reguliavimo rankenėlę (1) iki norimo nustatymo.

⚠ATSARGIAI

Reguliuodami žibintų parametrus laikykitės vietos reikalavimų. Standartiniai nustatymai atlikti taip, kad šviesa apšviestų kelią kai priekiniai ir galiniai ratai stovi ant žemės ir vairuotojas sėdi vairuotojo vietoje.

Visi žibintai yra LED lemputės. Sugedus LED lemputėms kreipkitės į atstovybę dėl žibintų keitimo.

Priekiniai žibintai

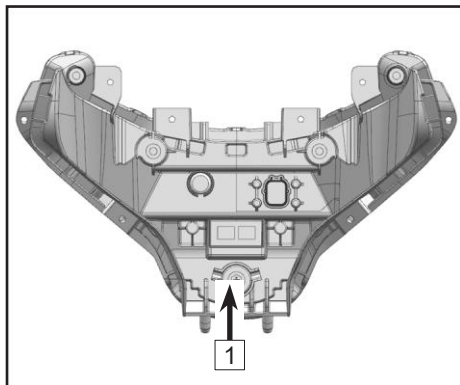

Papildomo signalo lemputė (jei yra)

Papildoma lemputė (1) įrengta abipus motociklo ekrano. Kai kurių funkcijų spalvas galima keisti susiejus ekraną arba programėlę „CFMOTO“ su telematikos moduliu (jei yra). Papildomo signalo lemputė turi 16 spalvų.

Panaudojimo atvejai:

- Įjungus posūkio signalą, žalios spalvos judanti šviesa rodo posūkį į kairę arba dešinę.
- Įjungus kitą motociklo važiavimo režimą, signalas supulsuoja.
- Įjungus motociklo maitinimą, signalas du kartus supulsuoja.
- Išjungus maitinimą, signalas vieną kartą supulsuoja.
- Važiuojant viršijus ekrane nustatytą apskukų skaičių, lemputė užsidega raudonai ir mirksi. Mirksėjimo dažnis sutampa su apskukomis.

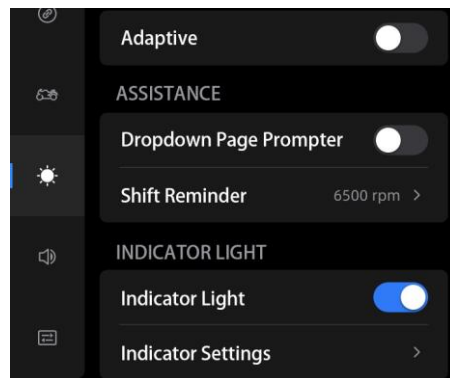
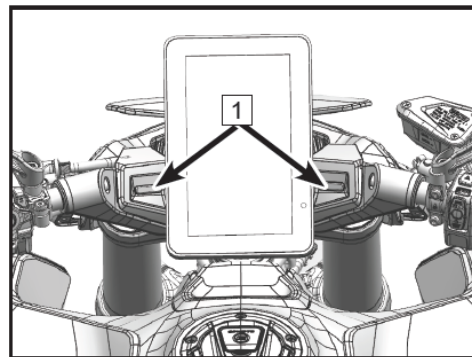

- Akseleruojant, ši lemputė dega žaliai ir tris kartus supulsuoja.
- Greičiui mažėjant, ši lemputė dega raudonai ir tris kartus supulsuoja.
- Įsijungus greičio palaikymo funkcijai, lemputė dega žaliai. Lemputė sutampa su šios funkcijos rodimiu ekrane.
- Aptikus alyvos sistemos, ABS arba TC gedimą, lemputė užsidrėgins ir šviečia nepertraukiamai.
- Kai senka degalų lygis arba ekrane dega gedimo lemputė, ši lemputė mirksi geltona spalva. Mirksnių dažnis sutampa su ekranu.

Papildomos lemputės

nustatymas Atsidarę

programėlę () padalinkite ekraną. Atsidarykite

nustatymus ().

Atsidarykite rodinio nustatymus.

Pasirinkę papildomos lemputės nustatymą, reguliuokite ryškumą ir lemputės funkcijas.

Kai kurioms funkcijoms galima parinkti vieną iš 16 skirtingų spalvų.

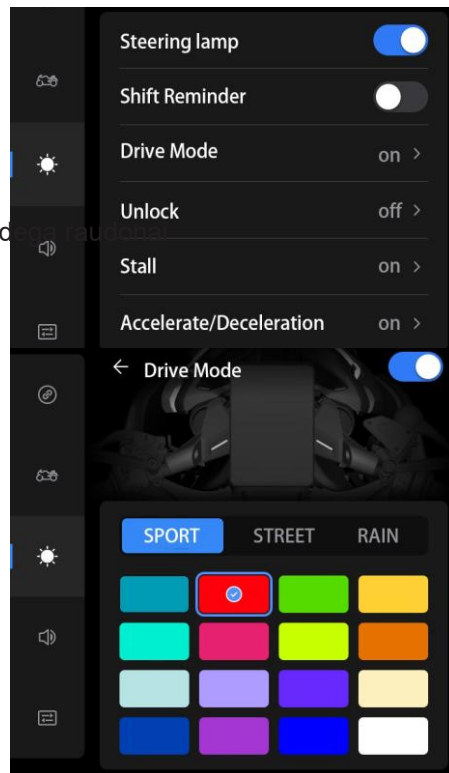

Saugikliai

Saugiklių dėžutė

1 įrengta po sėdyne. Ji atsiveria nuėmus sėdynę. Išdegus saugikliui, apžiūrėkite, ar

nebuvo pažeista elektros sistema ir pakeiskite saugiklį.

⚠ SPĖJIMAS

Nenaudokite laidų kaip pakaitalo įprastam saugikliui. Išdegusį saugiklį keiskite nauju, tokio paties amperažo saugikliu. Amperazažas pažymėtas ant saugiklio.

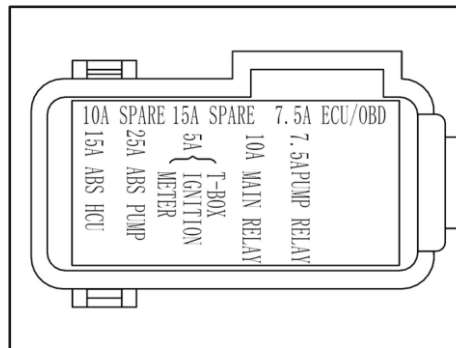
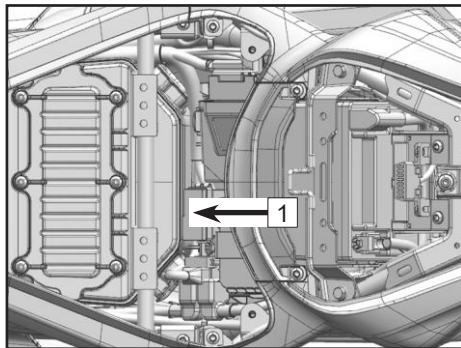

KATALIZATORIUS

Motociklo išmetimo sistemoje įrengtas katalizatorius. Katalizatoriuje esantys platina ir rodis reaguoja su anglies monoksidu ir verčia angliavandenilius į anglies dioksidą ir vandenį.

Kad katalizatorius veiktų tvarkingai, svarbu laikytis šių nurodymų:

Naudokite tik bešvinį benziną. Jokiu būdu nenaudokite benzino su švinu. Taip kenksite katalizatoriui.

Važiuodami neišjunkite degimo jungiklio, kad motociklas nenuslystų. Nemėginkite užvesti nesivedančio variklio, jeigu akumuliatorius yra beveik išsekęs. Kai bėgis nėra neutralus, netraukite motociklo ir neleiskite stūmokliui judėti. Tokiais atvejais į išmetimo sistemą pakliūna nesudegęs oro ir benzino mišinys, kuris skatina reakcijas katalizatoriuje ir kenkia įkautusiam varikliui arba kenkia katalizatoriui kai variklis atvėsta.

ATSARGIAI

Naudokite tik bešvinį benziną. Net ir mažiausias švino kiekis gali pažeisti tauriuosius katalizatoriaus metalus ir vėliau sugadinti patį katalizatorių. Nepilkite į duslintuvą antikorozinio tepalo ar variklio alyvos. Taip sugadinsite katalizatorių.

DEGALŲ GARŲ SURINKIMO SISTEMA (EVAP)

Automobilyje įrengta EVAP sistema. Sugedus EVAP sistemai, kreipkitės į „CFMOTO“ pardavėją. Nemodifikuokite šios sistemos, nes kitaip ji nebeatitiks aplinkosaugos reikalavimų. Išrinkus ir suremontavus EVAP sistemą, jos vamzdeliai turi būti gerai sujungti, kad neužsikimštų ir iš jų nenutekėtų oras. Jie neturi būti prispausti, sulūžę ar pažeisti. Bake susidarę degalų garai patenka į anglies talpą per kaupiamąjį vamzdelį. Degalų garus kaupia anglies talpoje esanti aktyvinta anglis, kai variklis nesisuka. Kai variklis sukasi, sukaupti garai keliauja į variklio degimo kamerą ir sudega, taip neišmetant degalų garų į aplinką ir jos neteršiant. Tuo tarpu, degalų bako oro slėgį sureguliuoja kaupiamasis vamzdelis. Jeigu degalų bako vidaus slėgis yra žemesnis nei išorėje, jį sureguliuoja anglies talpos ir kaupiamojo vamzdelio oro vamzdelis. Todėl visi vamzdeliai turi būti neužkimšti ir neprispausti. Degalų sulaikymo vožtuvas turi būti gerai įtaisytas, kad nebūtų pažeistas degalų siurblys, nesideformuotų degalų bakas ir negestų kitos sistemos dalys.

Kasdienė saugos patikra

TR. PRIEMONĖS VALDYMAS

Prieš išvažiuodami kasdien patikrindami toliau aprašytus dalykus užtikrinsite saugumą ir motociklo patikimumą kelyje. Jei pastebėjote ką nors neįprasto, atsiverskite techninės priežiūros ir reguliavimo skyrių arba kreipkitės į „CFMOTO“ pardavėją. Nevažiuokite, jeigu motociklas dirba neįprastai. Taip kyla pavojus pakliūti į avariją ar sunkiai apgadinti motociklą.

Dalykas	TURINYS
Aušinimo skystis	Patikrinkite aušinimo skysčio lygį.
Variklio alyva	Patikrinkite alyvos lygį.
Galinių stabdžių skysčio	Patikrinkite stabdžių skysčio lygį.
Galinis ratas	Apžiūrėkite galinio rato padangų nusidėvėjimą, ar jos neįtrūkusios, neįpjautos, ar jose nėra įstrigusių pašalinių objektų ir ar nėra kitų pažeidimų. Patikrinkite galinių padangų slėgį.
Galinis stabdys	Įvertinkite galinių stabdžių trinkelio storį. Įvertinkite galinių stabdžių diskų storį, švarą, ar jie nepažeisti.
Grandinė ir žvaigždutė	Įvertinkite, ar grandinė ir žvaigždutės švarios ir nenusidėvėjusios, patikrinkite jų įtemptumą.
Priekinis ratas	Apžiūrėkite priekinio rato padangų nusidėvėjimą, ar jos neįtrūkusios, neįpjautos, ar jose nėra įstrigusių pašalinių objektų ir ar nėra kitų pažeidimų. Patikrinkite priekinių padangų slėgį.
Priekinis stabdys	Įvertinkite priekinių stabdžių trinkelio storį. Įvertinkite priekinių stabdžių diskų storį, švarą, ar nepažeisti.

Priekinių stabdžių skysčio bakas	Patikrinkite stabdžių skysčio lygį.
Daiktų laikymo vieta	Įvertinkite, ar ji gerai pritvirtinta ir ar jos aukštis atitinka vietos taisykles.
Ekranas	Apžiūrėkite, ar dega reikiamos gedimo lempučių ir patikrinkite, ar turite pakankamai įkrovos ir degalų.
Galinio vaizdo	Įvertinkite, ar veidrodėliai sureguliuoti geru kampu.
Žibintai	Patikrinkite, ar visi žibintai veikia tvarkingai ir ar priekinių žibintų aukštis atitinka vietos taisykles.
Valdymo dalys	Apžiūrėkite, ar sklandžiai veikia vairas, priekinis ir galinis stabdžiai, akceleratorius ir jungikliai.
Atraminė kojelė	Patikrinkite, ar ne per laisva ir ar nepažeista atraminės kojelės / pagrindinio stovo
Išjungimo jungiklis	Patikrinkite, ar jungiklis veikia tvarkingai.

PAVOJUS

Tikrinkite motociklą kaskart prieš juo važiuodami.

Vairuotojas turi būti įgijęs šiai tr. priemonei vairuoti reikalingą vairuotojo pažymėjimą.

Susipažinkite su vietos taisyklėmis ir nevažiuokite ten, kur važiuoti draudžiama.

Neužvedinėkite motociklo uždaroje arba prastai vėdinamoje vietoje. Įkvėpus variklio išmetamųjų dujų galima netekti sąmonės ar net žūti.

Užvedimas

Atsisėskite ant motociklo su nuleista atramine kojele.

Ijunkite uždegimo jungiklį / paspauskite užvedimo mygtuką (jei yra). Ijunkite neutralų bėgį.

Pasukite išjungimo jungiklį į padėtinį „“.

ATSARGIAI

Variklio įšildymas didinant apsakas šaltoje temperatūroje kenkia variklio tarnavimo laikui. Leiskite varikliui išilti veikiant žemomis apsakomis.

Kol ekranas neužbaigė patikros, neužvedinėkite motociklo užvedimo jungikliu.

Patraukite sankabos svirtį ir esant pakeltai atraminei kojelei, įjunkite bėgį ir galėsite užvesti variklį. Kai motociklas stovi su įjungtu neutraliu bėgiu ir pakelta kojele, tada jį galima užvesti. Bandant įjungti bėgį su nuleista kojele, variklis užgęsta.

Nelaikykite užvedimo jungiklio nuspausto ilgiau kaip penkias (5) sekundes. Visada palaukite bent 15

Pajudėjimas iš vietos

Suimkite sankabos svirtį, įjunkite pirmą bėgį ir pamažu atleisdami sankabos svirtį tuo pačiu pamažu spauskite akseleratorių.

Įjunkite pirmą bėgį ir lengvai akseleruokite (greitam perjungimui)

Bėgių perjungimas važiuojant

<u>Bėgių perjungimas be greitojo perjungimo funkcijos</u> Suimkite sankabos svirtį ir atleiskite akseleratorių. Perjunkite bėgius judindami svirtį reikiama tvarka. Atleisdami sankabos svirtį pamažu suimkite akseleratorių, kad bėgis iki galo persijungtų. Akseleruodami visada abiem rankomis laikykite	<u>Bėgių perjungimas su greitojo perjungimo funkcija</u> Pamažu suspauskite akseleratorių Perjunkite bėgius judindami svirtį reikiama tvarka. Akseleruodami visada abiem rankomis laikykite tvirtai suėmę vairą.
--	---

SPĖJIMAS

Netikėtai pasikeitus apkrovai ir staigiai stabdant galima nebesuvaldyti motociklo. Pasirinkite saugų greitį pagal dabartines kelio sąlygas.

Važiuodami didelėmis apskukomis nejunkite žemesnio bėgio. Pirma atleiskite akseleratorių ir sulėtinkite.

Reguliuokite motociklą tik sustoję.

Keleivis turi tinkamai sėdėti ant keleivio sėdynės, abi kojas laikyti atrėmęs į pedalus, dėvėti šalmą ir kitas apsaugos priemones ir laikytis įsikibęs į vairuotoją arba turėklą.

Laikykitės vietos taisyklių dėl minimalaus vairuotojo amžiaus.

Laikykitės vietos eismo taisyklių ir važiuodami stebėkite aplinką, bandykite kuo greičiau pastebėti kylančius pavojus.

Atvėsus padangoms sumažėja jų sukibimas. Būkite atsargūs ir važiuokite vidutiniu greičiu iki kol padangos pasieks tinkamesnę temperatūrą.

Neviršykite didžiausios leistinos apkrovos, įskaitant paties motociklo, vairuotojo ir vežamų daiktų svorį.

SPĖJIMAS

Judantys daiktai daro įtaką važiavimui, todėl tikrinkite, kad daiktų talpa laikytųsi tvirtai ir išmatuokite, kad jos plotis nebūtų daugiau kaip 0,15 m išsikišęs už kairio ir dešinio vairakočio kraštų.

Patekus į avariją, patirta žala gali būti didesnė negu iš pradžių atrodo. Nuodugnai apžiūrėkite motociklą arba pristatykite jį apžiūrai „CFMOTO“ pardavėjui.

Netinkamai perjungiant bėgius galima pažeisti greičių dėžę.

Spauskite akseleratorių pagal kelio ir oro sąlygas. Posūkiuose neperjunginėkite bėgių ir akseleruokite atsargiai.

Stabdys

Stabdykite tik atleidę akseleratorių ir vienu metu stabdykite priekiniu ir galiniu stabdžiais.

Įvažiavę į posūkį nebestabdykite ir, pagal greitį, sumažinkite bėgį.

Leisdami si ilgą nuokalnę, pasinaudokite variklio stabdymu ir mažinkite bėgius, taip pat neleiskite varikliui sukintis didelėmis apsukomis. Stabdant varikliu nereikia įdarbinti stabdžių sistemos, todėl stabdžiai neperkaista.

SPĖJIMAS

Drėgmė ir nešvarumai suprastina stabdžių veiksmingumą. Kelis kartus atsargiai pristabdykite, kad pašalintumėte drėgmę ir nešvarumus iš stabdžių trinkelėlių ir diskų.

Jeigu rankinis arba kojinis stabdžiai spaudžiasi minkštai, toliau nevažiuokite ir sutvarkykite stabdžių sistemos gedimus.

Jei nestabdote, nelaikykite kojos ant stabdžių svirties. Užsitęsęs stabdymas įkaitina trinkeles ir lemia spartų nusidėvėjimą. Sutrumpėja jų tarnavimo laikas, suprastėja saugumas.

Vežant keleivius ar daiktus, stabdymo kelias yra ilgesnis. Įsivertinkite, kiek nuo jūsų apkrovos pailgėja stabdymo kelias.

Naudojant ABS, galite išnaudoti visą stabdymo galią net važiuodami smėliu, šlapiais ir slidžiais keliais nerizikuodami, kad užsiblokuos ratai.

Stovėjimas

Stabdžiais sustabdykite

motociklą.

Ijunkite neutralų bėgį.

Išjungimo uždegimo jungiklį.

Pastatykite motociklą ant tvirto ir lygaus paviršiaus.

Atremkite motociklą atramine kojele / stovu (jei yra)

Pasukite vairakatį visa jo eiga į kairę ir užrakinkite vairakatį.

Ištraukite raktelį ir pasiimkite su savimi.

SPĖJIMAS

Nepalikite motociklo su įjungtu varikliu be priežiūros.

Pasirūpinkite, kad juo nepasinaudotų pašaliniai asmenys.

Nueidami nuo motociklo užrakinkite jo vairakatį.

Tik ką užgesintas motociklas kai kur vis dar būna įkaitęs. Nelieskite išmetimo, aušinimo ir stabdžių sistemų.

Nestatykite motociklo šalia itin degių ar sprogių medžiagų. Aukštos temperatūros dalys gali uždegti tokias medžiagas.

Netinkamai pastatytas motociklas gali nuslysti, nuvirsti ir taip likti apgadintas.

Stovas (jei yra) skirtas tik laikyti motociklą ir ant jo sudėtus daiktus. Jei prilaikote motociklą stovu, nesėskite ant motociklo. Taip įmanoma pažeisti stovą, kėbulą, motociklas gali nuvirsti.

SAUGUS VALDYMAS

Saugaus važiavimo patarimai

Toliau duodami patarimai taikomi įprastam kasdieniam motociklo naudojimui ir jais reikia vadovautis norint važiuoti saugiai ir tvarkingai:

Saugumui užtikrinti patariama dėvėti šalmą ir akinius. Susipažinkite su saugaus važiavimo taisyklėmis. Dėvėkite apsaugines pirštines ir tinkamą avalynę.

Važiuodami dėvėkite apsaugines kūno priemones, kad avarijos atveju sumažintumėte sužeidimų riziką. Važiuoti be šių priemonių yra nesaugu. Prieš persirikiuodami apsižvalgyti, ar tai daryti saugu. Vien galinio vaizdo veidrodėlių neužtenka. Privalote įvertinti atstumą nuo kitų motociklų ir jų greitį.

Kildami į stačias įkalnes perjunkite žemesnį bėgį, kad el. variklis dirbtų didesniu sukimo momentu ir nebūtų perkrautas.

Stabdydami vienu metu naudokite ir priekinius, ir galinius stabdžius. Stabdant tik vienu stabdžiu galima imti slysti ir prarasti valdymą.

Leisdami stačia nuokalne, valdykite motociklo greitį atleisdami akseleratorių. Priekinį ir galinį stabdžius naudokite tik pagalbiniam stabdymui.

Jei kelias šlapias, valdykite greitį atleisdami akseleratorių, o ne stabdžiais. Akseleratorius taip pat padeda nesusimėtyti staigiai stabdant ar greitėjant.

Važiavimas tinkamu greičiu ir akseleravimas tik tada, kai tai būtina, prisideda ne tik prie saugos ir degalų taupymo, bet ir užtikrina ilgesnį motociklo tarnavimo laiką ir tylesnį veikimą.

Važiuojant šlapiu ar porėtu keliu, motociklo savybės suprastėja. Tokiomis sąlygomis privalote gerai valdyti

motociklą.

Staigiai akseleruojant, stabdant ar darant posūkius galima nebesuvaldyti motociklo.
Mokykitės vairuoti atsargiai ir lėtai atviroje vietoje ir palaikykite stabilumą atremdami kelius į degalų baką.
Jeigu reikia staigiai akseleruoti, įjunkite žemesnį bėgį, duodantį daugiau galios.
Nemažinkite bėgio važiuodami aukštomis apsukomis, kad nekenktumėte varikliui.
Jei nereikia, nenaudokite audinio juostos, nes ji gali įsivelti.

Papildomos atsargumo priemonės važiuojant dideliu greičiu

Stabdžiai: Geras stabdymas yra labai svarbus važiuojant dideliu greičiu. Tokiu atveju stabdymo galia negali būti per didelė. Patikrinkite ir pareguliuokite stabdžius.

Valdymas: Jei ne visos dalys yra tvirtos, galima prarasti valdymą. Apžiūrėkite vairo sistemą, ar ji sukasi laisvai ir nekruta.

Padangos: Važiuojant dideliu greičiu labai svarbu gera padangų būklė. Norint važiuoti saugiai būtina turėti geros būklės padangas. Išmatuokite padangų slėgį ir ratų balansą.

Degalai: Stebėkite, kad bake būtų pakankamai degalų.

Alyva: Kad nesugestų variklis ir neprarastumėte valdymo, variklio alyvos lygis turi laikytis tarp viršutinės ir apatinės padalų.

Aušinimo skystis: Kad variklis neperkaistų, palaikykite skysčio lygį tarp viršutinės ir apatinės padalų.

Elektros įranga: Tikrinkite, ar priekiniai, galiniai, stabdžių, posūkių žibintai, garsinis signalas ir kt. veikia tvarkingai.

Tvirtinimo detalės: Visi varžtai ir veržlės bei saugumą užtikrinančios dalys turi būti geros būklės.

PAVOJUS

Neviršykite greitkeliuose leistino greičio ir laikykitės galiojančių taisyklių. Kai kur greitkeliuose draudžiama važiuoti elektriniais motociklais, jeigu jie neturi atskiro leidimo ir jų vairuotojai neturi įgūdžių ir apsaugos priemonių.

Atsargumo priemonės važiuojant bekele

Važiavimo bekele specifika skiriasi nuo važiavimo asfaltuotu keliu. Važiavimas bekele reikalauja daugiau patirties ir klaidos gali baigtis skausmingai. Galite įstoti į bekelės transporto klubą ir įgyti patirties, susipažinti su maršrutais ir vietovėmis.

Važiuodami grupe, palaikykite saugų atstumą nuo priekyje ir už jūsų važiuojančių vairuotojų. Išlikite budrūs ir nedarykite staigių manevrų važiuodami greta kitų transporto priemonių. Laikykitės nustatyto kelio ir važiavimo teritorijų, neskatininkite kitų važiuoti draudžiamose vietose.

Laikykitės šių saugumo priemonių, kad važiuodami bekele išvengtumėte nelaimių:

PAVOJUS

1. Kairės ir šoninės krovinių dėžės turi būti pakrautos vienodu svoriu. Važiuojant bekele itin svarbi pusiausvyra, Ji ypač svarbi važiuojant minkštu smėliu arba šlapynėmis, kuriose lengva įklimpti, slysti ir norint palaikyti pastovų greitį reikia dažnai akseleruoti.
2. Važiuodami bekele ar ekstremaliomis sąlygomis, mažesnis padangų slėgis gali padėti suvalgyti motociklą, palaikyti jo sukibimą ir stabilumą.
3. Važiuodami bekele visada tolygiai akseleruokite nedarydami staigių pokyčių.
4. Tvirtai laikykite vairakotį, kad jis nesimėtytų į šonus.
5. Greičiui mažinti ir kontrolei išlaikyti naudokite galinį stabdį ir variklio stabdymą.
6. Susiplanuokite maršrutą. Nevažiuokite vietomis ir paviršiais, kurie jums būtų per sudėtingi įveikti. Atidžiai stebėkite kelio sąlygas ir kiek galite laikykitės ant tvirto paviršiaus.
7. Apvažiuokite gilius balas ir purvo telkinius. Įvertinkite vandens gylį, paviršiaus sąlygas ir, jei įmanoma, apvažiuokite.
8. Daugiau informacijos apie saugą teiraukitės pardavėjo.

PRASIVAŽINĖJIMAS

Šio motociklo prasivažinėjimo laikotarpis yra pirmieji 1 000 km. Šiuo metu prižiūrėkite jį pagal konkrečius reikalavimus.

Tie reikalavimai yra tokie:

1. Nedidinkite variklio apsukų vos užvedę variklį. Palikite variklį 2-3 minutes įšilti veikiant tuščiaja eiga ir leiskite alyvai sutekėti į visas variklio dalis.
2. Nedidinkite apsukų esant įjungtam neutraliam bėgiui.
3. Nevažiuokite visa trauka.

Neviršykite konkretaus apsukų skaičiaus.

Reikalavimas

Didžiausios apsukos per min.	
Pirmieji 1 000 km	6 500
Pravažiavus 1 000 km	9 800

PAVOJUS

Naujos padangos yra linkusios praslysti, todėl kyla pavojus prarasti valdymą susižeisti. Pirmuosius 1 000 km padangos turi būti konkretaus slėgio. Šiuo laikotarpiu nedarykite staigių posūkių, nevažiuokite visa trauka ir nestabdykite visa jėga.

TECHNINĖ PRIEŽIŪRA

Šiame skyriuje pateikiamas priežiūros tvarkaraštis. Kad motociklas išliktų tinkamos būklės, privaloma laikytis šioje lentelėje aprašytos priežiūros tvarkos ir atlikti planinius techninės priežiūros ir reguliavimo darbus. Pirmoji techninė priežiūra taip pat yra labai svarbi ir jos nedera praleisti.

Perskaityę išsamų techninės priežiūros įvadą, jūs būsite gerai susipažinę su pagrindinėmis procedūromis ir tinkamu įrankiu naudojimu. Jei jums trūksta įgūdžių arba nepasitikite jais, kreipkitės į meistrus. Jei turite daugiau klausimų, kreipkitės į atstovybę.

PASTABA:

- ▲ = priežiūros intervalas trumpėja perpus, jeigu naudojate neįprastomis sąlygomis.
- = susijusių dalių remontą reikia atlikti prekybos atstovybėje.

Važiavimas purvinais, šlapiais keliais, dulkinose ar sausose vietose didina transmisijos, stabdžių sistemos apkrovą, apsunkina oro filtro darbą ir t.t. Todėl nusidėvėjusias dalis reikia aptarnauti ir pakeisti dar prieš sukankant techninės priežiūros intervalui.

Paisykite prasivažinėjimo laikotarpio techninės priežiūros reikalavimų. Taip jūsų motociklas tarnaus daug ilgiau.

Prasivažinėjimo priežiūros lentelė

Dalykas	Prasivažinėjimo priežiūros intervalas (Apžiūrėkite tai, kas pirmiausia pasiekia intervalą)				
	Valandos	Mėnesiai	km	Pastabos	
Variklis					
	Alyva ir alyvos filtras	-	-	1000	Pakeiskite
	Šiurkštus alyvos filtras	-	-	1000	Nuvalykite
■	Tuščioji eiga	-	-	1000	Apžiūrėkite, ir, jeigu reikia, pareguliuokite.
■	Akseleratoriaus sistema	-	-	1000	
Elektros sistema					
■	Elektros dalių veikimas	-	-	1000	Apžiūrėkite gnybtus. Jei reikia, nuvalykite ir išbandykite akumuliatorių.
	Akumulatorius	-	-	1000	
	Saugikliai ar grandinės	-	-	1000	
Stabdys					
	Stabdžių diskai	-	-	1000	Apžiūrėkite storį
	Stabdžių trinkelės	-	-	1000	Apžiūrėkite storį
	Stabdžių skysčio lygis	-	-	1000	Apžiūrėkite
■	Stabdžių žarnelės	-	-	1000	Apžiūrėkite stabdžių žarnelių būklę ir sandarumą.
	Stabdžių svirtis	-	-	1000	Ivertinkite funkciją ir, jeigu reikia, pareguliuokite.

■ = susijusių dalių remontą reikia atlikti prekybos atstovybėje.

Dalykas	Prasivažinėjimo priežiūros intervalas (Apžiūrėkite tai, kas pirmiausia pasiekia intervalą)				
	Valandos	Mėnesiai	km	Pastabos	
Ratai					
	Padangų būklė	-	-	1000	Įvertinkite padangų būklę. Jei reikia kalibruoti ratus, kreipkitės į atstovybę.
	Padangų slėgis	-	-	1000	
Pakaba					
■	Priekinis ir galinis amortizatoriai	-	-	1000	Apžiūrėkite, ar neteka alyva (palaikykite priekinių šakių ir galinio amortizatoriaus būklę pagal reikalavimus ir paskirtį).
Aušinimo sistema					
	Aušinimo skysčio lygis	-	-	1000	Pažiūrėkite, ar nėra nuotėkio
■	Aušinimo skystis	-	-	1000	
■	Radiatoriaus	-	-	1000	Apžiūrėkite
	Aušinimo skysčio žarnelės	-	-	1000	Apžiūrėkite, ar žarnelės neprateka, ir nuvalykite.
Vairavimo sistema					
■	Vairo guoliai	-	-	1000	Apžiūrėkite ir sutepkite.

■ = susijusių dalių remontą reikia atlikti prekybos atstovybėje.

Dalykas	Prasivažinėjimo priežiūros intervalas (Apžiūrėkite tai, kas pirmiausia pasiekia intervalą)				
	Valandos	Mėnesiai	km	Pastabos	
Kitos dalys					
■	Gedimų atmintis	-	-	1000	Naudokite diagnostikos
■	Judančios dalys	-	-	1000	Sutepkite ir apžiūrėkite jų lankstumą.
■	Varžtai ir veržlės	-	-	1000	Apžiūrėkite, kaip tvirtai jos
■	Kabeliai	-	-	1000	Apžiūrėkite būklę, ar jie neįlenkti ir ar gerai suvesti.

■ = susijusių dalių remontą reikia atlikti prekybos atstovybėje.

Prasivažinėjimo pabaigos priežiūros lentelė

Dalykas	Prasivažinėjimo pabaigos priežiūros intervalas (Apžiūrėkite tai, kas pirmiausia pasiekia intervalą) (Priežiūros intervalas trumpėja perpus, jeigu naudojate neįprastomis sąlygomis)				
	Valandos	Mėnesiai	km	Pastabos	
Variklis					
	Alyva ir alyvos filtras	-	12 mėn.	7500	Pakeiskite
	Šiurkštus alyvos filtras	-	-	7500	Nuvalykite.
■	Sankaba	-	-	7500	Apžiūrėkite ir, jei reikia, suremontuokite arba pakeiskite.
	Tuščioji eiga	-	-	7500	Apžiūrėkite jeigu reikia, pareguliuokite.
■	Aušinimo skystis	-	12 mėn.	7500	Apžiūrėkite ir prireikus pakeiskite.
		-	48M	-	Pakeiskite
	Akseleratorius	-	-	7500	Apžiūrėkite jeigu reikia, pareguliuokite.
■	Akseleratoriaus korpusas	-	-	7500	Nuvalykite
■	Oro filtro elementai	-	12 mėn.	7500	Pakeiskite
■	Uždegimo žvakė	-	-	7500	Pakeiskite
■	Sklendžių tarpas	-	-	7500	Apžiūrėkite jeigu reikia, pareguliuokite.

■ = susijusių dalių remontą reikia atlikti prekybos atstovybėje.

Dalykas	Prasivažinėjimo pabaigos priežiūros intervalas (Apžiūrėkite tai, kas pirmiausia pasiekia intervalą) (Priežiūros intervalas trumpėja perpus, jeigu naudojate neįprastomis sąlygomis)				
	Valandos	Mėnesiai	km	Pastabos	
Elektros sistema					
■	Elektros dalių veikimas	-	12 mėn.	7500	Apžiūrėkite ir, jei reikia, suremontuokite arba pakeiskite.
	Akumulatorius	-	6 mėn.	7500	Apžiūrėkite ir, jei reikia, įkraukite.
	Saugikliai ar grandinės pertraukikliai	-	6 mėn.	7500	Apžiūrėkite ir prireikus pakeiskite.
■	Kabeliai	-	12 mėn.	7500	Tiesdami kabelius apžiūrėkite, ar jie nepažeisti ir nesulankstyti.
Ratai					
	Ratų būklė	-	12 mėn.	7500	Apžiūrėkite ir, jei reikia, suremontuokite arba pakeiskite.
	Padangų slėgis	-	12 mėn.	7500	Apžiūrėkite ir, jei reikia, pripūskite.
■	Ratų guoliai	-	-	7500	Apžiūrėkite ir, jei reikia, suremontuokite arba pakeiskite.

■ = susijusių dalių remontą reikia atlikti prekybos atstovybėje.

Dalykas	Prasivažinėjimo pabaigos priežiūros intervalas (Apžiūrėkite tai, kas pirmiausia pasiekia intervalą) (Priežiūros intervalas trumpėja perpus, jeigu naudojate neįprastomis sąlygomis)				
	Valandos	Mėnesiai	km	Pastabos	
Stabdys					
	Priekinių ir galinių stabdžių sistemos	-	12 mėn.	7500	Apžiūrėkite ir, jei reikia, suremontuokite arba pakeiskite.
	Stabdžių diskai	-	12 mėn.	7500	
	Stabdžių trinkelės	-	12 mėn.	7500	
	Stabdžių skysčio lygis	-	12 mėn.	7500	Apžiūrėkite ir, jei reikia, pripūskite.
■	Stabdžių žarnelės	-	12 mėn.	7500	Apžiūrėkite, ar jos nepažeistos ir ar sandarios.
	Stabdžių pedalai	-	12 mėn.	7500	Įvertinkite neveiksnumo tarpą
■	Stabdžių skystis		24M	-	Pakeiskite

■ = susijusių dalių remontą reikia atlikti prekybos atstovybėje.

Dalykas	Prasivažinėjimo pabaigos priežiūros intervalas (Apžiūrėkite tai, kas pirmiausia pasiekia intervalą) (Priežiūros intervalas trumpėja perpus, jeigu naudojate neįprastomis sąlygomis)				
	Valandos	Mėnesiai	km	Pastabos	
Pakaba					
■	Pakabos sistema	-	-	7500	Apžiūrėkite ir, jei reikia, suremontuokite arba pakeiskite.
■	Priekinis ir galinis amortizatoriai	-	12 mėn.	7500	Apžiūrėkite, ar neteka alyva (palaikykite priekinių šakių galinio amortizatoriaus būklę pagal reikalavimus ir paskirtį).
Rėmas					
	Rėmas	-	-	15000	Apžiūrėkite ir, jei reikia, suremontuokite arba pakeiskite.
Vairavimo sistema					
■	Vairo guoliai	-	12 mėn.	7500	Apžiūrėkite ir, jei reikia, suremontuokite arba pakeiskite.

■ = susijusių dalių remontą reikia atlikti prekybos atstovybėje.

Dalykas	Prasivažinėjimo pabaigos priežiūros intervalas (Apžiūrėkite tai, kas pirmiausia pasiekia intervalą) (Priežiūros intervalas trumpėja perpus, jeigu naudojate neįprastomis sąlygomis)				
	Valandos	Mėnesiai	km	Pastabos	
Aušinimo sistema					
	Aušinimo skysčio lygis	-	12 mėn.	7500	Apžiūrėkite ir, jei reikia, įpilkite.
■	Radiatoriaus ventiliatoriaus veikimas	-	12 mėn.	7500	Apžiūrėkite ir, jei reikia, suremontuokite arba pakeiskite.
■	Aušalo žarnos	-	12 mėn.	7500	
Žvaigždė ir grandinė					
	Grandinės sutepimas	-	-	600	Jei važiavote per lietuį, iškart apžiūrėkite.
	Grandinės įtempimas	-	-	1000	Apžiūrėkite ir, jeigu reikia, pareguliuokite.
	Grandinės, galinės žvaigždės ir variklio žvaigždės nusidėvėjimas	-	12 mėn.	7500	Apžiūrėkite ir, prireikus, pakeiskite.
	Apsaugas	-	12 mėn.	7500	

■ = susijusių dalių remontą reikia atlikti prekybos atstovybėje.

Dalykas	Prisivažinėjimo pabaigos priežiūros intervalas (Apžiūrėkite tai, kas pirmiausia pasiekia intervalą) (Priežiūros intervalas trumpėja perpus, jeigu naudojate neįprastomis sąlygomis)				
	Valandos	Mėnesiai	km	Pastabos	
Kitos dalys					
■	Gedimų atmintis	-	12 mėn.	7500	Naudokite diagnostikos kompiuterį.
■	Judančios dalys	-	12 mėn.	7500	Sutepkite ir apžiūrėkite jų lankstumą.
■	Varžtai ir veržlės	-	12 mėn.	7500	Apžiūrėkite, kaip tvirtai jos laikosi.
■	Kabeliai	-	12 mėn.	7500	Apžiūrėkite būklę, ar jie neįlenkti ir ar gerai suvesti.
■	Vamzdžiai, kanalai, žarnelės ir movos.	-	12 mėn.	7500	Apžiūrėkite, ar jos neįtrūkusios, sandarios ir tinkamai nustatytos.

■ = susijusių dalių remontą reikia atlikti prekybos atstovybėje.

DAŽNIAUSIOS PROBLEMOS IR JŲ PRIEŽASTYS

Problema	Dalis	Priežastis	Sprendimas
Variklio gedimas	Degalų sistema	Nėra degalų	Išpilkite degalų
		Blokuojamas ar pažeistas siurblys: prasta degalų kokybė	Išvalykite arba pakeiskite
	Degimo sistema	Uždegimo žvakės gedimas: per daug anglies nuosėdų, naudojama per ilgai	Patikrinkite arba pakeiskite
		Uždegimo žvakės dangtelio gedimas: Prastas kontaktas arba degimas	Patikrinkite arba pakeiskite
		Degimo ritės gedimas: prastas kontaktas arba degimas	Patikrinkite arba pakeiskite
		ECU valdiklio gedimas: Prastas kontaktas arba degimas	Patikrinkite arba pakeiskite
		Paleidimo ritės gedimas: prastas kontaktas arba degimas	Patikrinkite arba pakeiskite
		Statoriaus gedimas: prastas kontaktas arba degimas	Patikrinkite arba pakeiskite
		Instalacijos gedimas: blogas kontaktas	Patikrinkite arba sureguliuokite
	Cilindrų sistema	Užvedimo mechanizmo gedimas: susidėvėjęs arba pažeistas	Patikrinkite arba pakeiskite
		Sugedę įleidimo arba išmetimo vožtuvai arba lizdai: per daug koloido arba naudojama per ilgai	Patikrinkite arba pakeiskite
		Sugedę cilindrai, stūmokliai ar stūmoklio žiedai: per daug koloido arba nusidėvėjimas	Patikrinkite arba pakeiskite
		Įleidimo vamzdžių nuotėkis: naudojama per ilgai	Patikrinkite arba pakeiskite
		Vožtuvai suveikia ne laiku	Patikrinkite arba pakeiskite

Per mažai galios	Vožtuvas ir stūmoklis	Įleidimo ir išmetimo vožtuvuose ir stūmokliuose per daug anglies nuosėdų: prasta degalų ir alyvos kokybė	Sutvarkykite arba pakeiskite
	Sankaba	Sankaba praslysta: prasta alyvos kokybė, naudojama per ilgai ir perkrauta	Sureguliuokite arba keiskite
	Cilindras ir žiedas	Nusidėvėję cilindras ir stūmoklio žiedai: prasta alyvos kokybė - arba naudojama per ilgai	Pakeiskite alyvą
	Stabdys	Stabdžiai neatsiskiria	Sureguliuokite
	Pagrindinė grandinė	Per daug įsitempi grandinė; blogai sureguliuota	Sureguliuokite
	Variklis	Variklis perkaista: per liesas ar per prisodrintas mišinys, prasta alyvos, degalų kokybė, laikymo vieta ir t.t.	Sureguliuokite arba keiskite
Per mažai galios	Uždegimo žvakė	Blogas uždegimo žvakės tarpas	Sureguliuokite arba keiskite
	Įleidimo vamzdis	Vamzdžio oro nuotėkis; naudojama per ilgai	Sureguliuokite arba keiskite
	Cilindro galvutė	Cilindro galvutės ar vožtuvų oro nuotėkis	Patikrinkite arba pakeiskite
	Elektros sistema	Elektros sistemos gedimas	Patikrinkite ar sutvarkykite
	Oro filtras	Užkimštas oro filtras	Išvalykite ar sureguliuokite

	Kabeliai	Prastos jungtys	Sureguliuokite
Neveikia priekiniai ir galiniai žibintai	Kairys ir dešinys jungikliai	Blogi jungiklio kontaktai arba jungiklio pažeida	Sureguliuokite arba keiskite
	Priekiniai žibintai:	Lemputės ir laikiklio gedimas ar pažeida	Sureguliuokite arba keiskite
	Regulatorius	Prastas sujungimas arba degimas	Patikrinkite arba pakeiskite
	Magnetas	Prastas sujungimas arba degimas	Patikrinkite arba pakeiskite
Neveikia garsinis signalas	Akumulatorius	Nėra elektros srovės	Įkraukite arba pakeiskite
	Kairysis jungiklis	Signalų mygtuko gedimas ar pažeida	Sureguliuokite arba keiskite
	Kabeliai	Blogas kontaktas	Sureguliuokite ar sutvarkykite
	Garsinis signalas	Garsinio signalo pažeida	Sureguliuokite arba keiskite

Lentelėje išvardytos dažniausios motociklo problemos. Sugedus motociklui (o ypač sugedus elektrinei degalų įpurškimo sistemai, garavimo sistemai), nedelskite ir kreipkitės į įgalioją „CFMOTO“ atstovybę.

PAVOJUS

Nemėginkite sutvarkyti šių gedimų be meistro pagalbos, nes taip keliate pavojų saugai, kyla nelaimių rizika. „CFMOTO“ neatsako už ne jos atstovybėje atlikto remonto ar techninės priežiūros metu įvykusius nelaimingus atsitikimus.

MOTOCIKLO VALYMAS IR LAIKYMO SĄLYGOS

Techninė prižiūra

Švarus ir prižiūrimas motociklas tarnaus ilgai. Kai motociklas švarus, lengviau pastebėti defektus ir gedimus.

Svarbu žinoti, kad neužšalantis jūros vanduo ir ant kelio barstoma druska spartina koroziją. Todėl, pravažiavus tokiais keliais, svarbu nuplauti visą motociklą.

Tr. priemonės plovimas

1. Plaukite motociklą žemo slėgio vandens žarna, kad nuplautumėte laisvus nešvarumus.
2. Jei reikia, minkšta šluoste arba lengva nuriebalinimo priemone ir kempine nuvalykite nešvarumus ir dulkes.
 - Plaudami priekinį stiklą, žibintų gaubtus, dangtelius ir kitas plastiko dalis būkite atsargūs, nes jas lengva įbrėžti.
 - Būkite atsargūs, kad vanduo nepatektų į oro filtrus, duslintuvus ir kitas elektros sistemos dalis.
3. Plaudami naudokite pakankamai švaraus vandens ir nusauskite motociklą minkšta šluoste.
4. Nusausinę motociklą sutepkite visas judančias dalis.
 - Būkite atidūs, kad tepalo nepatektų ant stabdžių ar padangų, stabdžių diskų, trinkelio ir kitų dalių, kuriuos kenkia stabdumui ir taip didina nelaimės riziką.
5. Nuplovę ir nusausinę motociklą, iškart sutepkite varančiąją grandinę.
6. Vaškavimas padeda išvengti korozijos.
 - Nenaudokite ėdžiųjų cheminių medžiagų kaip tirpikliai ir plovikliai. Jie gali pažeisti metalo dalis, dažytus paviršius ir plastiko dalis.
 - Nevaškuokite padangų ir stabdžių.

- Nevaškuokite matinių motociklo dalių.

Atsargumo priemonės:

Plaudami motociklą atsižvelkite į šiuos punktus:

- Neplaukite vandens patranka

Taip įmanoma nepataisomai sugadinti judančias ir elektros dalis.

Per oro įleidimo angas patekęs vanduo gali pakliūti į akseleratoriaus korpusą ir oro filtrus.

- Nepurškite vandens ant duslintuvų.

Sušlapinti duslintuvai gali nesuveikti ir greičiau rūdyti.

- Išdžiovinkite stabdžius.

Vanduo slopina stabdumą. Nuplovę motociklą, važiuodami lėtai vis paspauskite stabdžius, kad jie nudžiūtų.

- Nepurškite vandens žemiau sėdynių.

Taip vanduo prasiskverbs į daiktų saugojimo talpas ir sušlapins dokumentus ir kitus daiktus.

- Nepurškite vandens į oro filtrus.

Tai gali nulemti variklio gedimą.

- Nepurškite vandens aplink priekinius žibintus.

Po plovimo arba važiavimo per lietų, žibintų gaubtas bus aprasojęs iš vidaus, tačiau tai žibintams nekenkia.

Tačiau jeigu pastebite, kad gaubto viduje kaupiasi vanduo arba susidaro ledas, kreipkitės į atstovybę.

- Nevaškuokite matinių paviršių.

Valykite matinius paviršius minkšta šluoste arba lengva nuriebalinimo priemone ir kempine.

Pabaigoje nušluostykite matines dalis švaria šluoste.

Paviršiaus dekoravimas

Nuplovę motociklą nupoliruokite dažytą metalą ir plastiko paviršius specialiu motociklams ar automobiliams skirtu vašku. Vašką reikia naudoti kas tris mėnesius arba pagal konkrečius poreikius, kad nesusidarytų dryžiai ir motociklas neprarastų spalvinių savybių. Vašką naudokite pagal instrukciją ir naudokite tik neabrazyvinį vašką.

Priekinis langas ir kitos plastiko dalys

Nuplautas dalis švelniai nuvalykite minkšta šluoste. Kai motociklas nudžiūva, atlikite specifiškai langų stiklui, šviesoms ir kitoms plastiko dalims skirtas valymo ar poliravimo procedūras.

ATSARGIAI

Buitiniais valikliais ir cheminėmis priemonėmis kaip benzinas, stabdžių skystis, langų valiklis, sriegių klėjai ir kitos cheminės priemonės paveiktos plastikos dalys deformuotis. Jeigu ant plastiko dalies užtikšta kokia nors cheminė medžiaga, iškart nuplaukite ją vandeniu ir apžiūrėkite, ar ta dalis nebuvo pažeista. Nevalykite plastiko dalių abrazyvinėmis priemonėmis, nes jos kenkia šių dalių spalvinėms savybėms.

Chromas ir aliuminis

Chromo lydinio ir nedažytos aliuminio dalys veikiamos oro oksiduojasi ir praranda savo spalvines savybes. Šias dalis reikėtų valyti plovikliu ir apipurkšti blizginimo purškalu. Dažytus ir nedažytus aliuminio ratus reikėtų valyti specialiu plovikliu.

Oda, PVC ir guminės dalys

Jeigu naudojate odos aksesuarus, naudokite specialų odos valiklį. Ploviklis ir vanduo kenkia odai ir trumpina jo gyvavimo laiką.

PVC dalis reikia valyti atskirai.

Padangas ir gumines dalis reikia valyti gumą apsaugančia medžiaga.

PAVOJUS

Ypač atsargiai reikia rūpintis padangomis. Svarbu atminti, kad gumą apsaugančios medžiagos nekenkia padangų ypatybėms. Jeigu padangomis nesirūpinama tinkamai, jos gali prasčiau kibti su važiavimo paviršiumi ir motociklą bus sunkiau suvaldyti..

Parengimas sandėliavimui

Kruopščiai apvalykite tr. priemonę.

Palikite variklį dirbti apie 5 minutes, užgesinkite jį ir išleiskite visą variklio alyvą.

PAVOJUS

Alyva yra kenksminga. Ją reikia tinkamai utilizuoti. Laikykite panaudotą alyvą vaikams nepasiekiamoje vietoje. Jeigu alyva užtykšta ant odos, nedelsdami ją nuplaukite.

Įpilkite naujos variklio alyvos.

Įpilkite degalų ir degalų priedų.

PAVOJUS

Tam tikromis sąlygomis benzinas yra itin degus ir sprogus. Prieš pildami degalus įjunkite degimo raką į padėtį. Nerūkykite. Pilkite degalus gerai vėdinamoje vietoje, kurioje nekyla kibirkštys ir nėra degimo šaltinių, įrenginių su degikliais. Benzinas yra kenksmingas. Šalinkite jį pagal galiojančias taisykles. Laikykite panaudotą alyvą vaikams nepasiekiamoje vietoje. Jei benzinas patenka ant odos, iškart ją nuplaukite.

Sumažinkite sandėliuojamo motociklo padangų slėgį 20 procentų.

Pakelkite ratus nuo grindų pakišdami medienos plokštes, kad motociklo neveiktų drėgmė.

Apipurškite visus neuždažytus metalo paviršius antikorozine priemone. Neužpurškite alyvos ant guminių dalių ar stabdžių sistemos dalių.

Sutepkite grandinę ir visus kabelius.

Išimkite akumuliatorių. Sandėliuokite jį vėsioje ir sausoje vietoje. Akumuliatorius turi būti įkrautas kaip nurodyta planinės priežiūros lentelėje.

Apvyniokite duslintuvą plastikiniais maišeliais, kad į vidų nepatektų drėgmė.

Uždenkite transporto priemonę, kad nesikaupytų dulkės ir nešvarumai.

Parengimas naudoti po sandėliavimo

Nuimkite nuo duslintuvo plastikinius maišelius.

Jei reikia, įkraukite akumuliatorių ir tik tada jį įstatykite. Atlikite kasdienės saugos patikros patikrinimus.

Jei reikia, sutepkite visus sukimosi taškus. Atlikite bandomąjį važiavimą.

Telematikos dėžė (T-BOX) ir programėlė „CFMOTO Ride“

Ši „CFMOTO“ transporto priemonė turi išmanią telematikos dėžę (T-BOX) (ne visos rinkos). Ši dėžė leidžia sukurti ryšio tiltą tarp transporto priemonės savininko telefono (per programėlę „CFMOTO Ride“) ir pačios transporto priemonės. Apie šios funkcijos prieinamumą jūsų rinkoje ir jos ypatybes daugiau teiraukitės pardavėjo atstovybėje.



Nuskaitykite šį QR kodą ir atsisiųskite programėlę „CFMOTO Ride“ į savo „Android“ arba „Apple“ išmanųjį telefoną.

MOMENTŲ LENTELĖ

Bendra sukimo

Tipas	Sukimo momentas	Tipas	Sukimo
M5 varžtas ir veržlė	5 ± 1	M5 varžtas	4 ± 1
M6 varžtas ir veržlė	10 ± 1	M6 varžtas	9 ± 1
M8 varžtas ir veržlė	20~30	M6 flanšinis varžtas ir veržlė	12 ± 1
M10 varžtas ir veržlė	30~40	M8 flanšinis varžtas ir veržlė	20~30
M12 varžtas ir veržlė	40~50	M10 flanšinis varžtas ir veržlė	30~40

Svarbūs sukimo momentai

Tvirtinimo vieta	Dalykas	Sukimo momentas (N•m) ir
Radiatoriaus įleidimo vamzdis	Spaustukas	5 N•m
Deguonies daviklis	Deguonies daviklis	50 N•m
Priekinis išmetimo vamzdis	Duslintuvo veržlė	Vidus 20 N•m (1) Išorė 12 N•m (2) Vidus 20 N•m (1)
Priekinis duslintuvo korpusas	Varžtas M8*30	25 N•m
Vidurinis išmetimo vamzdis	Spaustukas	8 N•m

El. variklio neigiamas laidas	Varžtas M6x16	6 N•m
-------------------------------	---------------	-------

Atraminė kojelė	Varžtas	35 N•m (Taip)
Atraminės kojelės jungiklis	Varžtas	2 N•m (Taip)
Galinių stabdžių pedalas	Veržlė	25 N•m (Taip)
Galinių stabdžių pagrindinis cilindras	Sraigtas	6 N•m (Taip)
Bėgių perjungimo svirtis ir pedalas, alkūninis	GB70.2 M6X16	6 N•m (Taip)
Dvigubos hidraulinės sistemos	Dvigubos hidraulinės sistemos	30 N•m
Galinių stabdžių įleidimo vamzdis	„Banjo“ varžtas II	30 N•m
Atskiras įprastai užsiveriantis alyvos slėgio jungiklis	Atskiras įprastai užsiveriantis alyvos slėgio jungiklis	30 N•m
Priekinių stabdžio išleidimo	„Banjo“ varžtas II	30 N•m
ABS nailoninis laikiklis	Varžtas plokščia galvute	6 N•m
ABS montavimo mazgas	Varžtas M6X22	10 N•m
Variklio ir rėmo sujungimas	Varžtas M10x45	45 N•m (Taip)
	Varžtas M10X65	45 N•m
Priekinio dešiniojo pedalo apatinė dalis	Varžtas M10x80	45 N•m
Variklio laikymo mechanizmas ir	Varžtas M10x60	45 N•m (Taip)
Atraminės kojelės tvirtinimo lizdas	Varžtas M10x45	45 N•m (Taip)
Variklio laikymo mechanizmas ir variklio ir	Varžtas M8X50	25 N•m (Taip)
Kairiojo ir dešiniojo priekinių pedalo viršutinė dalis	Varžtas (M12x40) Varžtas (M12x60)	100 N•m
Galinis amortizatorius	Varžtas (apatinis) M12X60	80 N•m (Taip)
	Varžtas (viršutinis)	80 N•m (Taip)
Perdavimo velenas	Veržlė	120 N•m (Taip)

Neigiamas akumulatoriaus laidas, teigiamas el. variklio laidas (neigiamas)		10 N•m
Porėmis	Viršutinis pagrindinio rėmo ir porėmio varžtas	60 N•m (Taip)
Porėmis	Apatinis pagrindinio rėmo ir porėmio varžtas	60 N•m (Taip)
Radiatoriaus ventiliatoriaus viršutinė	Pakopinis varžtas M6×25	5 N•m
Radiatoriaus ventiliatoriaus vidurinė	M6X10	5 N•m (Taip)
Vairo slopintuvas (su rėmu)	Varžtas M8X25	25 N•m (Taip)
Vairas ir gaubtas	Varžtas M8X25	20 N•m
Balansavimo blokas	M8×70	20 N•m (Taip)
Balansavimo blokas	M8×50	20 N•m (Taip)
Vairo kolonėlė	Veržlė	20 N•m
Vairo slopintuvas ir apatinis trigubas	Varžtas M8X25	25 N•m (Taip)
Priekinio stabdžio pagrindinio cilindro	„Banjo“ varžtas II	30 N•m
Priekinio amortizatoriaus apatinis trigubas spauštukas	Varžtas M8X30 (viršutinis)	20 N•m (Taip)
	Varžtas M8X30 (apatinis)	18 N•m (Taip)
Priekinio amortizatoriaus viršutinis trigubas spauštukas	Varžtas su šešiakampėmis lizdinėmis išdrožomis galvutėje	20 N•m (Taip)
Viršutinis trigubas spauštukas	Sraigtas su šešiakampėmis lizdinėmis išdrožomis galvutėje	20 N•m (Taip)
Amortizatorius ir priekinio rato velenas	Sraigtas su šešiakampėmis lizdinėmis išdrožomis galvutėje	25 N•m (Taip)

Grandinės apsaugas	Pakopinis varžtas cilindrine galvute	8 N•m
Priekinio laikiklio virinimo mazgas	Varžtas su šešiakampėmis lizdinėmis išdrožomis galvutėje	10 N•m (Taip)
Garsinio signalo laikiklis ir rėmas	Rėmo varžtas M8X16	15 N•m (Taip)
Garsinis signalas ir laikiklis	Garsinio signalo varžtas	10 N•m
Anglies filtras ir rėmas		5 N•m
Galiniai degalų bako tvirtinimo lizdai	Varžtas M6×12	10 N•m
Grandinė	Pakopinių varžtų	5 N•m
Galinis ratas	Veržlė	90 N•m
Degalų siurblys	Varžtas M6x16	5 N•m
Degalų lygio daviklis	Veržlė	10 N•m
Galinio pakojo guminė dalis ir pakojo	Sraigtas	5 N•m (Taip)
Priekinis ratas	Priekinio rato veleno tvirtinimo	50 N•m
Priekinė apkaba	Varžtas M10×1.25×60	45 N•m (Taip)
Stabdžių skysčio žarnos	„Banjo“ varžtas	25 N•m
Priekinio ir galinio ratų greičio daviklis	Varžtas M6X16	7 N•m
Priekinis sparnas	Savisriegis varžtas	2 N•m
Ant rėmo dedama galinė pakoja	Varžtas M8X20	25 N•m
Galinis duslintuvo korpusas	Spaustukas	8 N•m
Galinis duslintuvas	Varžtas su šešiakampėmis lizdinėmis išdrožomis galvutėje	25 N•m

Duslintuvo apsaugas	Varžtas su šešiakampėmis lizdinėmis išdrožomis galvutėje	5 N•m
Mažasis žvaigždės apsaugas	Pakopinių varžtų	5 N•m
Bėgių perjungimo sujungimo svirtis ir lizdas	GB70.2 M6X16	6 N•m (Taip)
Priekinė sėdynė	Varžtas su šešiakampėmis lizdinėmis išdrožomis galvutėje	10 N•m
Priekinių stabdžių diskas	Varžtas M8X25	25 N•m (Taip)
Galinių stabdžių diskas	M8	25 N•m (Taip)
Galinė žvaigždė	Sraigtas su kūgine pusiau paslėpta galvute, turinčia	25 N•m (Taip)
Ekranas ir ekrano laikiklis	M6	10 N•m

6KWV-380101-1201-12 EU243

ZHEJIANG CFMOTO POWER CO., LTD.
No.116,Wuzhou Road,Yuhang Economic Development Zone,
Hangzhou 311100,Zhejiang Province,China
Tel: 86-571-86258863 Fax: +86-571-89265788
E-mail: service@cfmoto.com.cn <http://global.cfmoto.com>